



84351

MODELO DE UTILIDAD

por 20 años

por "UNA HORNACINA PORTATIL, PERFECCIONADA", a favor de
D. Ramón Tomás Guasch, de nacionalidad española, domici-
liado en Barcelona, Rambla Cataluña, 104, pral.

=====

MEMORIA DESCRIPTIVA

Se describe por el presente Modelo de utilidad una
hornacina apropiada para la contención de imágenes, ca-
racterizada por su originalidad y efecto artístico, a
la par que su portabilidad completa, que permite su trans-
5 porte a cualquier lugar.

La nueva hornacina se adapta particularmente a su em-
pleo como capillita para una imagen religiosa, y en es-
te aspecto se empleará ventajosamente como capilla por-
tátil para el traslado de una imagen en visita domicilia



ria, como es costumbre entre un sector muy amplio de familias.

5 Pero su aplicación no se limita a imágenes religiosas, sino que se extiende a otros tipos de representaciones, sean artísticas, decorativas u otros modos convenientes. Su presentación ofrece la nota indudablemente de completa originalidad, de adoptar la forma de un trozo de tronco de árbol, de la longitud adecuada a su anchura, que forma una cavidad interior y se abre según
10 dos puertas laterales que dejan a la vista la imagen interior. Unos herrajes de características de color y forma adecuados, contribuyen a dar a la hornacina un aspecto de antigüedad, rusticidad y estilo sumamente atractivos.

15 Para su mejor comprensión, se acompaña a la presente Memoria unos dibujos que ilustran, a título de ejemplo, una realización de la nueva hornacina portátil, según el Modelo.

20 La figura 1 representa una vista en perspectiva de la hornacina abierta, permitiendo ver su interior, y la figura 2 muestra la misma en posición cerrada. La figura 3 representa una sección transversal del aparato.

25 Consta éste de un cuerpo -1- de forma semicilíndrica, cortado según un plano diametral y axial, y de otros dos cuerpos -2- y -3- de forma la de un cuarto de cilindro cada uno, según planos axiales. Los tres cuerpos proceden del corte de un tronco de dimensiones adecuadas y se acoplan y forman en conjunto un cilindro, en la forma que las figura 2 permite ver en perspectiva y la figura 3 en sección. Los cuerpos -2- y -3- descansan en
30 su posición de cerrados, sobre el saliente curvilíneo



-4-

El aspecto de la hornacina se complementa con la dis
posición de unos herrajes adecuados, constituidos por
las bisagras -5- articuladas, que dan lugar al movimient
5 to de apertura y cierre de los cuerpos móviles a modo
de puertas; los clavos -6-, que fijan las bisagras; las
patas -7-, que sustentan la hornacina sobre el suelo o
plano fijo; los elementos -8- y -9-, que sirven para acci
10 onar los cuerpos -2- y -3-, y el asa superior -10-,
sujeta en los soportes -11-, para el transporte del apar
rato.

En su interior, lleva el cuerpo formada una cavidad
-12-, en la que se dispone la figura a exponer, y esa
cavidad se prolonga en otras dos formadas en los cuerp
15 pos móviles, representadas por -13- y -14- en las figur
ras. La cavidad -12- forma la base -15- sobre la que se
dispondrá la imagen de que se trate.

El uso y función de la nueva hornacina se deduce de
cuanto se ha expuesto hasta aquí, pero merece destacars
20 e que el cierre de las puertas constituidas por los
cuerpos -2- y -3- viene determinado por el leve rozamient
to de la zona o borde inferior de los mismos con el sal
liente -4- en su cara o zona superior, efectuándose la
apertura al vencer aquella fuerza al accionar las piezas
25 tiradoras -8- y -9-, pudiendo sin embargo complementarse
en caso deseado, con un dispositivo de cierre mecánico.

Todo cuanto no afecte, altere, cambie o modifique
la esencia de la hornacina descrita, será variable a los
efectos del actual Modelo.

30 N O T A.

Se reivindica como objeto de este registro por Model



00351

lo de utilidad:

1.- Una hornacina portátil, perfeccionada, caracteriza da porque un cuerpo de forma semicilíndrica limitado por un plano axial, se completa hasta constituir un cilindro circular por medio de dos cuerpos en forma de un cuar to de cilindro, procediendo los tres cuerpos del corte de un tronco de árbol único, cuyos cuerpos forman interior mente sendas cavidades que completan con otra del primero un espacio interior aproximadamente cilíndrico, comple tándose el conjunto con unas patas inferiores de susten tación y un asa superior de sujeción, para facilitar el transporte.

2.- Una hornacina portátil, perfeccionada, según la rei vindicación anterior, caracterizada porque los dos cuer pos que completan el cilindro se articulan con el prime ro por las generatrices comunes, en las que pueden girar mediante unas bisagras dispuestas simétricamente a ambos lados, asegurándose el cierre de los referidos cuerpos complementarios por el roce de los bordes inferiores de los mismos con un saliente curvilíneo en la base de la hornacina y facilitándose su apertura mediante sendos sa lientes de accionamiento.

Sean cuales fueren las circunstancias que concurren en la esencialidad del Modelo definido en las anterio res reivindicaciones, cuyo objeto es:

3.- "UNA HORNACINA PORTATIL, PERFECCIONADA".

Consta la presente memoria de cuatro hojas foliadas, mecanografiadas por una sola cara y del dibujo adjunto.

Barcelona, once de noviembre de mil novecientos se senta.

P.A. de D. Ramón Tomás Guasch,

L. DURAN

P. P.

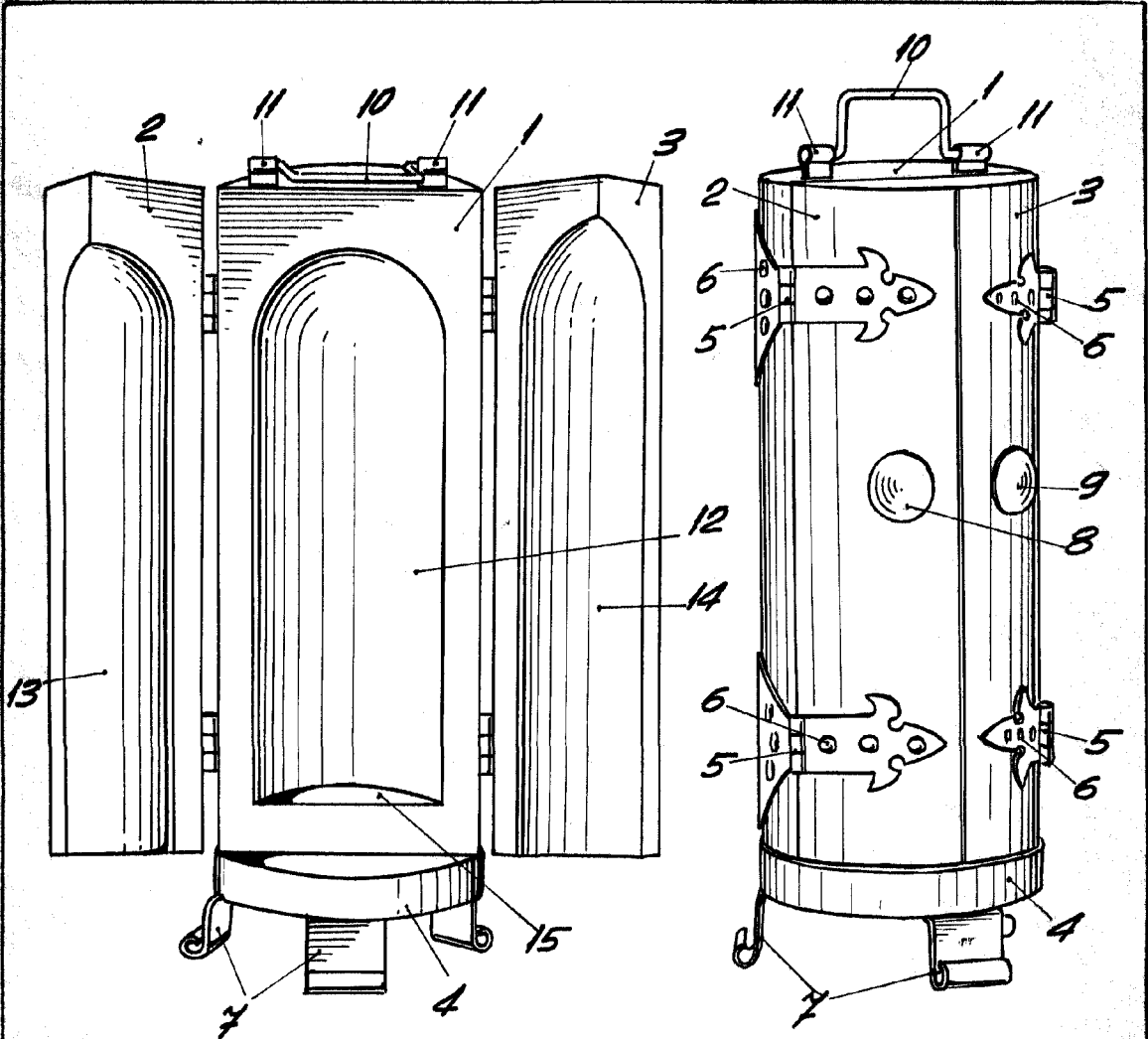

Fig. 1

Fig. 2

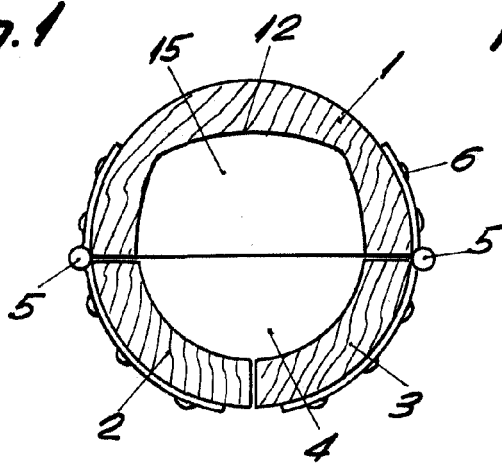

Fig. 3



BARCELONA, 11 NOVIEMBRE DE 1960

L. DURAN
p.p.

ESCALA VARIABLE