



10

Nº 84338

84338

**MODELO DE UTILIDAD**

per 20 años

per "UN TERMOSTATO PERFECCIONADO, PARA MOTORES TERMICOS",  
a favor de D. Joaquín García Bardés, de nacionalidad es-  
pañola, domiciliado en Barcelona, Laforja, 93, entlo. 1º.

=====

**MEMORIA DESCRIPTIVA**

Se describe en este Modelo de utilidad, un termosta-  
to perfeccionado para motores térmicos, cuya función consis-  
te en cerrar el paso del agua desde la parte superior de  
la camisa de agua del motor al radiador, hasta que la tem-  
5. peratura de dicha camisa de agua no ha alcanzado un nivel  
predeterminado que se estima conveniente para el funciona-  
miento eficaz del motor.

Esencialmente consiste en una carcasa metálica que  
se intercala en el conducto de agua que va al radiador y  
10. que posee un tabique obturador de dicho conducto, en el que



El vástago -7- queda guiado por un puente laminar -15-, montado entre -1- y -2-.

En la válvula plana -5-, queda alojada otra pequeña válvula de compensación -13-, que se abre en un solo sentido.

5.

Todo cuanto no afecte, altere, cambie o modifique la esencia del termostato descrito, será variable a los efectos del actual Modelo.

**N O T A.**

10. Se reivindica como objeto de este registro por Modelo de utilidad:

1.- Un termostato perfeccionado, para meteres térmicos, caracterizado por consistir en una carcasa formada por una base inferior circular, unida a otra superior de obturación del conducto de agua, por medio de dos brazos longitudinales, abriéndose en esta última, una válvula plana controlada por un vástago unido a un fuelle alojado en la carcasa y cuyo fuelle contiene una mezcla volátil cuyos vapores pueden deformar al fuelle, empujando al vástago de la válvula plana hacia su apertura, cuya válvula plana lleva montada a su vez, una pequeña válvula cónica compensadora.

15.

20.

2.- El propio termostato de la reivindicación anterior, caracterizado porque el vástago de la válvula queda guiado por un puente montado entre los dos brazos de la carcasa y se une a una placa circular guiada interiormente en la carcasa por medio de unas uñitas laterales y unida a un anillo exterior por unos pequeños puentes radiales, en cuya placa circular se une inferiormente el fuelle extensible.

25.

30.

Sean cuales fueren las circunstancias que concurren en la esencialidad del Modelo de utilidad definido en las



anteriores reivindicaciones, cuyo objeto es:

3.- "UN TERMOSTATO PERFECCIONADO, PARA MOTORES TERMICOS".

Consta la presente memoria de cuatro hojas foliadas, mecanografiadas por una sola cara y del dibujo adjunto.

5. Barcelona, diez de noviembre de mil novecientos sesenta.

P.A. de D. Joaquín García Bardés,

L. DURAN  
P. P.

84338

10 NOV

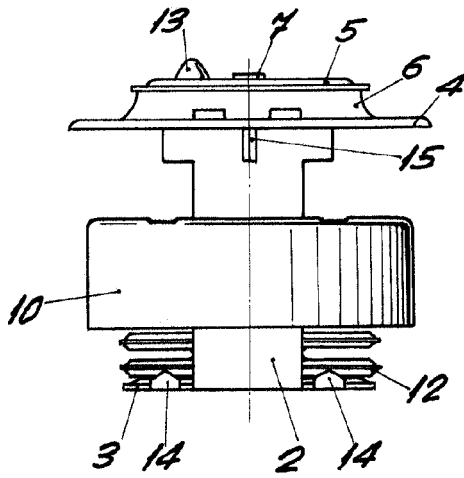

Fig. 1

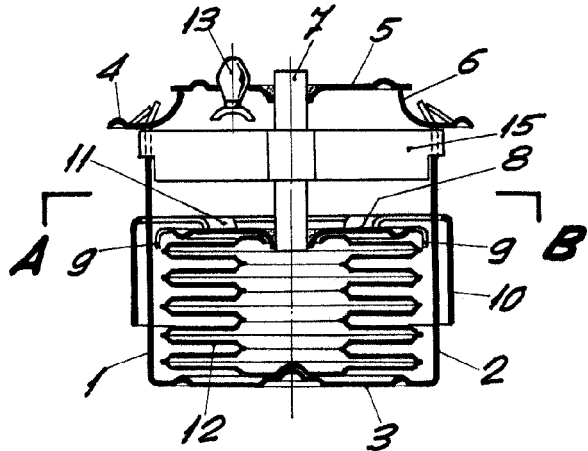

Fig. 2

A-B

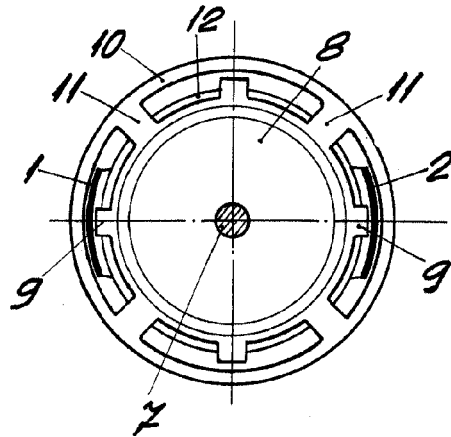

Fig. 3

BARCELONA, 10 NOVIEMBRE DE 1960

L. DURAN

P.P.H.

ESCALA VARIABLE