

84308

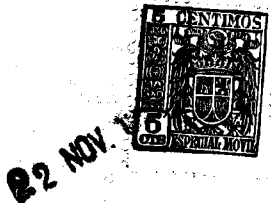

22 NOV. 1916

84308

MEMORIA DESCRIPTIVA
que se acompaña a
la solicitud de un
MODELO DE UTILIDAD, por veinte años en ESPAÑA, a favor de
DON PEREGRIN GURREA VIDAL, de nacionalidad española, con
residencia en Valencia, calle de Archena, números 6 y 8
por
"COPA PERFECCIONADA"

843 082



5 La invención a que se refiere la presente Memoria constituye una novedad industrial, con características y ventajas que la hacen merecedora del privilegio de explotación exclusiva que por ella se solicita, de acuerdo con las prescripciones del Estatuto vigente sobre Propiedad Industrial, de fecha 26 de Julio de 1.929, texto refundido publicado el 30 de Abril de 1.930.

10 La copa perfeccionada que vamos a describir en la presente Memoria, basa su novedad en estar constituida por un vaso integrado por un tronco de cono hueco obtenido por moldeo, y un casquete esférico también hueco y lo mismo que el anterior obtenido por moldeo. Los círculos máximos de ambas piezas, son del mismo diámetro, y se acoplan entre sí por medio de un machihembrado coincidente. Este acoplamiento está reforzado por un bordón perimetral que recorre los referidos círculos máximos de ambas piezas y sirve de apoyo a un anillo engatillado por sus bordes longitudinales para lo cual el bordón se ha previsto de concavidades circulares opuestas a los bordes longitudinales del anillo.

15 20 El pie de la copa, está constituido por un vástago solidario del casquete esférico y perpendicular al plano tangente al mismo por su polo, es decir; es una prolongación radial de dicho casquete que pase por el polo. Su extremidad encaja perfectamente en una concavidad embutida en el centro de la peana y está rodeada en toda su extensión por una pieza tubular. Este prolongación radial que constituye el pie de la copa, es sensiblemente cilíndrica o troncocónica, pero en este caso la diferencia entre las bases es muy pequeña.

25 30 La peana como todas las demás piezas obtenidas, es obtenida por moldeo también en tronco de cono, con gran dife

84308



rencia entre los diámetros de ambas bases. El centro de la base menor se halla embutido para formar la concavidad que há de alojar al extremo inferior del vástago que constituye el pie de la copa.

35

Sobre una de las caras principales de la copa, es decir, preferentemente sobre la cara exterior de la zona troncocónica hueca constitutiva principal del vaso, se fija un aplique decorativo, como pueden ser insignias deportivas u otras.

40

Para explicar la constitución de la copa perfeccionada cuya protección se solicita, se han confeccionado los dibujos integrantes de la hoja única que acompañamos dotados de una realización práctica de la idea.

45

La figura 1ª, presenta una sección vertical de la copa, armada.

50

La figura 2ª, nos presenta la copa despiezada siguiendo su orden natural de colocación para explicarnos claramente la colocación de cada una de sus elementos, numerados para su mejor explicación según el orden siguiente:

- 1.- Pieza troncocónica hueca obtenida por molde.
- 2.- Casquete esférico obtenido por moldeo.
- 3.- Anillo que refuerza la unión de las piezas -1- y -2-.

55

4.- Lengüeta perimetral de la pieza troncocónica -1-, por su borde inferior, que encaja en la ranura correspondiente del casquete esférico -2-.

5.- Ranura periférica del casquete esférico -2-, que aloja la lengüeta -4- permitiendo el machihembrado.

60

6.- Pie de la copa constituido por un vástago prolongación del radio polar del casquete esférico -2-.

84308



7.- Apéndice del pie -6-, que se incrusta en una cavidad adecuada, embutido en la peana.

8.- Pieza tubular que rodea toda la superficie exterior del pie -6-.

65

9.- Peana.

10.- Concavidad situada en el centro superior de la peana para admitir el apéndice -7- del pie.

70

11.- Aplique decorativo situado preferentemente en la cara exterior de la pieza troncocónica que constituye las paredes principales del vaso.

12.- Incisión que circunda la copa sobre el bordón solidario de la pieza troncocónica -1-, que sirve para recibir el engatillado del anillo por su borde longitudinal superior.

75

13.- Incisión circular que recorre la parte inferior del bordón, que refuerza el círculo máximo del casquete esférico y que permite el engatillado del anillo por su borde inferior.

80

Según se ha expuesto, la copa perfeccionada está constituida así: La pieza aproximadamente troncocónica -1- portadora en su superficie exterior del aplique -11-, queda incrustada por medio del pivote -4-, en la ranura -5-, formando un todo con el casquete esférico -2-. Esta unión se ve reforzada por el engatillado del anillo -3- que circunda la zona ecuatorial, afianzándose en los rebordes -12- y -13- por sus lados longitudinales. El pie -6- se incrusta por el apéndice -7- en el orificio -10- de la peana -9-, quedando fuertemente encajado, y comprendiendo entre el casquete esférico -2- y la peana -9- una pieza tubular -8-, que le ornamenta y refuerza.

85

90

Según la descripción, vemos que la copa perfeccio-

84308



nada que hemos descrito, permite ser por molde y dotada de gran vistosidad y consistencia.

95 Hecha la descripción precedente es necesario añadir que los detalles de realización de la idea expuesta pueden variar, sin que por ello cambie la esencia de la invención que es la que se desprende de los párrafos que anteceden y lo que se reivindica en la siguiente

N O T A

100 En resumen: El Modelo de Utilidad que se solicita, ha de recaer sobre las reivindicaciones siguientes:

105 1ª.- COPA PERFECCIONADA, de las obtenidas por moldeo, caracterizada por el hecho de estar constituida por su vaso por un tronco de cono y un casquete esférico aproximados, ambos huecos y acoplados por su círculo máximo mediante machihembra y reforzado este por un bordón perimetral de ambas piezas, que sirve de apoyo a un anillo engatillado por sus bordes longitudinales, para lo cual dicho bordón presenta concavidades opuestas a dichos bordes longitudinales.

110 2.- COPA PERFECCIONADA, según la anterior reivindicación, caracterizada porque el pie de la misma está constituido por un vástago prolongación radial del casquete por el polo del mismo, que se ajusta por su extremidad en una concavidad situada en el centro de la peana, estando rodeado dicho pie por una pieza tubular que ocupe toda su extensión.

115 3ª.- COPA PERFECCIONADA, según las anteriores reivindicaciones, caracterizada por el hecho de que está dotada en la cara exterior de la pieza troncocónica, de un aplique decorativo.

120 4ª.- Se reivindica por último, como objeto sobre el que ha de recaer el Modelo de Utilidad que se solicita



843 08²²

„COPA PERFECCIONADA“.

Todo tal y como queda descrito y reivindicado en la presente Memoria que consta de seis hojas escritas a máquina por una sola cara y dibujos que se acompañan.

Madrid, 15 de Noviembre 1.960

ALFONSO UNGRIA

125

84308

Fig. 2º

23 NOV 11



Fig. 1º

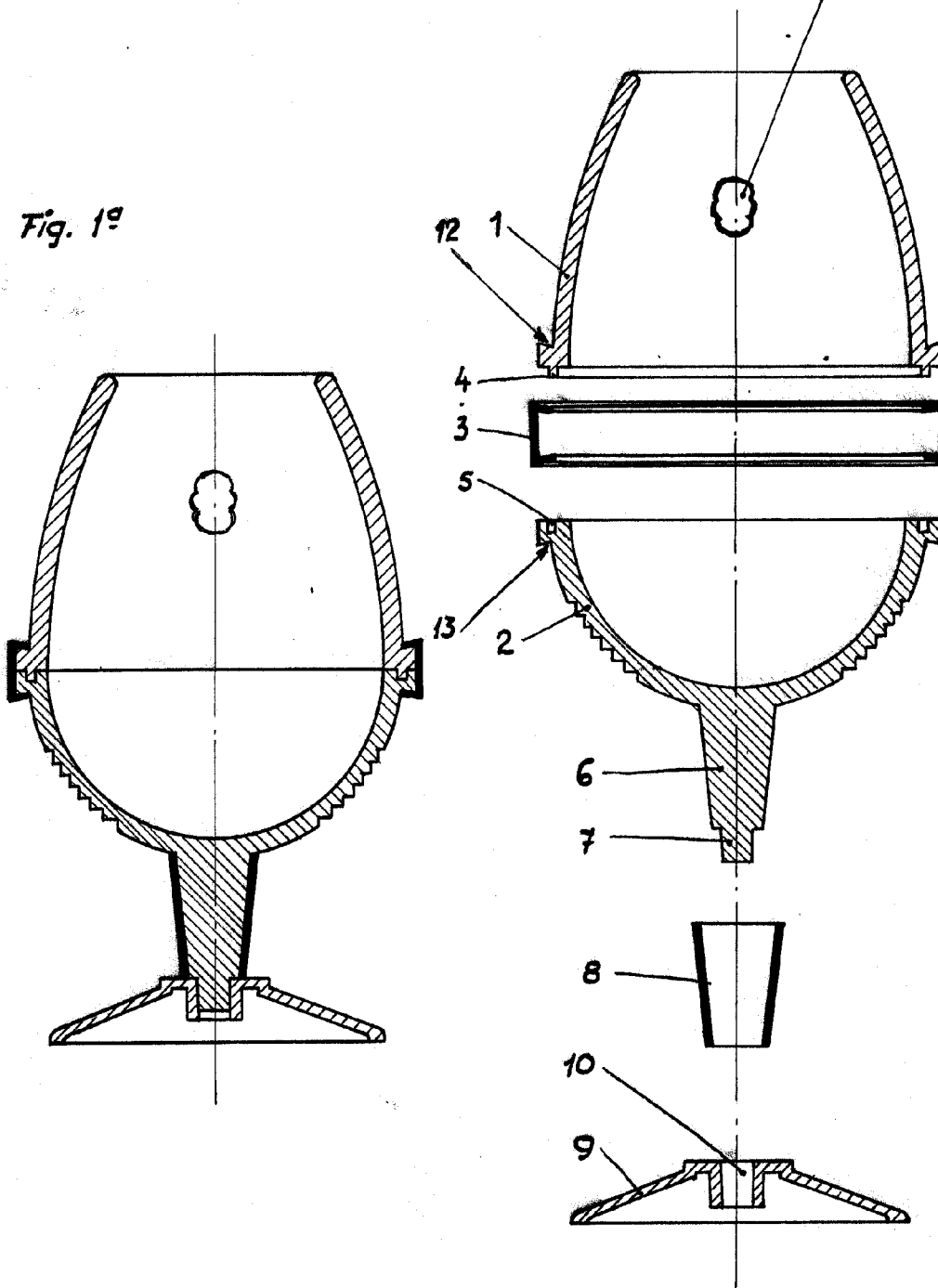

ESCALA VARIABLE

MADRID, 23 DE Noviembre DE 19. 60

ALFONSO UNGRÍA

Alfonso Ungria