

Nº 84242



19 NOV. 1944

84242

MEMORIA DESCRIPTIVA
de un Modelo de Utilidad a nombre de:
Don JAIME ZIGON FERRER, de nacionali-
dad española, domiciliado en BARCELONA
Paseo, Fabra y Puig, 264, 7º, 1ª, por:
"MANILLA INTERIOR PARA PORTEZUELAS DE
VEHICULOS".-

... ..

Corrientemente los vehículos automoviles están provis-
tos de unas manillas o tiradores para la apertura de sus puertas
desde dentro.

5 Pero también con habitualidad, estos tiradores o mani-
llas suelen ofrecer escasa seguridad, siendo reducida su consis-
tencia.

10 Por otra parte, y dada la fragilidad de su estructura,
la rotura o deterioro de tales manillas es cosa frecuente, exi-
giendo para su reparación o intercambio una complicada operación
de desmontaje en la que se hace preciso a veces extraer de manera
total la portezuela, maniobrar en el mecanismo de elevación de
los cristales y hasta acudir a la soldadura y a los especialistas.



12 19 NOV.

El presente modelo de utilidad, por el contrario, está referido a una nueva manilla para el accionado interior de las puertas de los coches cuyas características, excepcionalmente simplificadas, permiten su adaptación a cualquier cerradura de automóviles en contados instantes con una muy sencilla operación de acoplamiento que puede incluso ser realizada por personas profanas en estos menesteres y en condiciones óptimas de seguridad y garantía funcional.

No se ha conocido hasta ahora elemento más útil en la industria del automóvil. La manilla que preconizamos resulta tan sencilla en su concepción como fácil de instalar, permitiendo recambiar cualquier tirador averiado sin desoldar pieza alguna de la cerradura y sin mover para nada de su emplazamiento la portezuela, accionando desde el interior del propio vehículo y ejecutando unos simples movimientos de adaptación por igual factibles cuando la avería es parcial, afectando solamente al pomo o cuerpo del tirador o cuando la rotura es total y comprende, no solo el pomo, sino también el espárrago portante.

Esencialmente el nuevo tirador que describimos está constituido por dos partes o piezas: el pomo o cuerpo del tirador propiamente dicho y un alma interior o espárrago alojado en aquel.

La primera de estas piezas o sea el pomo está determinado por un cuerpo en forma de cono invertido que está totalmente perforado por un taladro circular con una extensa zona roscada y que, inferiormente remata en una cabezuela en la que hay practicada una abertura o hendido en forma de "T" asimismo



8 2 4 2

19 NOV 1940

invertida en la proyección normal del modelo.

45 El espárrago o alma alojada en el cuerpo del pomo viene determinado por una especie de tornillo que, dispuesto en el sentido del eje longitudinal del pomo, lleva su superficie externa roscada en su casi totalidad y rematada por arriba en una cabeza de tornillo común mientras que por su parte inferior presenta una cavidad de configuración cilíndrica que alcanza cerca de la mitad de su altura.

50 Colocado el pomo o cuerpo hueco de la manilla sobre el vástago emergente de la pletina de la cerradura prevista en el vehículo, a cuyo fin el vástago y la pletina de la que es solidario se introducirán en el pomo a través de la hendedura en forma de "T" con que está dotado mediante un simple movimiento de encaje, comenzará a introducirse por la parte alta del taladro que atraviesa al pomo el alma o espárrago de fijación y afianzamiento, el cual merced al roscado exterior que le contornea, se deslizará a rosca por el interior del repetido pomo hasta tope, recibiendo en la cavidad cilíndrica de su parte baja al vástago unido a la pletina de la cerradura, con lo que la fijación del conjunto al nervio de la cerradura quedará lograda con una fortaleza y seguridad absolutas, sin que la manilla cabecee y sin que la solidaridad de todos los elementos descritos pueda alterarse a no ser previo desenroscado de espárrago o alma interior del pomo.

65 Para mejor comprensión de cuanto expuesto queda y unicamente a título de ejemplo, los adjuntos dibujos ilustran una forma de ejecución práctica:



- 4 -

84242

19 NOV. 1930

70

La figura 1ª es una sección lateral de la manilla montada ya en el soporte de la cerradura. Vemos el cuerpo del pomo (1), el espárrago o alma interior (2) dispuesto como eje del mismo, la pletina (3) y el vástago (4) de la cerradura y la hendedura en forma de "T" (5) prevista en la cabezuela inferior del pomo.

75

La figura 2ª es un detalle más reducido y concreto del propio pomo (1) para permitir apreciar con mayor claridad la emergencia del alma o espárrago (2) descendido a tope a través de la hendedura en "T" (5) del ensanchamiento o cabeza inferior del repetido pomo.

80

Lo dicho es fiel reflejo del objeto cuyos términos fundamentales se reivindicarán a continuación.

. - . REIVINDICACIONES . - .

85

1.- Manilla interior para portezuelas de vehículos, caracterizada por comprender dos partes o piezas fundamentales, un pomo o cuerpo de tirador propiamente dicho y un alma interior o espárrago alojada en aquel, la primera de cuyas piezas está determinada por un cuerpo en forma de cono invertido que aparece totalmente perforado por un taladro circular roscado en gran parte de su extensión y que, inferiormente, remata en una cabezuela en la que va practicada una abertura o hendido de configuración en "T", asimismo invertida con respecto a la proyección normal de la manilla.

90



- 5 - 84242

19 NOV 60

95

2.- Manilla, según reivindicación precedente, caracterizada porque el espárrago o alma que se aloja en el cuerpo del pomo está constituido por una especie de tornillo que dispuesto en el sentido del eje longitudinal correspondiente al repetido pomo, lleva su superficie exterior roscada en su casi totalidad, rematando por arriba en una cabeza similar a un tornillo común y presentando por su parte inferior una cavidad o vaciado de conformación cilíndrica que alcanza cerca de la mitad de la altura total de este cuerpo.

100

3.- MANILLA INTERIOR PARA PORTEZUELAS DE VEHICULOS.-

Tal como se describe y reivindica en la presente Memoria Descriptiva que consta de cinco hojas escritas amáquina por una sola cara y de sus correspondientes dibujos.

Madrid, 19 de Noviembre de 1960.

Carbajal



84242

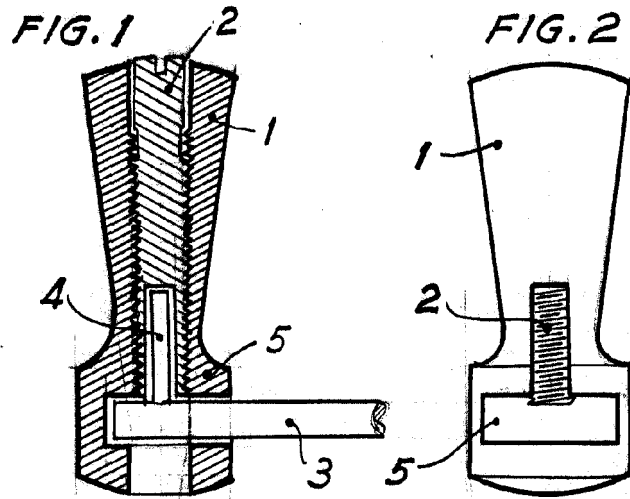

MADRID, 19 DE NOVIEMBRE DE 1960

Jaime Zigon Ferrer

ESCALA VARIABLE