

84182

Nº 84182

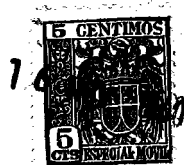

M O D E L O D E U T I L I D A D

por VEINTE años

en España, a favor de la razón social COMERCIAL CATALONIA, S.A., entidad española, residente en IGUALADA (Barcelona), Avenida Caresmar n^o 184; cuyo modelo tiene por objeto:

" NUEVA PRENDA PARA CABALLEROS "

-.--.-

MEMORIA DESCRIPTIVA

Se refiere este modelo de utilidad a una nueva prenda para caballeros que resulta muy adecuada para diversas aplicaciones, en particular para la salida del baño o ducha, en piscinas, playas, etc, etc.

5.-

Cuando se concluye el aseo en baños, duchas y similares, es preciso el tener que cambiarse de ropa, pero esto no puede hacerse has



5.-

ta tanto que el cuerpo no está completamente seco y no se haya concluido el secado, es preciso permanecer desnudo, ya que no existe una prenda intermedia apta para ser empleada en este periodo intermedio que media desde la salida del baño hasta el momento de vestirse.

10.-

El actual modelo, precisamente viene a cubrir esta necesidad mediante la creación de una nueva prenda, que es muy sencilla y comoda en su manejo, por cuanto que se adapta al cuerpo con gran facilidad.

15.-

Un objeto del actual modelo, es el de constituir conforme se indica una prenda perfeccionada, con preferencia para caballeros y niños que está constituida por una sola pieza de tejido, cuya prenda se corta y confecciona con gran facilidad, lo que asegura la posibilidad de producirla en gran escala dentro de una manufactura relativamente económica.

20.-

Otro objeto del modelo, es el de prevéer que la prenda a que el mismo se refiere, cuente con medios para su facil y segura adaptación al cuerpo del usuario.

25.-

Otro objeto del mismo conjunto, es el de constituir una prenda de las características y para los fines que se indican, y constituir sus medios de adaptación y retención sobre la cintura del usuario, estando formados estos me-



16 NOV 1942

84182

dios bien sea por cinturillas elásticas, botonadura, corchetes, automáticos, cierres por cursor o cualquiera otro que resulte adecuado.

- 5.- Una vez que se hayan comprendido las características y la finalidad del actual modelo, otros detalles que se relacionan con los beneficios y con la economía que el mismo proporciona, se irán poniendo de manifiesto en el transcurso de la siguiente descripción, en la
- 10.- cual se hace simultáneamente referencia a la lámina de dibujos que a esta descripción se acompaña, en cuyos dibujos se representan de manera un tanto esquemática y tan sólo por vía de ejemplo, los conjuntos y detalles más destacados de la idea del modelo al hacer referencia a un posible caso de realización práctica.
- 15.-

En los dibujos:

- 20.- La figura 1ª., corresponde a una vista que muestra un caballero con el torso desnudo, cubriendo el resto del cuerpo con la nueva prenda que el modelo preconiza. Es de apreciar por este dibujo que la citada prenda se adapta y suspende en la cintura del usuario, ciñéndose por su contorno y superponiéndose sus extremos.

- 25.- En la figura 2ª., se representa el desarrollo de la citada prenda, habiéndose representado dos bolsillos superpuestos con los que facultativamente puede estar equipada.



- 4 -

84182

- 5.- Comentando estos dibujos se hace la aclaración de que mediante el número -1- se indica el cuerpo de la prenda formada, conforme muestra la figura 2ª, por una única pieza de tejido que puede adaptar cualquier forma adecuada, por ejemplo, rectangular conforme se representa en la comentada figura 2ª. El número -2- señala un dobladillo producido en uno de sus lados de mayor longitud en cuyo interior facultativamente se dispone una cinta o cordón, que también puede ser elástico. El número -3- indica un apéndice dispuesto en uno de los extremos de la cinturilla, constituyendo una prolongación de ésta; siendo -4- y -5- dos ojales para el abrochado de la prenda mediante los botones -6- y -7-.

- 10.- Mediante el número -8- se indica un bolsillo superpuesto al cuerpo -1- de la prenda, siendo -9- un segundo bolsillo de la boca elástica -10-.

- 15.- La disposición de estos bolsillos podrá variarse incluso suprimir cualquiera de ellos o ambos, sin que con tal variación se altere la esencialidad del modelo.

- 20.- Igualmente se comprende que si bien en el caso descrito y representado, la prenda afecta en su desarrollo forma rectangular, el modelo

- 25.-



84182

no será limitado a tal forma de realización, pudiendo adoptar otras líneas que se estime conveniente.

- 5.- Descrita convenientemente la naturaleza del modelo como asimismo la forma de poderlo llevar a la práctica para convertirlo en una realidad industrializable, se hace la a claración de que el modelo no queda limitado exáctamente a los detalles expuestos, por cuanto que en él serán susceptibles de introducir todas aquellas modificaciones de detalle que las circunstancias y la práctica pudieran aconsejar, siempre y cuando que con las variantes que se introduzcan no se cambie, altere o modifique la esencialidad del objeto descrito.
- 10.-
- 15.-

NOTA

Se declaran como de novedad y propiedad para todo el territorio español, el contenido de las siguientes:

REIVINDICACIONES

- 20.-
 - 1ª.- Nueva prenda para caballeros, que está formada por una única pieza alargada abierta que en uno de sus bordes de mayor longitud, posee un dobladillo que aloja una cinta elástica que forma la cinturilla de suspensión.
 - 2ª.- Nueva prenda para caballeros, caracterizada por contar en uno de sus extremos con una solapa adicional, formando una continuidad
- 25.-



- 6 -

1 84182

de la cinturilla, la cual cuenta con medios de abrochado, caracterizándose además porque en su adaptación, enrollándose para envolver el cuerpo del usuario uno de los extremos de la prenda se superpone al opuesto.

5.-

3a.- " NUEVA PRENDA PARA CABALLEROS".

Todo ello conforme se describe y reivindica en la memoria que antecede que consta de SEIS hojas escritas a máquina por una sola de sus caras y dibujos que la ilustran.

Madrid 16 de Noviembre 1.960

E. GONZALEZ VACAS
P. P.



84182

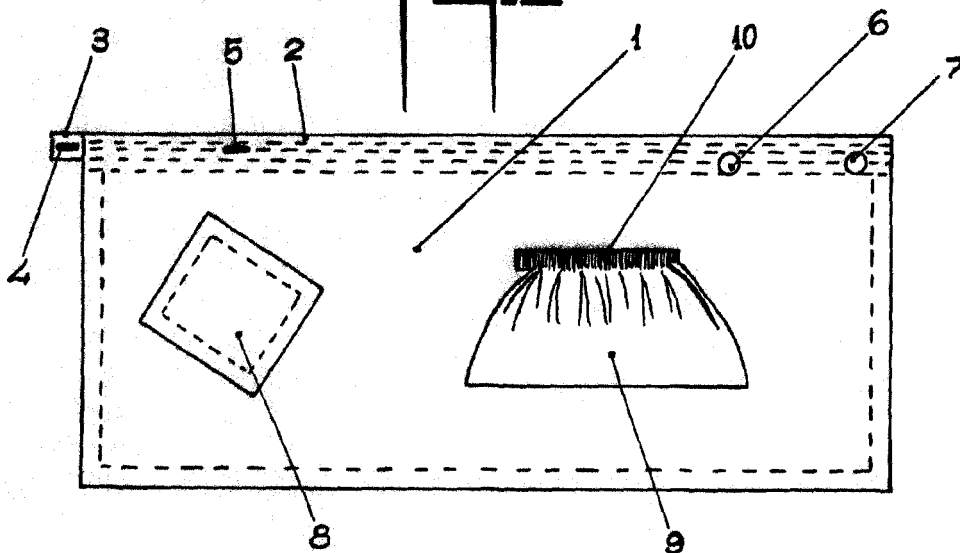
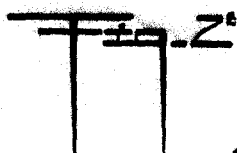
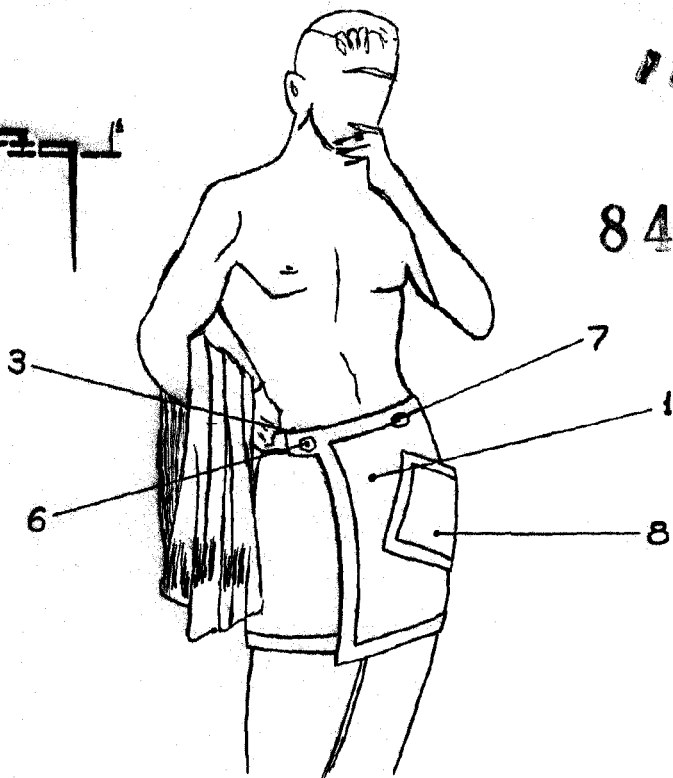
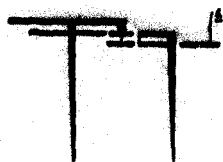

MADRID 16 NOVIEMBRE 1960.

P.A.

E. GONZALEZ-VACAS

ESCALA VARIABLE.