

84154

15



84154

MEMORIA DESCRIPTIVA.

MODELO DE UTILIDAD.

PAIS : ESPAÑA.

DURACION : 20 AÑOS.

OBJETO : «UNA CAJA PLEGABLE».

-----

A nombre de : DON JOSE LUIS ABAD CIVERA.

Residente en : MADRID, Noblejas, núm. 3.

Nacionalidad : ESPAÑOLA.

(M. U. 1.266, A-R).

84154

15



Tiene por objeto la presente solicitud, la protección en territorio español de una caja plegable, cuyas características la hacen merecedora del privilegio de Modelo de Utilidad, conforme y al amparo del vigente Estatuto Ley sobre Propiedad

5.- Industrial.

Está fabricada de cartón o material similar de cierta consistencia y alguna flexibilidad, la adecuada para el uso a que se destina, como más adelante se detallará.

10.- Esencialmente, está constituida por un desarrollo formado por dos cuerpos sensiblemente rectangulares, unidos por uno de los lados mayores y en los que los lados menores están curvados, teniendo uno de ellos una solapa para unirse al otro.

15.- Formada ya la caja, adopta una sección en forma sensiblemente de óvalo, la cual puede variarse por ligera presión en sus laterales, habiéndose previsto en las bases una abertura semicircular, por donde, al quedar abierta por la presión, pueden salir los productos contenidos en el interior.

El objeto de la presente invención está ilustrado a título de ejemplo, en el adjunto dibujo, en el cual:

20.- La figura 1 representa la caja en desarrollo.

La figura 2 es una perspectiva de la misma.

Está constituida en detalle, por dos cuerpos 1 y 2 de un material apropiado, de forma rectangular con los lados menores curvados, estando unidos por la arista 3.

25.- La curvatura de los lados menores se complementa con otra



idéntica de una hendidura 6 practicada en el material de los cuerpos 1 y 2, de tal modo que ambas forman un óvalo.

El cuerpo 1, tiene a su vez en la curvatura de los lados menores, unos rebajes semicirculares 4, centralmente dispuestos.

30.- El cuerpo 2 posee solidario en el lado libre una solapa 5 de forma de trapecio isósceles, que al plegarse el conjunto se une a la cara interior del cuerpo 1, formándose las bases de aquel al doblar los cuerpos 1 y 2 por las líneas de puntos 6.

35.- Organizado de este modo, se forma un cuerpo cilíndrico de sección en forma de óvalo, que puede modificarse a voluntad apretando en las aristas laterales con lo que las dobles bases del cuerpo deslizan una sobre otra, permitiendo al producto interior salir por la escotadura 4.

40.- El recipiente así formado es apto para contener pastillas, caramelos y otros productos adecuados.

45.- Descrita suficientemente la naturaleza del invento y el modo de llevarlo a la práctica, se hace constar que las disposiciones anteriormente indicadas son susceptibles de modificaciones, tanto de detalle como de materiales, sin que por ello se altere la esencialidad del objeto descrito.

#### REIVINDICACIONES.

1.- Una caja plegable, caracterizada por dos cuerpos de material apropiado flexible, de forma sensiblemente rectangular con los lados menores curvados y unidos por uno de sus lados mayores, teniendo uno de ellos en la curvatura de los lados menores unos rebajes semicirculares centralmente dispuestos y el otro posee en el lado mayor libre una solapa, que se une a la cara inte-

84154



rior del otro grupo al formarse la caja.

2ª.- Un caja según reivindicación anterior, caracterizada por unas hendiduras practicadas en los cuerpos, de igual forma que las curvaturas de los lados menores, con los que forman un óvalo, y por donde se doblan para formar las bases del conjunto, pudiendo deslizar una sobre otra al presionar en las aristas de la caja, con lo que se abre la escotadura de las bases de la misma, dejando salir el producto contenido en su interior.

3ª.- =UNA CAJA PLEGABLE=.

Madrid, 15 NOV. 1960

JOSE LUIS ABAD CIVERA.

P. A.



ESCALA VARIABLE



15

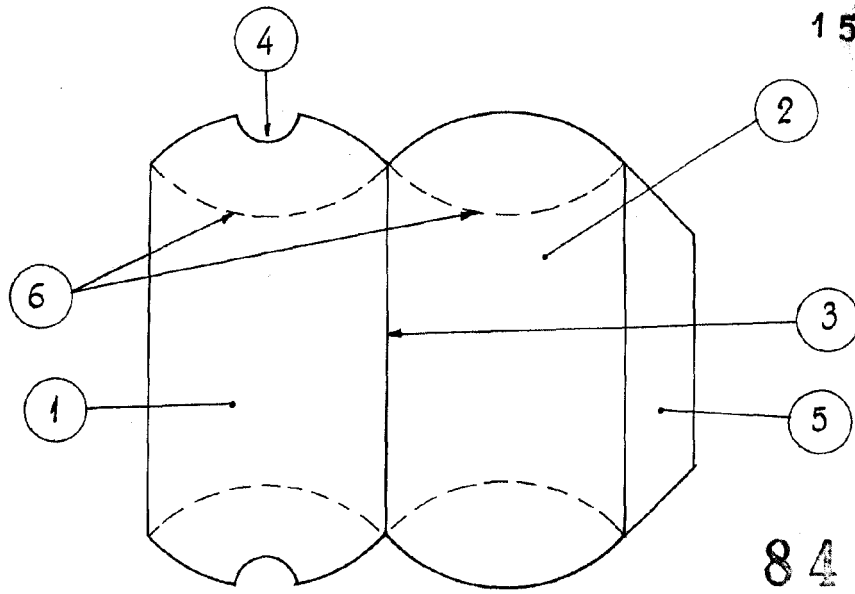

84154

Fig. 1

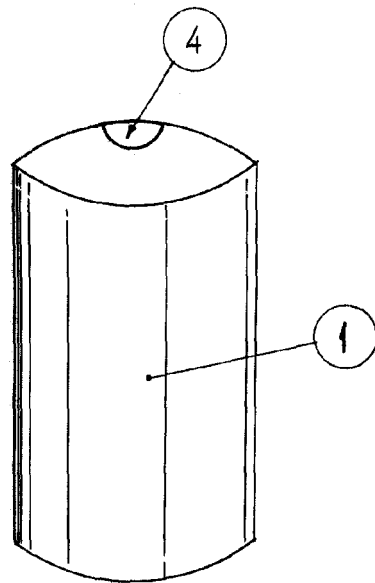

Fig. 2

Madrid, 15 NOV. 1960

P.A.