

Nº 84.22

84122

14 NOV.



MEMORIA DESCRIPTIVA

---

Correspondiente a la solicitud de registro de Modelo de Utilidad que, por veinte años, se solicita para España y sus Colonias, a favor de Don Fernando AZCARGORTA CORTABARRIA, de nacionalidad española, residente en Vergara (Guipúzcoa), calle Txarazpi, B, -----

p o r

\* TRANSPORTADOR PARA PLANOS TOPOGRAFICOS \*

---

Una de las labores más pesada y duradera en la realización de planos topográficos es la de pasar los datos de la libreta, tomados con el taquímetro, al plano.

Esta labor se realiza, generalmente, marcando el ángulo horizontal cuyo vértice se encuentra en la estación correspondiente, con referencia, por ejemplo, al norte magnético, por medio de un transportador de grados.- Una vez situado

14 NOV

84122



10

el punto correspondiente al ángulo se coge una regla y ha-  
ciéndole coincidir en el punto de la estación correspondien-  
te al ángulo se marca la distancia.

Así se ve la labor a realizar si tenemos en cuenta las -  
veces que tenemos que situar el transportador en posición,-  
y asimismo la regla, cuando es normal que, cada estación --  
tenga cientos de puntos.

15

Para evitar el inconveniente que este sistema supone, se  
ha ideado el transportador para planos topográficos que --  
constituye el objeto de la presente Memoria descriptiva, me-  
diante el cual se ha conseguido que, en cada estación se si-  
tuen una sóla vez el transportador y la regla. De esta for-  
ma para realizar el trabajo no es necesario más que hacer -  
girar el conjunto y haciendo coincidir el ángulo (leído en  
el transportador) con la línea de referencia, marcando la -  
distancia con la regla, que, siempre se encuentra en posi-  
ción.

20

25

La siguiente descripción se hará con referencia a los di-  
bujos adjuntos, dados como simple ejemplo aclaratorio sin -  
carácter limitativo y en los cuales:

La Fig. 1ª es la vista en sección lateral del transporta-  
dor.

30

La Fig. 2ª es un detalle del dispositivo de fijación.

Y la Fig. 3ª es la vista en planta del transportador.

En todas estas figuras las referencias numéricas son las  
mismas para las diversas piezas.

35

El aparato consiste fundamentalmente en un transportador  
de grados (1) al que se le adaptará una regla o escala (2) -  
por medio de unos tornillos (3). En el centro de transpor-  
tador lleva un tornillo-eje (4) cuya misión consiste en fi-  
jar el conjunto en posición sobre el plano a realizar por -

84122



medio de las púas o agujas (5).

40

Con este aparato se puede operar de la siguiente forma:

45

Supongamos que tenemos situado un punto estación sobre el plano y trazada la línea de referencia, más larga que el diámetro del transportador, y una perpendicular a ésta que pase también por la estación, entonces haremos coincidir el 0, con la línea de referencia el 100, 200 y 300, si el transportador es centesimal, en cada uno de los cuadrantes. Una vez en posición se presiona el tornillo-eje (4), al objeto de que se sujeten las púas (5) que fijan todo el conjunto central en la estación con libertad de girar siempre alrededor del eje (4).

50

De esta forma si, por ejemplo, se trata de situar en el plano un punto de la libreta que indique un ángulo de 125° y una distancia de 40 metros, giraremos el conjunto hasta que los 125° del transportador coincidan con la línea de referencia 0 y directamente sobre la regla ó escala marcaremos la distancia de 40 metros.

55

Como la distancia en la escala puede ser menor que el radio del transportador y no se podría marcar el punto en el papel por evitarlo el mismo transportador, al objeto de suprimir este inconveniente se ha previsto en el transportador una endidura o canal (7) coincidiendo con el labo de la regla para poder así llegar al plano en cualquier distancia en todo lo largo de la regla.

60

Como es natural, el transportador descrito y representado podrá variar en detalles secundarios de materia, forma y dimensiones, sin por ello apartarse de sus características esenciales, según quedan expuestas.

65

N O T A

EN RESUMEN: El Modelo de Utilidad que, por veinte años,



14 NOV.

84122

70

se solicita para España y sus Colonias, ha de recaer sobre -  
las siguientes reivindicaciones:

75

1a.- " TRANSPORTADOR PARA PLANOS TOPOGRAFICOS ", que se  
caracteriza por consistir en un transportador discoidal de  
grados, provisto en su centro de un tornillo que acciona a  
voluntad en el sentido vertical unas púas de fijación y so-  
bre el cual puede girar el disco, al cual se ha unido me-  
diante tornillos una regla graduada, provista de un mango -  
de accionamiento, para hacer girar el conjunto, presentando  
el disco, coincidente con el borde de la regla que monta so-  
bre el mismo, una ventana longitudinal que permite marcar -  
en el papel los puntos de referencia que indique la gradua-  
ción de aquella.

80

2a.- Por último, se reivindica como objeto sobre el que  
ha de recaer el Modelo de Utilidad que, por veinte años, se  
solicita para España y sus Colonias, -----

85

p o r

" TRANSPORTADOR PARA PLANOS TOPOGRAFICOS "

90

Todo conforme queda expresado en la presente Memoria des-  
criptiva que consta de cuatro hojas escritas a máquina por  
una sólo cara y planos que se acompaña.

Madrid, 14 NOV. 1960

P.A.,



14 NOV

82.22

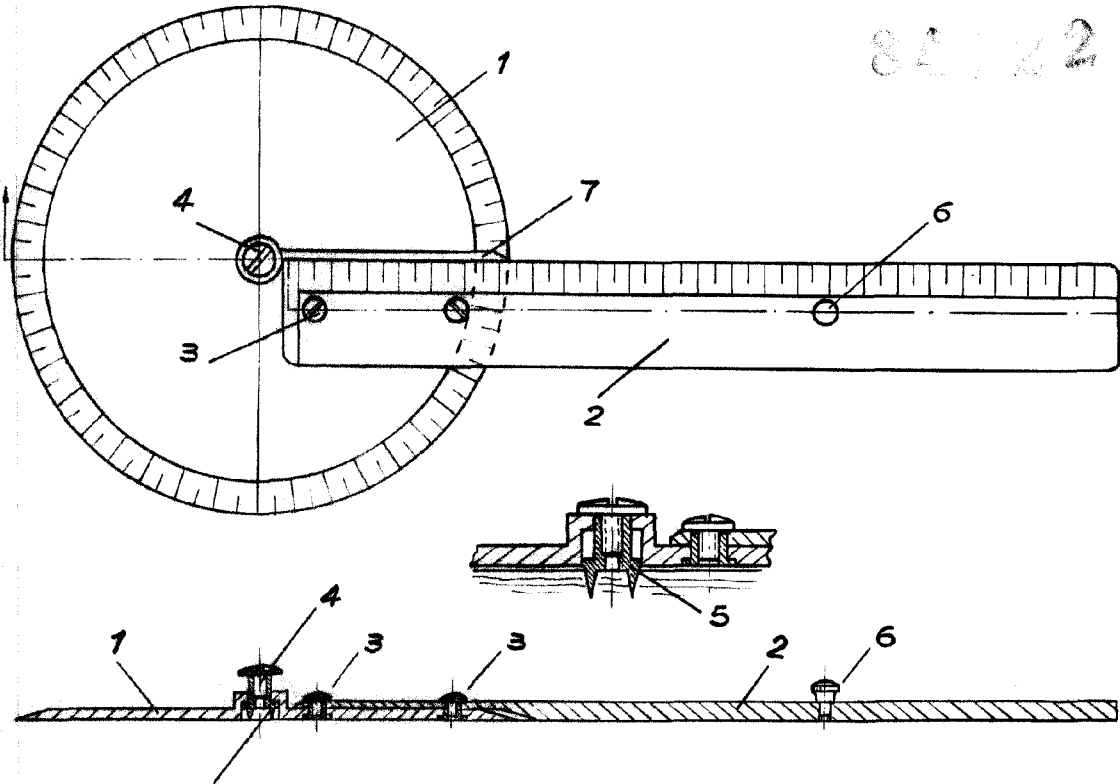

ESCALA VARIABLE  
MADRID, 14 NOV. 1860  
P.A.