

№ 84103

84103



92 NOV 1912

# MEMORIA DESCRIPTIVA

que se acompaña a la solicitud de un

.....  
M O D E L O     D E     U T I L I D A D

por veinte años en España, por " CAMA PERFECCIO-

NADA " .....

.....  
.....

a favor de

.....  
Don Antonio García Martín

domiciliado en ALMERIA.- Pedro Jover, 12

.....



5.- La invención a que se refiere la presente Memoria constituye una novedad industrial con características y ventajas que la hacen merecedora del privilegio de explotación exclusiva que por ella se solicita de acuerdo con las prescripciones del Estatuto vigente de la Propiedad Industrial de 26 de Julio de 1.929, texto refundido, publicado el 30 de Abril de 1.930.

10.- El presente Modelo de Utilidad ha de recaer, como su enunciado indica sobre una cama perfeccionada, de construcción totalmente metálica, cuyo peso total oscila entre 10 y 12 kilogramos, lo que supone una enorme ventaja sobre las camas funcionales que se fabrican en la actualidad. Esto se ha conseguido eliminando una serie de elementos superfluos que contienen las camas actuales; atendiéndose en su concepción a las razones que le dan su alta funcionalidad característica.

15.- El montaje de la cama que se describe es totalmente distinto al de las camas que se fabrican en la actualidad. La unión del somier con los cabezales, no se hace con la forma clásica de dos listones enganchados a los vástagos, sino por medio de pletinas, dos por cada cabecera, terminadas con muelles de acero. Un original nervio central formado por dos hojas de hierro unidas en diedre y sujetado con tornillos en las cabeceras da una extraordinaria solidez al cuerpo de la cama.

20.- Las cabeceras de agradable línea estética, por su constitución en una sola pieza forman ellas mismas una sólida base.

25.- En el dibujo que se adjunta se presenta una vista general de la cama en cuestión.

30.- El somier (3) de alambre de acero galvanizado entrelazado de ancha malla, desprovisto de clásicos largueros, vá sujeto a las cabeceras a través de dos pletinas (4) terminadas con muelles de acero (5) que son capaces de sostener cada uno de ellos un peso de 50 kilogramos.

84103



Las cabeceras (2) son de una sola pieza, de tubo camero soldado eléctricamente, lo que le dá una extraordinaria solidez. Estas cabeceras ván unidas por medio de tornillos, exactamente en el vértice que resulta de la forma angular de su base, por un nervio central angular (1) que está compuesto por dos hojas de hierro unidas en diedro.

La cama que se presenta supone grandes ventajas respecto a las conocidas, siendo las mas importantes las siguientes:

a) Que por medio de las pletinas de unión del somier con los cabezales se eliminan los clásicos largueros del somier consiguiéndose con ello el poder enrollarle, con lo que se obtiene una gran facilidad de almacenaje y transporte.

b) Que debida a la supresión de una serie de elementos superfluos se logra una alta funcionalidad, acusada por su poco peso, economía de fabricación, extraordinaria solidez, fácil montaje y fácil transporte.

Hecha la descripción precedente, hemos de añadir que los detalles de realización de la idea expuesta, pueden variar, sin que por ello cambie la esencia de la invención que es la que se desprende de los párrafos que anteceden, y la que se reivindica en la siguiente

N O T A

En resumen, el Modelo de Utilidad que se solicita recaerá sobre las siguientes reivindicaciones:

1ª.- CAMA PERFECCIONADA, caracterizada porque, está constituida esencialmente por dos testeros de estructura tubular que tienen forma poligonal cerrada y que están unidos por un perfil angular en forma de diedro, que se atornilla por sus extremos en los vértices que se forman en las bases de los testeros; quedando sujeto el somier a los citados testeros por medio de cuatro muelles los cuales se encuentran enganchados en los extremos de dos pletinas que constituyen los extremos terminales del somier propiamente dicho.

2ª.- CAMA PERFECCIONADA.

- 4 - 84103



Todo conforme se reivindica y describe en la presente memoria que consta de cuatro páginas mecanografiadas y dibujos adjuntos.

Madrid, 12 de Noviembre de 1.960

ALFONSO UNGRIA

*Alfonso Ungria*

)-1



12 NOV 1960

84103

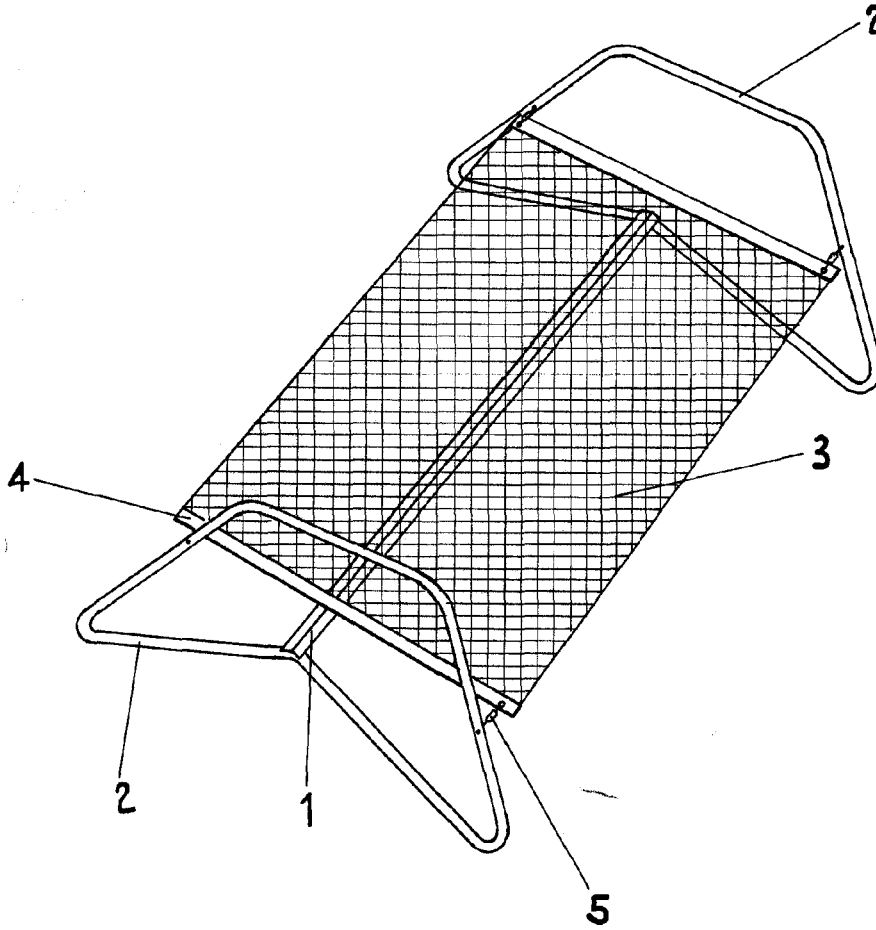

**ESCALA VARIABLE**

Madrid, 12 de Noviembre de 1960

**ALFONSO UNGRIA**

P.P.