

84101

- 1 -

84101



12 NOV

84101

La invención a que se refiere el presente documento constituye una novedad industrial con carácter de prioridad que ha sido reconocida por el Tribunal de Patentes de Madrid, en virtud de la resolución de admisión de la solicitud de patente de fecha 10 de junio de 1929, publicada en el Boletín de Patentes de España, número 10, de fecha 30 de abril de 1930.

# MEMORIA DESCRIPTIVA

que se acompaña a la solicitud de un

MODELO DE UTILIDAD

por veinte años en España, por "NUEVA MAQUINA PARA

EXTRUSION CONTINUA DE MATERIALES TERMOPLASTICOS"

a favor de

DON ALFONSO PASTOR SEMPERE

domiciliado en BENEJAMA (Alicante), Vicenta Ferrero, 5

84101



5

La invención a que se refiere la presente memoria constituye una novedad industrial con ventajas y características que la hacen merecedora del privilegio de explotación exclusiva por ella solicitado, de acuerdo con las prescripciones del Estatuto vigente de la Propiedad Industrial de fecha 26 de julio de 1929, texto refundido, publicado el 30 de abril de 1930.

10

El Modelo de Utilidad a que se refiere esta memoria, trata de una máquina que ha sido especialmente diseñada, para extrusionar de una manera continua materiales termoplásticos, con la finalidad de obtener tubos, hilos, planchas y cuantas formas y perfiles se deseen fabricar de esta clase de material, con la sola modificación de acoplar en la misma, distintos tipos de boquillas moduladoras.

15

La descripción se efectúa con ayuda del dibujo que se acompaña, que muestra de manera esquemática una sección longitudinal total del dispositivo, a base del cual se expone la estructura de esta nueva máquina extrusionadora, al propio tiempo que su funcionamiento.

20

Constituyen esencialmente la máquina, un cuerpo envolvente exterior, sensiblemente cilíndrico que se encuentra abrazado por unos anillos calefactores, en cuyo interior gira un tornillo sin fin sobre cuya parte superior se encuentra una tolva alimentadora; encontrándose inmediatamente debajo del mismo, y por consiguiente también dentro del cuerpo envolvente, un obús a cuyo extremo hay una boquilla moduladora.

25

30

El principal elemento de esta máquina es el tornillo sin fin o husillo (5) que unido a la polea (3) por el árbol (4), recibe la fuerza de rotación de la polea del motor (1) mediante las correas (2), o por medio de engranajes u otra forma, de tal manera que el conjunto formado por (3), (4) y (5), gire a una velocidad que puede



84101

oscilar entre 500 y 1500 r.p.m. (u otra velocidad si se estima conveniente) a fin de que los granos de plástico contenidos en el depósito (6), dejados caer en la cantidad conveniente, por la tolva reguladora (7), y que mediante el bebedero (8) llegan junto al tornillo sin fin o husillo (5) sin permitir que se derramen, sean empujados por este husillo, a presión, hacia la cámara de caldeamiento (13). Esta cámara está formada por la masa exterior (9) y el ebús interior (12) para salir al final por la boquilla (15), que mediante la rosca (14) va unida al cuerpo (9) y (12) en caso de fabricar un tubo de plástico, y solamente al cuerpo (9) en el caso de no ser en forma tubular el plástico a conseguir y que en una forma u otra saldrá por la boquilla (15) apto para ser soplado, prensado y cuantas operaciones son propias y puedan serlo de una máquina de este tipo.

Los anillos (10) que rodean al cuerpo (9) están formados por resistencias eléctricas reguladas automáticamente y suministran al cuerpo (9) y al plástico contenido en la cámara (13) la temperatura adecuada por una correcta plastificación. La tolva (7) puede ser, poco más o menos, como la de los molinos harineros que tienen un orificio de paso de grano graduable y se les imprime una vibración. También se puede conseguir la regulación del paso de materia por medio de un sinfín u por otra forma que permita una buena regulación de paso de materia del depósito (6) al bebedero (8), debiendo estar éste último convenientemente refrigerado.

El depósito (6) y el bebedero (8), también pueden estar unidos, suprimiendo con ello la tolva o aparato de regulación de paso, pero entonces la salida de plástico por (15) será siempre la máxima cantidad y estará regulada o condicionada tan solo por la velocidad de giro del husillo (5). Las aletas (11), (11a) y (11b), cuatro en cada parte, y que están incorporadas al ebús, consiguen separar éste del cuerpo (9) formando la cámara (13) siendo las aletas inferiores



HOJA UNICA

DON ALFONSO INACIO SERRER

84101

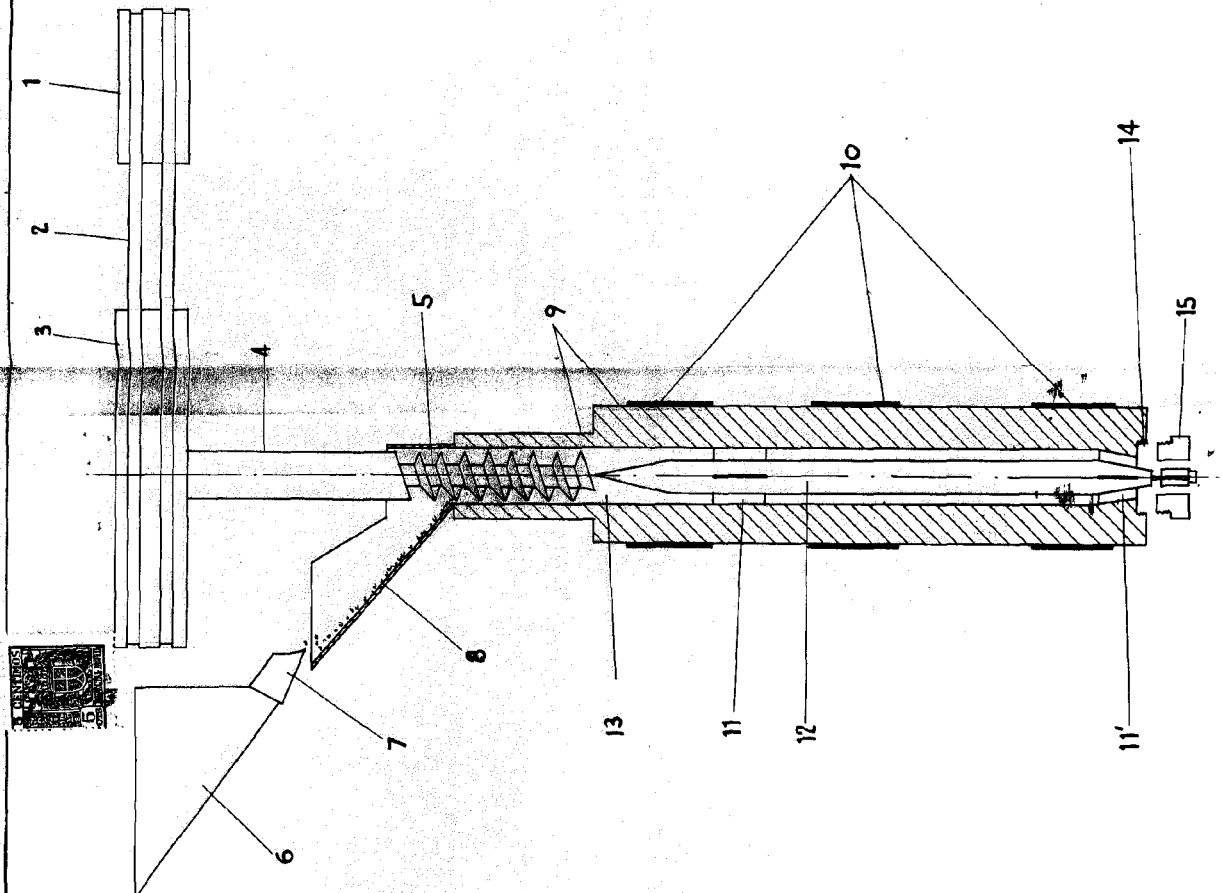

ESCALA VARIABLE  
12 de noviembre de 1960  
ALFONSO UNGERIA  
P.P.

Handwritten signature or initials in the bottom right corner of the drawing area.

Vertical text on the far right edge of the page, likely a reference or archival number.