

84093



84093

**MODELO DE UTILIDAD**

per 20 años

per "UN DISPOSITIVO PERFECCIONADO DE ACRIALADO DE LAS VENTANAS DE LOS AUTOMOVILES", a favor de D. Juan Fajol Maciá, de nacionalidad española, domiciliado en Barcelona, Balmes, 140.

-----

**MEMORIA DESCRIPTIVA**

Se describe en este Modelo de utilidad un dispositivo perfeccionado de acristalado de las ventanas de los automóviles, que permite disponer de un deflector delantero de cubrición de una parte del hueco de la ventana y de un cristal deslizante desplazable verticalmente, para cubrir el resto del hueco, todo ello con una gran simplicidad constructiva y notable eficacia de funcionamiento, presentando como importantes características, una



84093

notable economía de fabricación y una gran suavidad y comedidad en su accionamiento.

5. Para su mejor comprensión, se adjuntan, a título de ejemplo, unos dibujos representativos de un dispositivo de acristalado, realizado de acuerdo con el presente Modelo.

La figura 1 representa la puerta y ventanilla correspondiente de un vehículo, dotada de este dispositivo.

10. La figura 2 es una sección explicativa y la figura 3, un detalle en perspectiva.

15. Según tales dibujos, este dispositivo consiste esencialmente en un cristal -1-, que por lo ancho cubre solamente una parte del hueco de la ventana -2-, llevando unido un perfil -3- en su parte inferior, el cual se prelonga en un extremo saliente -4-, dotado de un suplemento en forma de varilla doblada -5- previéndose sin embargo que dicho suplemento puede adoptar otra forma de realización, el cual discurre en una guía vertical -6-, desplazándose el borde opuesto del propio cristal -1-,  
20. en otra guía vertical -7-. Para el desplazamiento del cristal gracias a una manija -8-, se dispone un piñón -9- solidario con éste, que actúa sobre otro piñón -10- solidario de un tambor en el que se arrolla un cable sin fin -11-, que pasa alternativamente desde las poleas superiores -12- y -13-, a las inferiores -14- y -15-, fijándose en los tramos verticales a unas bridas -16- y -17- del perfil inferior -3- y volviendo al tambor, por mediación de una polea de guía -18-.

30. El resto del hueco de la ventana, está ocupado por un cristal -19-, en funciones de deflector, el cual puede girar alrededor de un eje vertical y posee un



cierre -20-, que actúa contra el montante intermedio -21-, dispuesto para guía del borde del cristal -1-.

5. Todo cuanto no afecte, altere, cambie o modifique la esencia del dispositivo anteriormente descrito, será variable a los efectos del presente Modelo.

**N O T A.**

Se reivindica como objeto de este registro por Modelo de utilidad:

10. 1.- Un dispositivo perfeccionado de acristalado de las ventanas de los automóviles, caracterizado por consistir en un cristal que desliza verticalmente en una guía lateral y en un montante intermedio de la ventana, quedando cubierto el resto del hueco de la misma, por un deflector giratorio y llevando unido inferiormente el cristal deslizando, un perfil prolongado por un extremo y dotado de un suplemento que desliza en el interior de otra guía vertical y llevando unidas a dicho perfil dos bridas en las que queda fijado por sus tramos verticales, un cable de tracción, el cual recorre un circuito determinado por un tambor de arrollado, del que pasa a dos poleas superiores y de ellas, alternadamente, a otras dos inferiores, volviendo a través de otra polea de guiado, al tambor de impulsión, que lleva un piñón que engrana con el que es solidario de una manija de accionamiento.
15. 25. Sean cuales fueren las circunstancias que concurren en la esencialidad del Modelo definido en la anterior reivindicación, cuyo objeto es:
30. 2.- "UN DISPOSITIVO PERFECCIONADO DE ACRIStALADO DE LAS VENTANAS DE LOS AUTOMOVILES",
- Consta la presente memoria de cuatro hojas foliadas, mecanografiadas por una sola cara y del dibujo adjun-



28

- 4 -

84093

to.

Barcelona, veintiocho de octubre de mil novecientos sesenta.

P.A. de D. Juan Pujol Maciá,

L. DURAN  
P. P.

je.

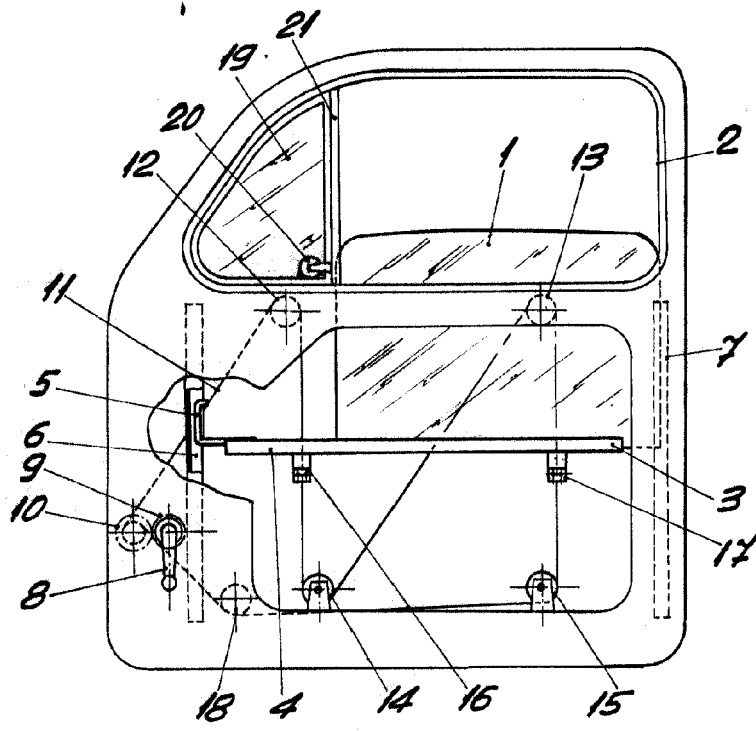

84093

Fig. 1

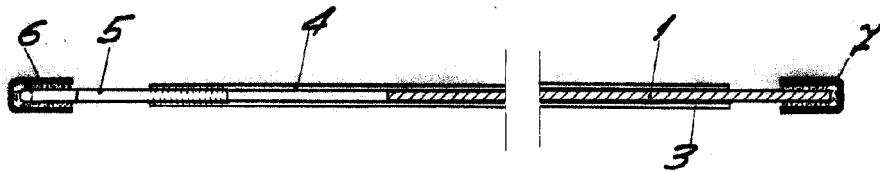

Fig. 2

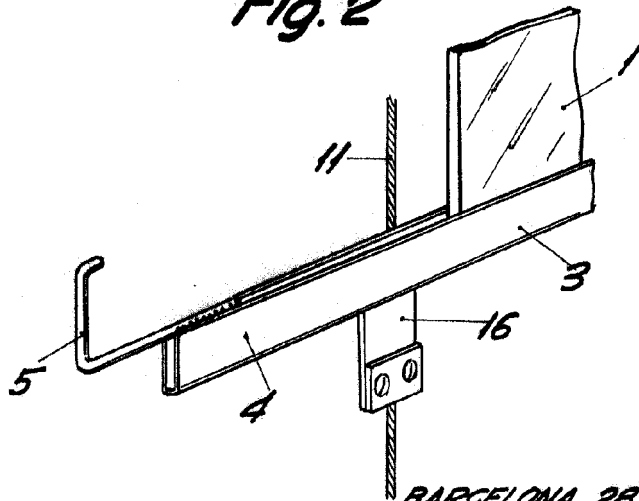

Fig. 3

BARCELONA, 28 OCTUBRE 1960

L. DURAN

P.P.M.