

11 N



84071

M O D E L O  
D E  
U T I L I D A D

para "TAPON VERTEDOR PERFECCIONADO", a favor de DON JOAQUIN CUGAT VENDRELL y DON JUAN KLAMBURG VILA, residentes en BARCELONA, calle de Beato Almató, núm. 7.

= . =

MEMORIA DESCRIPTIVA

El presente modelo de utilidad se refiere a un tapón vertedor perfeccionado.

5. El modelo presenta la ventaja de ser aplicable a varios golletes de vasijas, por estar dotado de diferentes diámetros de ajuste escalonados. Otra de sus ventajas es la de llevar una placa circular retenida y guiada por un reborde que se forma en la circunferencia de la cabeza, con una escotadura para salida del líquido y un orificio para entrada del aire, actuando dicha placa como obturador del líquido al estar  
10. defasados los anteriores orificios con respecto de otros pro-



84071

11 N

pios del tapón, y actuando de vertedero al estar en conexión.

Con el fin de facilitar la explicación, se acompaña a la presente memoria una lámina de dibujos en la que se ha representado un caso de realización que se cita a título de ejemplo.

5.

En el dibujo:

La figura 1, representa en sección en alzado del modelo.

La figura 2, es una planta vista por la parte superior.

Haciendo referencia al dibujo, es de observar un disco 1 dotado de un saliente 2 para su manipulación. El disco 1 está retenido por la guía 3 y presenta la escotadura 4 y el orificio 5 que pueden hacerse coincidir con la escotadura 6 y el orificio 7 de la placa 8 que constituye la parte superior del tapón, propiamente dicho.

15.

El tapón presenta varios diámetros 9 para su acople a diversos golletes de vasijas. En la zona correspondiente a la escotadura 6 el tapón presenta una curva 10 para el vertido del líquido.

20.

El modelo, dentro de su esencialidad puede ser llevado a la práctica en otras formas de realización que difieran en detalle de la indicada a título de ejemplo en la descripción. Podrá, pues, construirse en cualquier forma y tamaño, con los materiales más adecuados por quedar todo ello comprendido en el espíritu de las reivindicaciones.



11 NOV.

N O T A

84071

Descrito el objeto y utilidad de la invención, lo que se declara como no divulgado ni practicado en España, comprende las siguientes reivindicaciones:

- 5. 1. Tapón vertedor perfeccionado, caracterizado por estar constituido por un cuerpo tubular de revolución con su superficie lateral formando escalones circulares de diámetro decreciente hacia la parte superior, comprendiendo en esta parte un tabique plano dotado de una amplia muesca radial en uno de sus bordes y de un orificio en posición diametralmente opuesta, estando circundada esta placa por un reborde en canal circular en donde juega una taca móvil.
- 10. 2. Tapón, según la reivindicación anterior, en el cual el cuerpo, forma labio del lado correspondiente a la muesca radial.
- 15. 3. Tapón, según las reivindicaciones 1 y 2, en el que en la ranura circular del reborde juega libremente una placa que comprende un botón central para maniobra y además diametralmente opuestos, una muesca semicircular y un orificio.
- 20. 4. Tapón vertedor perfeccionado.  
Según se describe y reivindica en la presente memoria que consta de tres hojas, foliadas y escritas a máquina por una sola de sus caras, acompañadas de una lámina de dibujos.

Madrid, a 11 NOV. 1960

JOAQUIN CUGAT VENDRELL, y

JUAN KLAMBURG VILA

p. a.

JOSE LUIS VIALLES

P. R.

LR/.mp.

25.



Fig. 1

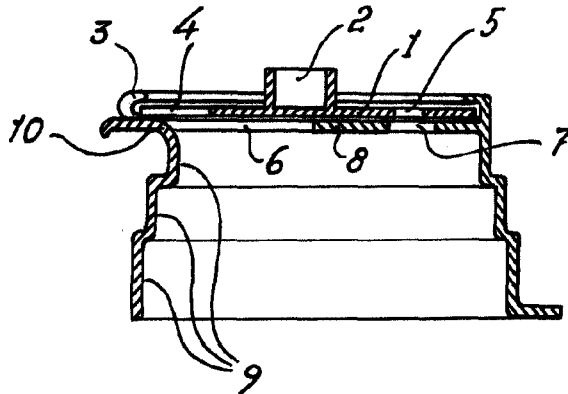

84070

84071

Fig. 2

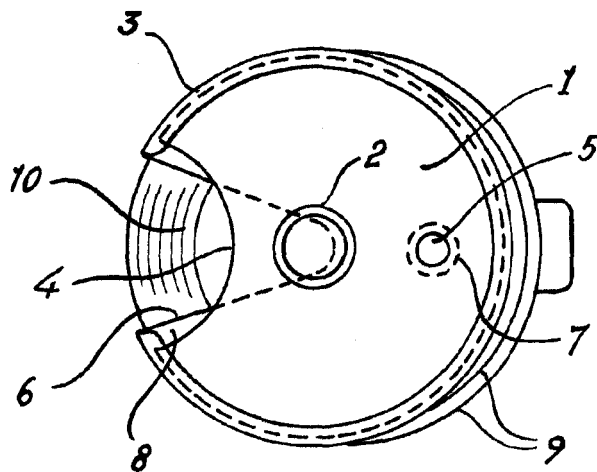

Madrid, 1960  
p.p. Jaime Isern