

8

84070

84070



27 AÑOS

MEMORIA DESCRIPTIVA

Correspondiente a un MODELO DE UTILIDAD cuyo registro se solicita por VEINTE AÑOS.

A favor de

D.Andrés Gómez Fernández, de nacionalidad española.

Residente en MADRID.-Travesía de la Parada, 4

p o r :

"FAJA-BRAGA"

84070

ABR.



- La presente memoria descriptiva tiene como fin la declaración del objeto sobre que ha de recaer el privilegio de explotación industrial y comercial exclusiva en el territorio nacional de un Modelo de Utilidad, conforme a la legislación vigente en materia de Propiedad Industrial que, según expresa el enunciado, trata de una braga-faja compuesta parcialmente por tejidos elásticos.
- 5.-
- Esencialmente está compuesta de siete piezas de tejidos resistente no elástico y cuatro piezas elásticas que acopladas entre sí dan como resultado la obtención de una prenda adaptable al cuerpo, ya que lleva elásticos en cada lado derecho e izquierdo en todo su largo vertical. Estos elásticos son de forma irregular, estrechos de la parte superior y central y más anchos de la parte inferior, al objeto de que al ser más anchos los elásticos de abajo, cedan estos con mayor facilidad en dicha parte y no moleste la prenda. Con este sistema de elásticos se consigue mayor sujeción en el conjunto de la prenda y mayor flexibilidad en la región anatómica llamada "Iliaca" lugar este donde molestan todas las prendas similares que no llevan este sistema. Por la parte anterior esta prenda termina ajustándose a la parte inferior del tronco valiéndose para ello de una pieza braga - Slips abrochable - desabrochable de tejido resistente no elástico.
- 10.-
- 15.-
- 20.-
- 25.-
- 30.-
- Así la mayor novedad de esta prenda faja-braga perfeccionada radica en que la pieza braga-slips abrochable-desabrochable que consta de dos piezas, la cual está adaptada para poder anexionarle cualquier prenda higiénica. Esta faja-braga es perfectamente lavable a la vez que al ser elástica en su parte trasera permite ejercer su normal presión al cuerpo sin deslizarse, correspondiendo este deslizamiento a la referida pieza elástica, la cual se dilata cuando lo es requerido por cualquier movimiento del tronco.



Con el fin de facilitar la interpretación más exacta del objeto sobre que ha de recaer el presente privilegio, en el plano adjunto complementario de la presente exposición, se representa una forma práctica para la realización industrial y únicamente a título de ejemplo y, por consiguiente, sin carácter exhaustivo sino meramente informativo.

En este plano:

- 40.- Fig. 1ª, vista frontal de la prenda.
- Fig. 2ª, vista posterior de la prenda.
- Fig. 3ª, vista lateral de la prenda.
- Fig. 4ª, desarrollo.

En las expresadas figuras, las referencias corresponden:

- 45.- (1).-Piezas delanteras.
- (2).-Elásticos laterales.
- (3).-Pieza inferior.
- (4).-Elástico inferior.
- (5).-Botonadura para abrochar la pieza inferior (3).
- 50.- (6).-Cierre delantero.
- (7).-Costuras.
- (8).-Elástico de cintura.
- (9).-Piezas laterales posteriores.
- (10).-Piezas centrales posteriores.
- 55.- (11).-Botonadura para el portalingas.

Como se muestra en la figura 4ª, la faja está compuesta por un conjunto de piezas unas elásticas y otras no. Así la parte posterior de la misma la forman las dos parejas de piezas de tejido resistente (10) y (9) unidas por costuras, de forma que la pareja (10) queda centrada.

A las piezas (9) se las une en un lateral las piezas elásticas en sus dos dimensiones (2) que presentan su parte inferior más ancha y a continuación éstas se unen a la piezas frontales no elásticas.



27 APR 1934

65.- Las piezas (1) son terminales y disponen en sus bordes correspondientes las filas de corchetes para su unión (6).

El conjunto presenta en todo su borde superior cosido la banda elástica en sentido longitudinal (8).

70.- La conformación del borde inferior del conjunto de las piezas anteriormente indicadas, es la adecuada para permitir su acoplamiento a la parte inferior del abdomen, rodeando la cadera y dejando libres las piernas para efectuar su movimiento normal.

75.- Las piezas (10) se unen por la parte inferior a la pieza elástica en dos dimensiones (4) que a su vez se prolonga con la de tejido no elástico (3) que forma un apéndice central, dotado en su extremo de ojales para su abrochamiento en la botonadura (5) según se muestra en la figura 1ª.

80.- Para ajustarse la prenda al cuerpo se abrocha en primer lugar las dos piezas (1) y en segundo lugar se abrocha el apéndice (3). El aspecto exterior de la prenda es el de unas bragas con la ventaja importante de que bajo el efecto de sus piezas elásticas realiza simultáneamente su función de faja.

85.- Los botones (11) están destinados a fijar los portali-gas.

90.- Descrita suficientemente la naturaleza del invento y su forma de realización práctica, únicamente cabe añadir que en el conjunto y partes independientes constitutivas del todo son susceptibles modificaciones y cambios de materias, forma y disposición en cuanto estas alteraciones no desvirtúen el fundamento esencial del mismo.



REIVINDICACIONES

18).- "FAJA-BRAGA" que se caracteriza por estar constituida por una envolvente lateral abierta por la parte delantera, formada en su parte trasera por piezas de tejido no elástico, en sus costados por tejido elástico en sus dos dimensiones que se ensancha progresivamente hacia su parte inferior para ajustarse a la forma del cuerpo por dos piezas simétricas frontales de tejido no elástico cuyos bordes se unen por un medio apropiado formando el conjunto una envolvente lateral rematada en su borde superior por un elástico unido estirado para que en posición normal dar aspecto fruncido al borde o cinturilla, cuya envolvente lateral se prolonga por el centro del borde inferior de su parte posterior con un apéndice formado por una pieza elástica de forma casi semi-circular cosida a una tira de tejido no elástico que envuelve la entrepierna abrochándose por la parte inferior delantera a las piezas frontales por un medio apropiado.

2).- "FAJA-BRAGA" que se caracteriza porque su parte envolvente lateral presenta en ambos costados dos piezas de tejido elástico según sus dos dimensiones que se ensanchan progresivamente hacia abajo con objeto de ajustarse a la forma de la cadera.

3).- "FAJA-BRAGA" que se caracteriza porque a la envolvente lateral según las anteriores reivindicaciones, se une según un cosido semi-circular a la parte posterior y en el centro de su borde inferior, a una pieza de tejido elástico según sus dos dimensiones prolongado por un apéndice de tejido no elástico que se ajusta a la entrepierna sujetándose por la parte inferior delantera.

4).- "FAJA-BRAGA".



La presente memoria descriptiva consta de seis hojas foliadas y mecanografiadas por una sola cara, componiendo un total de ciento veinticuatro líneas, incluidas éstas.

Madrid, 27 de Abril de 1.961.-

ANTONIO LABRADOR
E. E.

84070

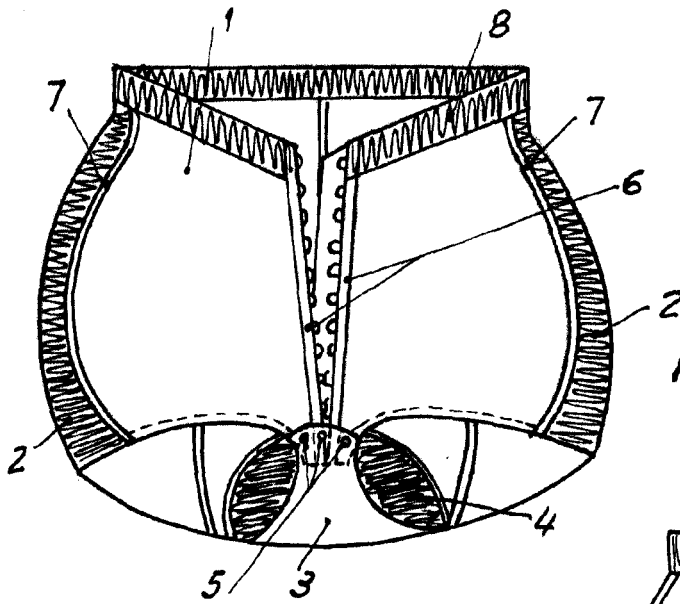

Fig. 1

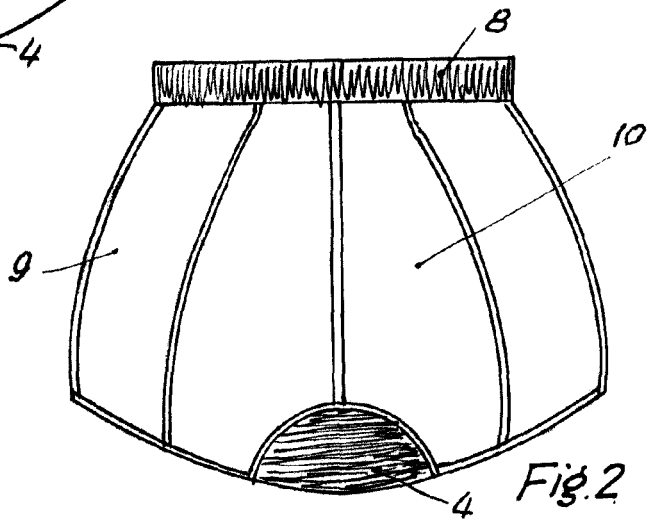

Fig. 2

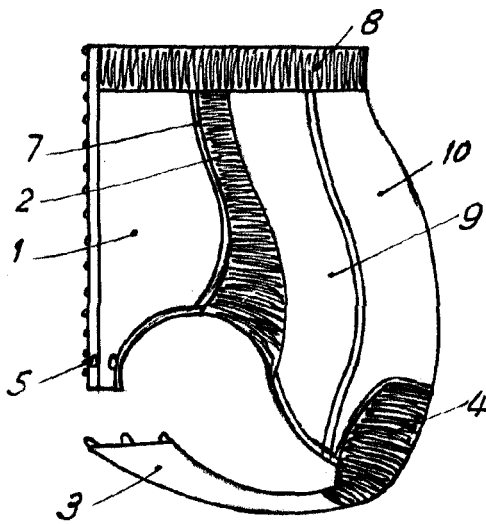

Fig. 3

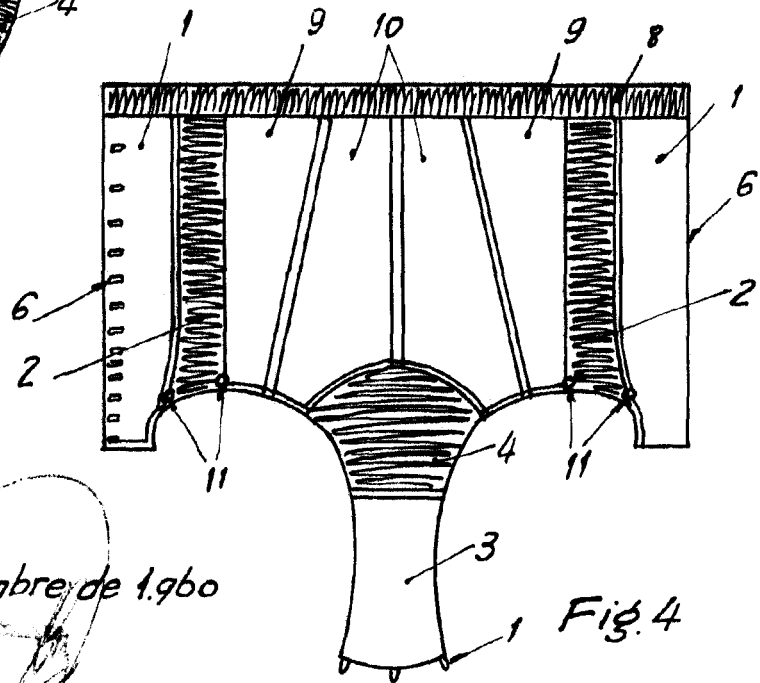

Fig. 4

Madrid, 1 de Noviembre de 1960

Escala variable