

Nº 84047 31



84047,

**MODELO DE UTILIDAD**

por 20 años

por "UN ENVASE DE TIPO CONTINUO, PERFECCIONADO", a favor de D. Ramón Robert Font y D. Francisco Robert Font, de nacionalidad española, domiciliados en Barcelona, Martí Molins, 27.

=====

**MEMORIA DESCRIPTIVA**

Se describe en este Modelo de utilidad, un envase de tipo continuo, perfeccionado, de características muy originales, que aporta sensibles ventajas sobre los tipos actualmente conocidos, especialmente en lo que se refiere a una mayor economía en la fabricación del envase y una gran rapidez y comodidad en el llenado del mismo, permitiendo la separación fácil de las distintas bolsas que componen el mismo una vez llenas.



- Esencialmente, consiste este Modelo, en un elemento tubular continuo, que lleva transversalmente y separadas uniformemente unas de otras, unas uniones soldadas lineales, cuyas soldaduras quedan sensiblemente debilitadas por su centro, cosa que permite la separación de las bolsas o envases con suma facilidad, mediante ligero tirón o bien simplemente con el peso del producto a envasar sin necesidad de previo taladrado ni corte con elemento mecánico posterior, quedando firmemente unidos entre sí, los bordes de los dos elementos adyacentes a cada unión soldada, cerrando los extremos contiguos de dos bolsas.
5. su centro, cosa que permite la separación de las bolsas o envases con suma facilidad, mediante ligero tirón o bien simplemente con el peso del producto a envasar sin necesidad de previo taladrado ni corte con elemento mecánico posterior, quedando firmemente unidos entre sí, los bordes de los dos elementos adyacentes a cada unión soldada, cerrando los extremos contiguos de dos bolsas.
10. cerrando los extremos contiguos de dos bolsas.

Entre las dos soldaduras que determinan el cuerpo de la bolsa o envase hay practicada una abertura cuya forma será la más idónea para cada caso, así como su disposición.

15. El llenado individual de estas bolsas se efectuará a través de esta abertura descrita.

- Con estas características de soldadura y abertura se consigue poder envasar de una forma continua y automática, cosa hasta el presente imposible de conseguir con las bolsas de material plástico flexible.
20. bolsas de material plástico flexible.

Para su mejor comprensión, se adjuntan, a título de ejemplo, unos dibujos explicativos de un envase de tipo continuo, realizado de acuerdo con el presente Modelo.

- La figura 1 representa en perspectiva este envase y la figura 2 es una vista en perspectiva de una bolsa individual.
25. la figura 2 es una vista en perspectiva de una bolsa individual.

- Según tales dibujos, este envase consiste esencialmente en un elemento tubular -1-, dotado de múltiples uniones soldadas transversales -2-, las cuales son de tipo lineal, de forma recta, curvada u otra,
30. lineal, de forma recta, curvada u otra,

Cada una de las bolsas -4-, posee una abertura -3- en



una de sus caras, la cual es de forma y disposición variable, pudiendo ser recta y transversal como en las figuras, o bien oblicua, curvada, circular para facilitar la acción de una tolva de llenado, o de cualquier otra forma, per-

5. permitiendo dicha abertura, el llenado de cada una de las bolsas mientras están unidas todavía unas con otras, lo cual facilita notablemente la mecanización del proceso de llenado. A continuación, se lleva a cabo el corte de las bolsas por desgarrar de las uniones soldadas -2-.

10. Todo cuanto no afecte, altere, cambie o modifique la esencia del envase descrito, será variable a los efectos del actual Modelo.

N O T A.

15. Se reivindica como objeto de este registro por Modelo de utilidad:

1.- Un envase de tipo continuo, perfeccionado, caracterizado por consistir en un elemento tubular dotado de múltiples uniones soldadas transversales, de tipo lineal, cuyas soldaduras están sensiblemente debilitadas por su punto central, lo que permite fácilmente separar los envases individuales, de la cinta continua, poseyendo una de las caras del envase, una abertura en cada zona comprendida entre las dos uniones soldadas transversales que permite el llenado del mismo.

20. Sean cuales fueren las circunstancias que concurren en la esencialidad del Modelo de utilidad definido en la anterior reivindicación, cuyo objeto es:

2.- "UN ENVASE DE TIPO CONTINUO, PERFECCIONADO".

25. Consta la presente memoria de cuatro hojas foliadas, mecanografiadas por una sola cara y del dibujo unido a
30. la misma.

- 4 -

84047

318



Barcelona, treinta y uno de octubre de mil novecientos sesenta.

P.A. de D. Ramón Robert Font y  
D. Francisco Robert Font,

L. DURÁN CORREJER  
P.P.

M

310

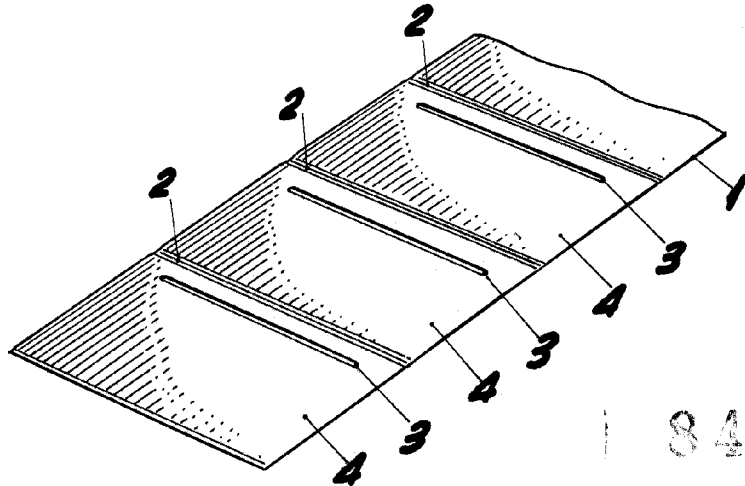

Fig. 1

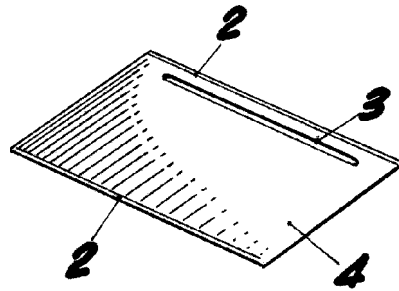

Fig. 2

84047

BARCELONA, 31 OCTUBRE DE 1960

L. DURAN

P.P. H.

ESCALA VARIABLE