

84036



MODELO DE UTILIDAD

por V E I N T E años
a favor de D. Carlos Lores Borrás
de nacionalidad española
residente en VINARÓZ (CASTELLÓN DE LA PLANA)
por:

"UNA PLANTILLA PERFECCIONADA EMPLEADAS EN OBRAS DE CONSTRUCCION"

M e m o r i a d e s c r i p t i v a

5.- La presente invención se refiere a una plantilla perfeccionada empleada en obras de construcción, que responde a un principio de trabajo y constitución completamente distinto de todos los sistemas conocidos hasta el presente, mejorando a los aludidos sistemas antiguos tanto en su duración como economía de fabricación.

La plantilla metálica cuyo registro se preconiza, cubre la parte central de las piezas de aplicación, a una altura convenien



te, equivalente a la del propio mortero.

Dicha plantilla, presenta perifericamente un marco, asimismo metálico, que bordea la pieza por ambas caras o superficies.

5.- Esta disposición proporciona las siguientes ventajas:

1ª.- Que el mortero, lo puede colocar don la gaveta, un peón suelto, reduciendo ello considerablemente el valor de la mano de obra.

10.- 2ª.- Economía muy notable en el mortero que no se desperdicia, ya que no cae ni en el interior ni exterior.

3ª.- Un superior rendimiento del albañil, puesto que se reduce su cometido a colocar las piezas convenientemente a nivel y alineadas, que es su especialidad.

15.- 4ª.- Por lo mismo, sincronizando la puerta de mortero a cargo del peón, con la colocación de las piezas por el albañil, sucesivamente detrás del mencionado peon, lo que aumenta el rendimiento de ambos de una manera asombrosa, y en un porcentaje del cien por cien.

20.- Esta plantilla pude aplicarse en determinadas piezas cerámicas, consiguiéndose las mismas ventajas en las variantes estructurales con respecto a la humedad.

25.- Para mejor comprensión de este objeto, se adjunta a la presente memoria descriptiva, una hoja de planos en la que a título de ejemplo, se representan todas y cada una de las partes que lo forman y relación que guardan entre si.

En la citada hoja de dibujos, se aprecian las siguientes referencias:

FIGURA PRIMERA.- La misma representa una vista en planta de la plantilla objeto de este registro.

30.- 1.- Indica la zona hueca para enrasar con mortero.



FIGURA SEGUNDA.- Corresponde a una vista en perspectiva de dicha plantilla.

FIGURA TERCERA.- Indica una sección transversal de la misma.

5.- 2.- Corresponde a los puntos de separación de las zonas laterales huecas para enrase con el mortero y la zona central correspondiente, la que presenta mayor altura.

FIGURA CUARTA.- La misma corresponde a una vista parcial de una unión de piezas realizada por medio de esta plantilla.

10.- 3.- Corresponde a las zonas independientes de mortero, las cuales han sido conseguidas por los laterales vaciados del util mejorado objeto de la presente invención.

Las citadas zonas de mortero, se sitúan en la posición conveniente sobre las piezas de aplicación.

15.- La humedad, quedará bloqueada en la zona exterior.

Descrita suficientemente la naturaleza del presente registro de Modelo de Utilidad, se hace constar expresamente que cualquier modificación de detalle que se introduzca en el mismo, se considerará incluida dentro de esta protección, en tanto que no altere o modifique esencialmente su finalidad característica.

20.-

NOTA

Por último, se declaran de novedad y utilidad, las siguientes:

REIVINDICACIONES

25.-

1ª.- Una plantilla perfeccionada empleada en obras de construcción, caracterizada esencialmente por estar constituida por una chapa rígida, de forma rectangular y de dimensiones convenientes, que presenta un perfilado especial, en el cual, las zonas laterales consideradas en sentido longitudinal y simétricas con arreglo a un eje teórico, son rebajadas y cuyos

30.-



vaciados constituyen las zonas para enrasar con motero a las piezas cerámicas alojándose el perfil central en el vaciado de la pieza, comportando la plantilla referida, un marco del mismo material, previsto en sentido periferico, que bordea a la pieza por ambas superficies, superior e inferior.

5.-

2ª.- UNA PLANTILLA PERFECCIONADA EMPLEADA EN OBRAS DE CONSTRUCCION.

Todo ello tal y como se describe y reivindica en la presente memoria que consta de CUATRO HOJAS escritas por una sola de sus caras y a dos espacios, y un hoja de planos.

10.-

Madrid, 9 de Noviembre de 1.960

84036

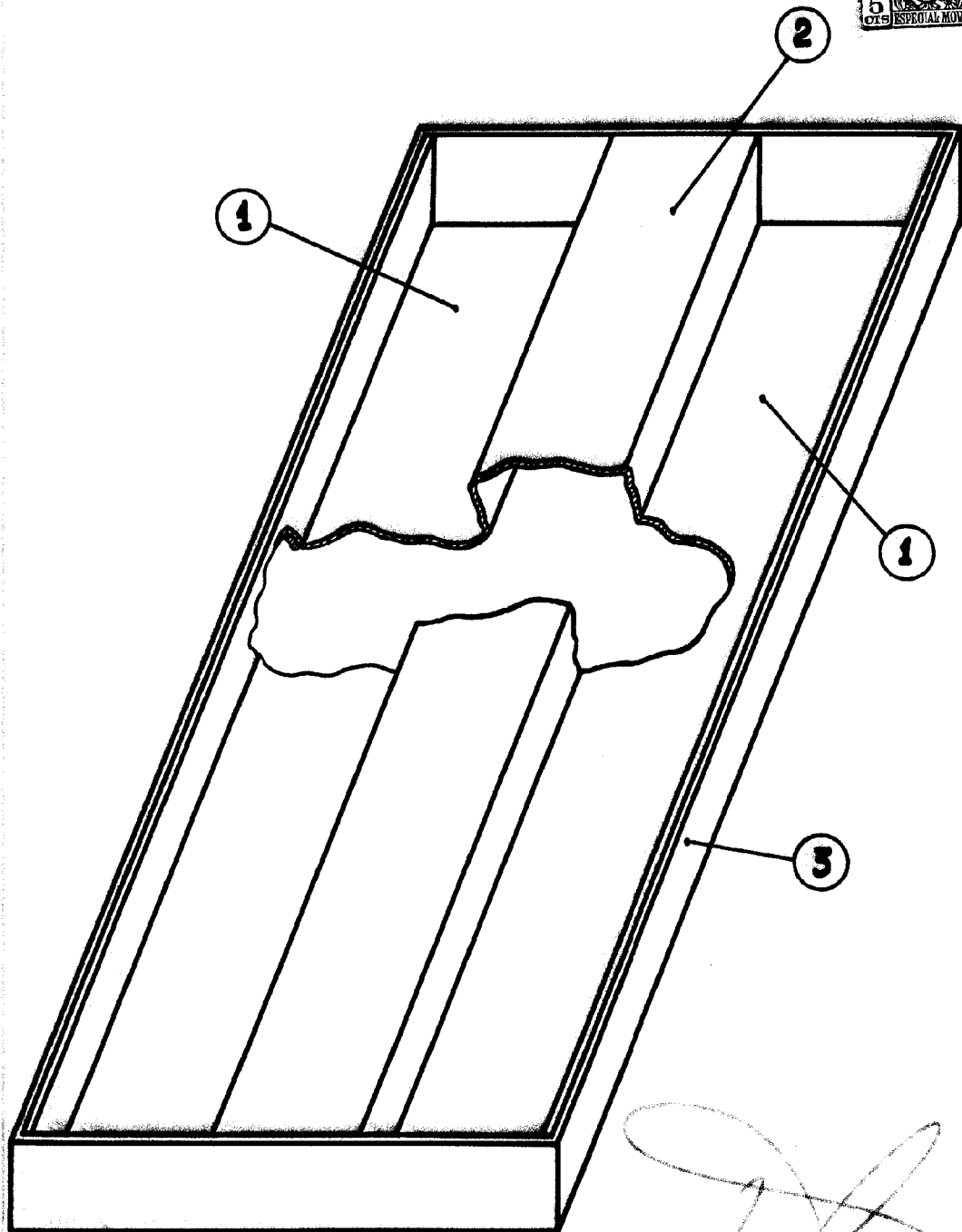

ESCALA VARIABLE