



apoyo engrapado los soportes portaruedas, lo que imparte al patín una gran solidez, alta resistencia a los esfuerzos y larga durabilidad.

En el adjunto plano se ha representado una forma de ejecución del modelo de que se trata.

La figura 1 representa un patín perfeccionado, en alzado, seccionado.

La figura 2 es una vista en planta, y

La figura 3 es una vista por A de la figura 2.

Como puede apreciarse, en el patín perfeccionado, el bastidor (1) es enterizo y constituido por un perfil en U invertido, fijándose en él inamovible la delantera (2) y deslizable la talonera (3) que se fija mediante la tuerca de aprieto (4) en combinación con la ranura (5) de la base de la U.

Las ruedas van montadas sobre un soporte (6) ligado a otro intermedio (7) mediante un pasador (8) con interposición de un relleno elástico (9) y la pieza o soporte intermedio (6) presenta una curvatura (10) en la que sienta y ajusta la U del bastidor, fijándose luego este soporte intermedio en las piezas delantera (2) y talonera (3), correspondiendo, claro está, un soporte a cada pieza. Esta disposición imparte una gran inmovilidad relativa y una alta resistencia.

El resto de los elementos del patín es el corriente en esta clase de objetos.

Este modelo es realizable en cualesquiera tamaños y materiales adecuados, siendo susceptible de toda clase de modificaciones de detalle que no alteren su fundamento.

-:- N O T A -:-



83947-4 No

Los puntos de invención propia y nueva que se presentan para que sean objeto de este modelo de utilidad, en España, por veinte años, son los siguientes:

40 1ª.- Patín perfeccionado, caracterizado porque consta de un bastidor enterizo longitudinal, de perfil en U invertida, en la parte delantera del cual va fija la pieza delantera o puntera, yendo deslizante en la posterior la talonera, mediante tornillo de aprieto y ramura, entroncando estas piezas en unos soportes sobre los que apoya la U
45 mediante rebaje en media caña, ligándose los soportes con los de los ejes de las ruedas por medio de un pasador con interposición de un taco elástico.

2ª.- "PATIN PERFECCIONADO".

50 Tal y como se ha descrito en la memoria que antecede, representado en el dibujo que se acompaña y para los fines que se han especificado.

Consta la presente memoria descriptiva de tres hojas escritas a máquina por una sola cara.

Madrid, 4 de Noviembre de 1960

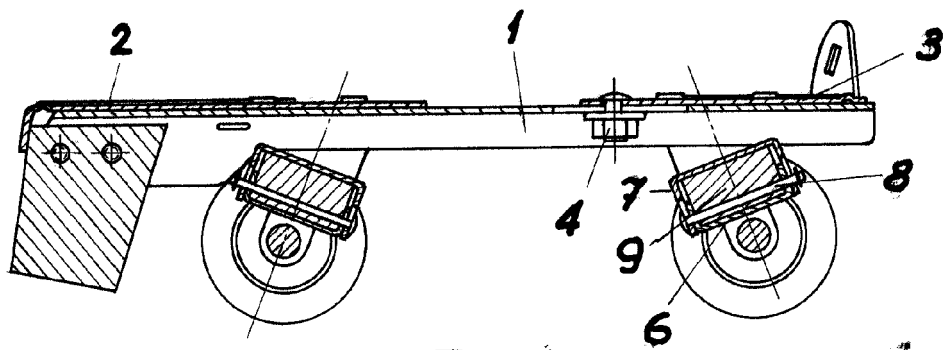

FIG. 1

83941.

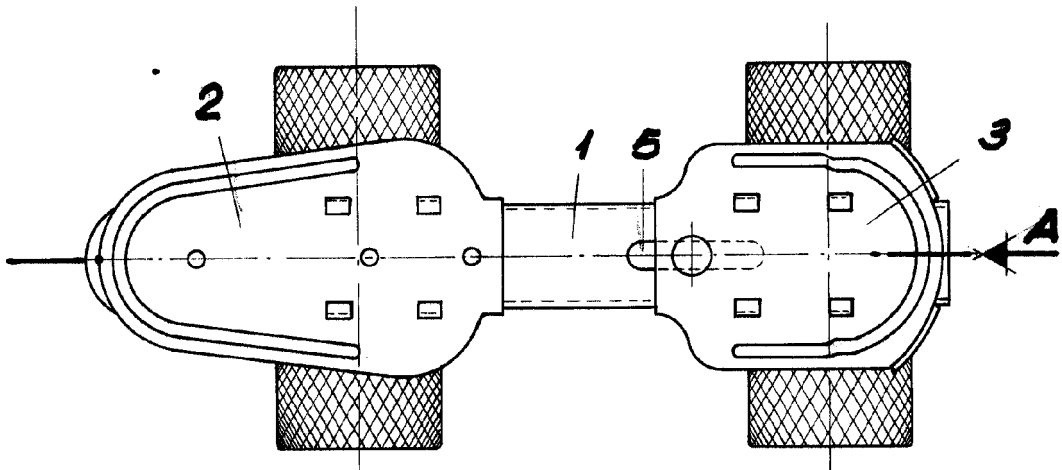
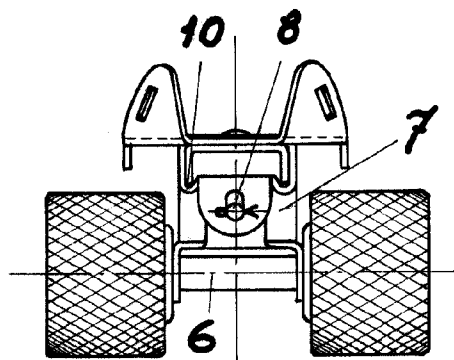

FIG. 2



VISTA POR-A
FIG. 3

ESCALA VARIABLE.

10700