



№ 83936

83936

MEMORIA DESCRIPTIVA

que se acompaña a la solicitud de un

.....
MODELO DE UTILIDAD

por Veinte años en España, por "NUEVO LLAVERO LUMI

NOSO"
.....
.....
.....

a favor de

Don JOSE ROY RAMOS
.....

domiciliado en MADRID, c/Doctor Fourguet n.º 33.....

--- MS ---
.....

83936



5.- La invención a que se refiere la presente memoria constituye una novedad industrial, con características y ventajas que la hacen merecedora del privilegio de explotación exclusiva que por ella se solicita, de acuerdo con las prescripciones del vigente Estatuto sobre Propiedad Industrial, de 26 de Julio de 1.929, texto re fundido, publicado el 30 de Abril de 1.930.

10.- El Modelo de Utilidad a que se contrae esta Memoria se refiere como su enunciado indica, a un nuevo modelo de llavero luminoso que tiene como características esenciales el ser de cartera y el incorporar el dispositivo suministrador de luz longitudinalmente a la propia cartera en la que se encaja en una funda tubular que la misma forma en uno de sus bordes de dobléz.

15.- La descripción se efectúa con ayuda del dibujo que se acompaña a base del cual se expone la estructura del llavero al propio tiempo que su funcionamiento.

20.- Está constituido esencialmente por una carterilla de material flexible (1) de forma sensiblemente rectangular y con dos dobleces iguales longitudinales, uno a cada lado de una porción mayor central, abrochables entre sí por medio de un botón automático (7) y (8).

25.- El material formador de la mencionada carterilla (1), forma en la parte posterior, correspondiente a una línea longitudinal de dobléz, un tubo en el que se encaja a presión una linterna (4) de longitud aproximadamente igual a la altura de la carterilla.

En la parte interior central de la carterilla (1) hay un soporte de aluminio (2) cogido con dos remaches (9) a la propia carterilla (1) y de cuyo soporte cuelgan tres mosquetones de acero (3) de los que se enganchan las correspondientes llaves.

30.- También en la parte interior central de la carterilla (1), y debajo del soporte de los mosquetones, hay un porta-tarjeta trans-

83936



parente, e igualmente y en la parte interior de una de las solapas laterales, hay una tarjeta para inscripción en ella de toda clase de propaganda.

5.-

Naturalmente, la principal finalidad de este nuevo llavero es el facilitar el enfoque a la cerradura en el momento de querer abrirla mediante una de las llaves incluida en el llavero, ya que por la especial disposición de la linterna con relación a las llaves, ésta ilumina directamente en dirección paralela a la que apunta el extremo anterior de la llave.

10.-

Hecha la descripción precedente hemos de añadir que los detalles de realización de la idea expuesta, pueden variar, sin que por ello cambie la esencia de la invención que es la que se desprende de los párrafos que anteceden y la que se reivindica en la siguiente

15.-

NOTA

En resumen: El Modelo de Utilidad que se solicita, recaerá sobre las reivindicaciones que siguen:

20.-

1º.- NUEVO LLAVERO LUMINOSO, caracterizado porque, está constituido esencialmente por una carterilla de planta sensiblemente rectangular hecha de material flexible, que presenta en los extremos dos dobleces iguales longitudinales, de tal manera que se forman dos solapas que se abrochan frontalmente por medio de un botón automático; teniendo en la parte posterior correspondiente a una línea longitudinal de doblez, un tubo en el que encaja a presión una linterna de longitud aproximadamente igual a la altura de la carterilla, la cual presenta en su parte inferior central, un soporte fijo por dos remaches, en el cual se enganchan unos mosquetones de acero, y debajo de este soporte un porta-tarjetas transparente.

25.-

30.-

2º.- Se reivindica por último como objeto sobre el que ha de recaer el Modelo de Utilidad que se solicita:

83936



"NUEVO LLAVERO LUMINOSO"

Todo conforme se describe y reivindica en la presente memoria que consta de cuatro páginas mecanografiadas y dibujos que se acompañan:-

5.-

Madrid, a 3 de Noviembre de 1,960

ALFONSO UNGRIA

83936

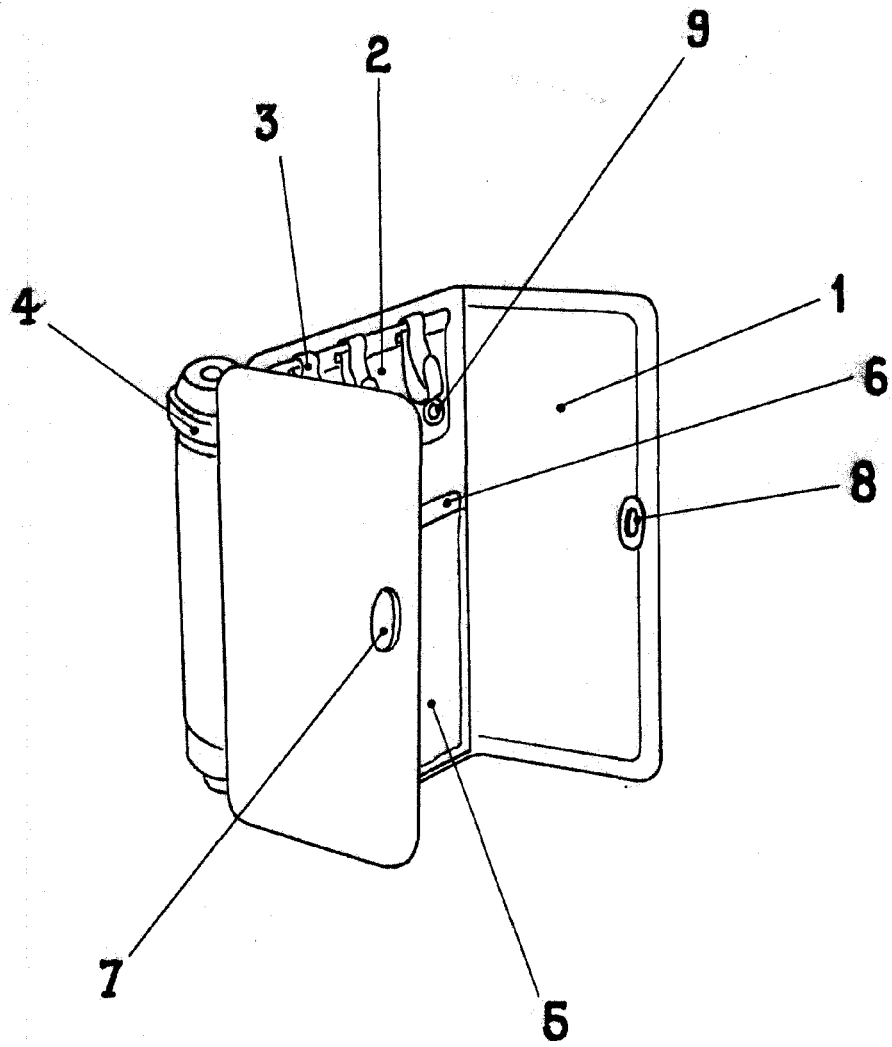

ESCALA VARIABLE

MADRID, 3 DE Noviembre DE 1960

ALFONSO INGRÍA

A handwritten signature in black ink, appearing to be "Alfonso Ingría".