



83918

M O D E L O  
D E  
U T I L I D A D

a favor de Don Esteban PLA GIBERT, de nacionalidad española, residente en Barcelona, Paseo de Gracia, 33, por "BOTELLA PERFECCIONADA".

- . -

MEMORIA DESCRIPTIVA

La presente invención se refiere a una botella perfeccionada que se caracteriza por su extraordinaria solidez, facilidad de fabricación y suma utilidad a los fines propuestos.

5. La botella indicada presenta la particularidad de estar dotada de una pluralidad de nervios de refuerzo que se extienden desde su gollete, a lo largo del cuerpo, y radialmente hasta la parte central del fondo, formando una estructura que confiere rigidez al conjunto del envase.
- 10.



24

83918

Los dibujos adjuntos muestran, a título de ejemplo no limitativo del alcance de la invención, un caso práctico de realización de la botella que se describe.

5. En dichos dibujos la figura 1 muestra una botella de las características descritas en una vista en perspectiva parcialmente seccionada, y la figura 2 una sección en planta de la misma.

10. La aludida botella está constituida por un recipiente -1- de material conveniente, siendo apto para los fines propuestos por la invención el plástico soplado, que podrá adoptar cualquier forma sin que por ello se vea alterada su esencialidad, Dicha botella está dotada interiormente de unos nervios -2- de refuerzo, conseguidos en la propia operación de soplado del conjunto de la botella, que partiendo del gollete de la misma se extienden en sentido longitudinal por la superficie interior -3- de su cuello y cuerpo hasta reunirse en el punto central -4- de su base.

20. No obstante, los descritos nervios -2- pueden adoptar diversas formas, tal como helicoidales, así como preverse en la parte exterior -5- de la botella -1- o en las dos caras de su pared sin que por ello se vea reducida su función de refuerzo previsto en el objeto de la invención.

25. Por lo descrito se comprenderá perfectamente que la botella descrita resulta ideal para aquellos casos en que la misma esté sujeta a golpes o deformaciones en el



83918

transporte o en las botellas de plásticos dotadas de tapón pulverizador.

5. Se comprende que serán independientes del objeto de la invención los materiales empleados en los diferentes elementos constitutivos del objeto de la invención, así como las formas y dimensiones, tanto absolutas como relativas de los mismos y, en consecuencia, todo cuanto no afecte a su esencialidad.

- . -

N O T A

10. Se reivindica como objeto del presente modelo de utilidad:

1. Botella perfeccionada, que se caracteriza por el hecho de estar dotada de una pluralidad de nervios de refuerzo que se extienden desde su gollete, a lo largo de su cuerpo y cuello y radialmente hasta la parte central del fondo, formando una estructura que confiere
15. rigidez al conjunto del envase.

2. Botella perfeccionada.

La presente memoria consta de tres hojas foliadas, escritas a máquina por una sola cara.

Barcelona, a 24 de octubre de 1960

Esteban PLA GIBERT

p.a.

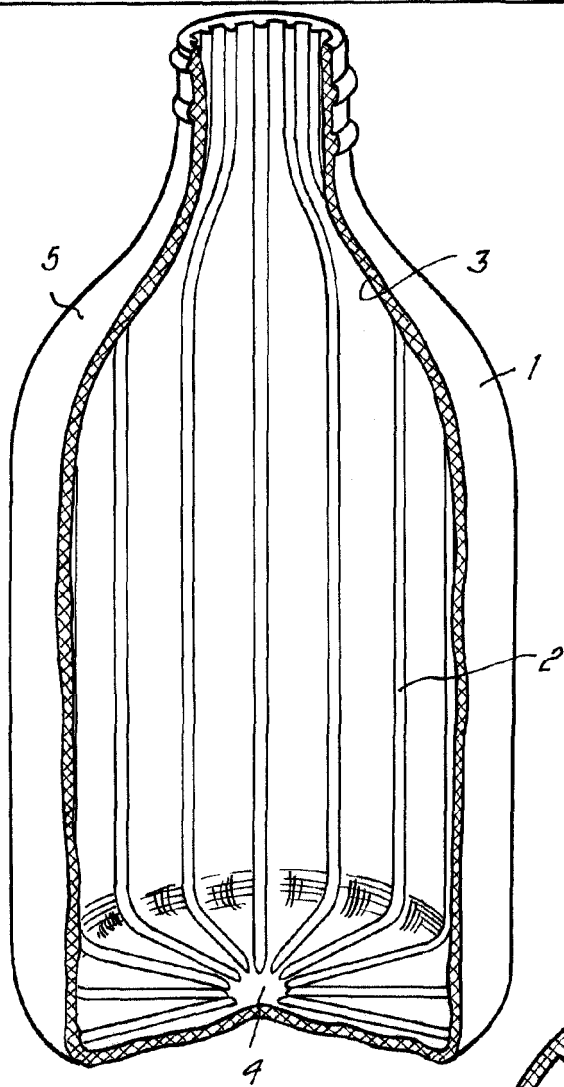

Fig. 1

839 18

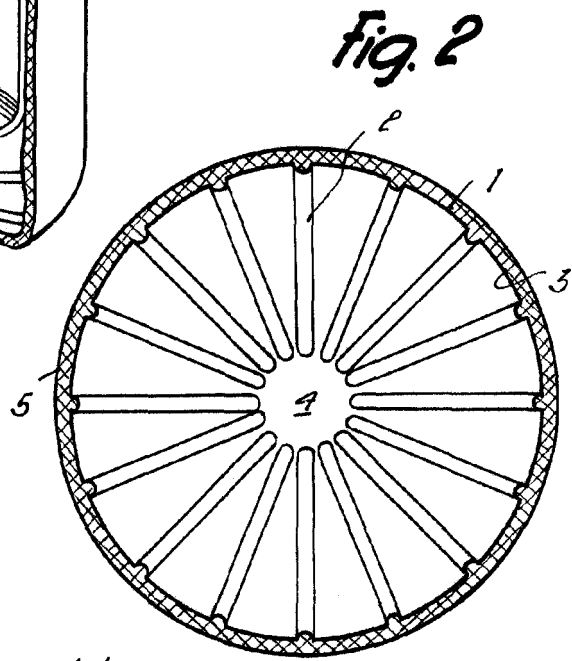

Fig. 2

7499

Barcelona, 24 Octubre 1960  
Esteban Pla Gibert

Pla.