



2
2

83905

Bessat, S.A., de nacionalidad española, con domicilio en Barcelona, calle Avila 48-50, solicita registrar un Modelo de Utilidad, por 20 años, para España y sus Posesiones, que se refiere a: "ESTUCHE PARA MAQUINA Y HOJAS DE AFEITAR".-

- - - - -

5 El objeto de la presente solicitud de Modelo de Utilidad lo constituye un estuche, caracterizado por estar compuesto por dos piezas, una opaca y otra transparente, que se acoplan entre sí, y cuyo interior está dividido por unos tabiques o salientes, obtenidos conjuntamente al moldear las dos mitades que integran el estuche, los cuales están distribuidos en forma simétrica - entre ambas piezas, por lo que, al acoplar las dos partes para efectuar el cierre del estuche, lo subdividen en compartimientos, en los que se disponen y alojan las diversas piezas que -
10 constituyen la máquina de afeitar y las hojas para la misma.-

La distribución, forma y dimensiones de los tabiques interiores, son las apropiadas para alojar y sujetar la máquina y -
15 hojas de afeitar, que resultan fijadas en la posición correspondiente, al acoplar las dos piezas simétricas que componen el -
estuche.-

El acoplamiento entre ambas piezas, queda asegurado por -
tres lengüetas, que sobresalen, en posición alternada, de los
lados menores de las mismas, y encajan a fricción, contra las
caras interiores de los lados correspondientes, de la pieza -



22 63

83905

20 opuesta.-

El estuche que se patenta es de fácil construcción, de llamativo aspecto y reducido coste, ventajas que lo hacen más asequible, que los que actualmente existen en el mercado.-

25 En los dibujos adjuntos, que constituyen parte integrante de la presente memoria descriptiva, se ha representado, en forma gráfica, un estuche para máquina y hojas de afeitar, - que responde a las características generales que dejamos expuestas.-

Dichos dibujos muestran:

30 Fig.1. Vista en perspectiva del estuche cerrado.-

Fig.2. Vista en planta de una de las piezas simétricas, que constituyen dicho estuche.-

35 Refiriéndonos concretamente a los citados dibujos, pasamos a describir las particularidades de constitución y forma funcional, del nuevo estuche para máquina y hojas de afeitar.-

40 Según se aprecia por la perspectiva de Fig.1, el estuche se compone, esencialmente, de dos piezas, una de color negro y opaco -1- y otra transparente -2-, moldeadas ambas en material plástico y dotadas en su interior, de salientes o tabiques -3-, de distintas formas y tamaños, cuya disposición permite que al encajar ambas mitades, se pueda fijar la máquina y hojas de afeitar que ha de contener, inmovilizándolas en su interior.-

45 Ambas piezas -1- y -2- si bien son simétricas, se acoplan por sus bordes en posición invertida, para formar el estuche, a fin de que los salientes -3- queden colocados, entre las dos piezas, en forma asimétrica, dividiendo el estuche en compartimientos, en los que se disponen los elementos que ha de contener, como son la máquina de afeitar y las hojas cortantes para la misma.-

50



82905

55 Las lengüetas -4-, moldeadas conjuntamente con las respectivas piezas, sobresalen de los bordes de las mismas en posición alternada, es decir, una por el centro de un lado y dos por los ángulos del opuesto, encajando a roce duro con las caras interiores de las piezas opuestas, reteniendo, de esta forma, el mutuo acoplamiento entre ambas.-

60 Los detalles de forma funcional, clase y color del material, a que hemos hecho referencia en el transcurso de la presente memoria descriptiva, no son limitativos, como tampoco lo es la disposición y número de los salientes o tabiques divisorios, que podrán variar, según convenga a las exigencias de cada tipo, manteniendo, no obstante, el principio básico de su constitución y medio de acoplamiento de las dos mitades que integran el estuche.-

65 El Modelo de Utilidad por: "ESTUCHE PARA MAQUINA Y HOJAS DE AFEITAR", cuyo privilegio de explotación en España y sus Posesiones, se solicita por un periodo de 20 años, deberá recaer en las particularidades, que se concretan en las siguientes,

70 REIVINDICACIONES

75 1ª.- "ESTUCHE PARA MAQUINA Y HOJAS DE AFEITAR" caracterizado por el hecho de que se compone de dos piezas gemelas, pero acopladas entre sí por sus bordes en posición invertida, las cuales están dotadas, por su cara interna, de varios salientes de distintas formas y tamaños, cuya posición determina, al encajar ambas mitades, unos compartimientos para alojar y fijar la máquina y hojas de afeitar, inmovilizándolas en su interior.-

2ª.- "ESTUCHE PARA MAQUINA Y HOJAS DE AFEITAR" según la 1ª -



83205

80 reivindicación, caracterizado por el hecho de que de los ángulos correspondientes a uno de los lados menores de ambas piezas y del centro del lado opuesto, sobresalen unas lengüetas, las cuales forman dos grupos de tres, que encajan a roce duro con las caras interiores de las piezas enfrentadas, reteniendo el mútuo acoplamiento entre las dos mitades que forman el estuche.-

85 3ª.- "ESTUCHE PARA MAQUINA Y HOJAS DE AFEITAR". Tal como se ha descrito y demostrado en los dibujos adjuntos.-

Consta de cuatro hojas foliadas y mecanografiadas por una sola cara.-

Barcelona a 22 de Octubre. de 1960.-

P.A. de Bassat, S.A.-

JUAN B. RENTIA

83505



Fig. 1

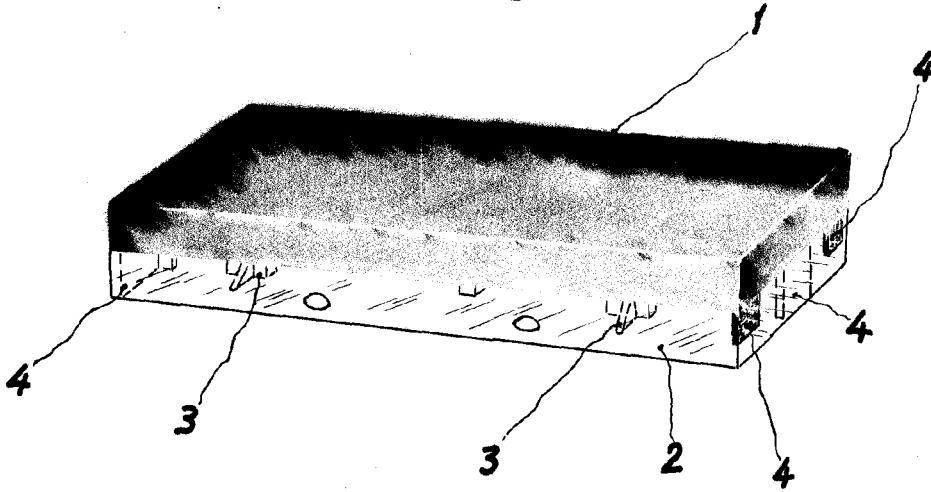
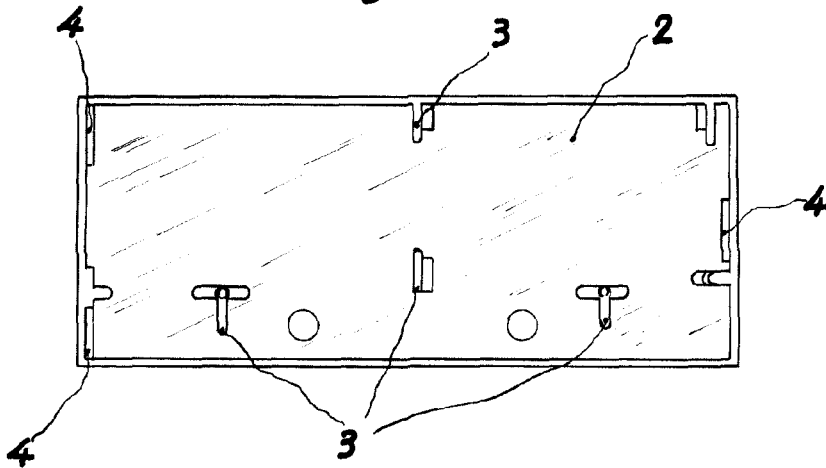

Fig. 2



Escala variable

Barcelona 20 Octubre 1960

P. *Juan B. Renter Roldán*

Juan B. Renter Roldán