

83899



MEMORIA DESCRPTIVA

Correspondiente a un MODELO DE UTILIDAD cuyo registro se solicita por veinte años.

A favor de

D.Julián Echave Sarasola, de nacionalidad española.

Residente en ANDOAIN(Guipúzcoa).-Carretera Bazcardo, 17

p o r :

"MORDAZAS PARA MAQUINAS REMOLDEADORAS DE CHAPA"

- - - -



La presente memoria descriptiva tiene como fin la declaración del objeto sobre que ha de recaer el privilegio de explotación industrial y comercial exclusiva en el territorio nacional de un Modelo de Utilidad, conforme a la legislación vigente en materia de Propiedad Industrial que, según expresa el enunciado, trata de unas piezas de aplicación o mordazas, acoplables a los extremos de las palancas separadoras de las máquinas remodeladoras, que permiten repartir la posición ejercida por éstas en mayor superficie y acoplarse a la inclinación de la chapa a separar o moldear.

Las palancas de acción de las máquinas remodeladoras de chapa suelen ser de dos tipos, una en las que las palancas giran al abrirse, es decir, de movimiento angular, y otras actúan como un gato corriente, o sea, con movimiento rectilíneo o paralelo.

En ambos casos son aplicables las presentes mordazas puesto que su función es aumentar la superficie de aplicación de la fuerza separadora, con lo que se consigue disminuir el esfuerzo específico de las mismas sobre la chapa.

Por otra parte, la forma de unión entre la palanca y la mordaza permite a ésta cierto movimiento de articulación con objeto de facilitar su acoplamiento a la chapa que se ha de separar o moldear.

Con el fin de facilitar la interpretación más exacta del objeto sobre que ha de recaer el presente privilegio, en el plano adjunto complementario de la presente exposición, se representa una forma práctica para la realización industrial y únicamente a título de ejemplo y, por consiguiente, sin carácter exhaustivo sino meramente informativo.

En este plano:

Fig. 1ª, vista lateral con las dos partes componentes juntas.



Fig. 2ª, vista posterior.

En las expresadas figuras, las referencias corresponden:

- 35.- (1).-Piezas componentes.
(2).-Palancas de la máquina.
(3).-Bulones.
(4).-Tuercas.

Las mordazas son dos piezas gemelas de sección transversal en forma de "C", que se acoplan envolviéndolas por el lado de apoyo a los extremos de las palancas de las máquinas remoldadoras de chapa de forma que proporcionan a ésta una superficie plana de apoyo.

Ambas partes, idénticas, se acoplan a los extremos de las palancas alojando éstos en el cajado o concavidad propio de la forma de la sección transversal que presentan, solidarizándose por medio del bulón ((3) y la tuerca (4), pero permitiéndoles a las piezas (1) una cierta articulación para que los planos de apoyo se acoplen, girando relativamente, a las chapas o elementos que han de separar.

Descrita suficientemente la naturaleza del invento y su forma de realización práctica, únicamente cabe añadir que en el conjunto y partes independientes constitutivas del todo son susceptibles modificaciones y cambios de materias, forma y disposición en cuanto estas alteraciones no desvirtúen el fundamento esencial del mismo.

R E I V I N D I C A C I O N E S

1ª).- "MORDAZAS PARA MAQUINAS REMOLDEADORAS DE CHAPA" que se caracteriza por estar constituida por dos piezas gemelas de sección rectangular con las esquinas redondeadas, que cruzadas por un canal o cajado longitudinal se acoplan a los extremos de las palancas de apoyo de la máquina remoldeadora de



chapa, de forma que permitiéndolas una cierta articulación, el plano de apoyo de éstas sea multiplicado y automáticamente orientado al realizar su función.

2a).- "MORDAZAS PARA MAQUINAS REMOLDEADORAS DE CHAPA".

La presente memoria descriptiva consta de cuatro hojas foliadas y mecanografiadas por una sola cara, componiendo un total de sesenta y nueve líneas, incluidas éstas.

Madrid, 2 de Noviembre de 1.960.-

Antonio Corral
P. R.

23350

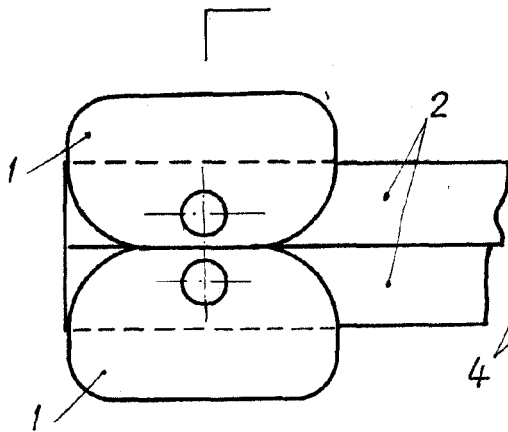

Fig. 1

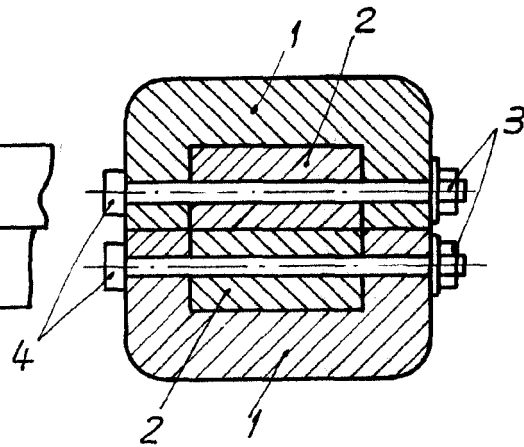

Fig. 2

Madrid, 2 de noviembre de 1960

Alcalde de Madrid
C. P.

Escala variable