

8733



83895

MEMORIA      DESCRIPTIVA

Correspondiente a un MODELO DE UTILIDAD cuyo registro se solicita por veinte años.

A favor de

D. Julián Echave Sarasola, de nacionalidad española.

Residente en ANDOAIN (Guipúzcoa). - Carretera Bazcardo, 17

por :

"MORDAZAS PARA MAQUINAS REMOLDEADORAS DE CHAPA"

---

83895



5.- La presente memoria descriptiva tiene como fin la declaración del objeto sobre que ha de recaer el privilegio de explotación industrial y comercial exclusiva en el territorio nacional de un Modelo de Utilidad, conforme a la legislación vigente en materia de Propiedad Industrial que, según expresa el enunciado, trata de unas mordazas acoplables a los elementos separadores de las máquinas remoldeadoras de chapa.

10.- Existen diversas máquinas destinadas a trabajos de remoldeo de chapa en los talleres de chapistería, cuyo elemento principal son un par de piezas en forma de pico que se introducen entre las partes de chapa a separar o remoldear. Dada la diversidad de formas y casos de remoldeo que actualmente existen, el taller de chapistería ha de disponer de útiles adecuados, cuya forma específica permita su aplicación a cada caso.

15.- Uno de dichos útiles son las mordazas objeto de este registro, las cuales se acoplan a los extremos de las piezas separadoras, permitiendo alcanzar los lugares donde se ha de aplicar el esfuerzo separador y remoldeador.

20.- Con el fin de facilitar la interpretación mas exacta del objeto sobre que ha de recaer el presente privilegio, en el plano adjunto complementario de la presente exposición, se representa una forma práctica para la realización industrial y únicamente a título de ejemplo y, por consiguiente, carácter exhaustivo sino meramente informativo.

25.- En este plano:

Fig. 1ª, vista lateral de un juego de mordazas.

Fig. 2ª, vista posterior.

En las expresadas figuras, las referencias correspondientes:

30.- (1).-Mordaza.

(2).-Extremos de las palancas de la máquina.

(3).-Cabezas de los bulones.

83895



(4).-Tuercas de fijación de los bulones.

35.- Como puede apreciarse en el gráfico adjunto las dos piezas que componen el juego son de forma idéntica.

40.- Presentan una parte sensiblemente rectangular, de sección en forma de "C", constituyéndose un cajeadado que sirve de alojamiento al extremo de la palanca (2). Esta parte de la mordaza se prolonga por un extremo en forma de cuerno, de forma que estando las dos piezas acopladas en los extremos de las palancas separadoras (2) la posición de dichos cuernos es divergente.

45.- La fijación de las palancas se realiza por medio de los bulones (3), situados por las tuercas (4). El acoplamiento así constituido permite un cierto balanceo de la mordaza, cuyo objeto es permitir un autoacoplamiento a la chapa a remodelar.

50.- Descrita suficientemente la naturaleza del invento y su forma de realización práctica, únicamente cabe añadir que en el conjunto y partes independientes constitutivas del todo son susceptibles modificaciones y cambios de materias, forma y disposición en cuanto estas alteraciones no desvirtúan el fundamento esencial del mismo.

#### REIVINDICACIONES

55.- 1ª).-"MORDAZAS PARA MAQUINAS REMOLDEADORAS DE CHAPA" que se caracteriza por estar constituido por dos piezas gemelas dotadas de un cajeadado para su acoplamiento al extremo de las palancas separadoras de la máquina, a las cuales quedan fijadas por un medio que permita su vinculación a las mismas, cuyas piezas gemelas presentan en su extremo un saliente curvado en el sentido del movimiento separador de las palancas, de forma que acopladas en la palanca correspondien-

83895<sup>2</sup> NOY 6



65.- te dichos salientes quedan con curvatura divergente y simétrica, por lo que aplicados a la chapa a separar permiten el remoldeo simultáneo de ambas partes de la misma.

2ª).- "MORDAZAS PARA MAQUINAS REMOLDEADORAS DE CHAPA"

La presente memoria descriptiva tiene cuatro hojas foliadas y mecanografiadas por una sola cara, componiendo un total de sesenta y nueve líneas, incluidas éstas.

Madrid, 2 de Noviembre de 1.960.-

*[Handwritten signature and initials]*



83895

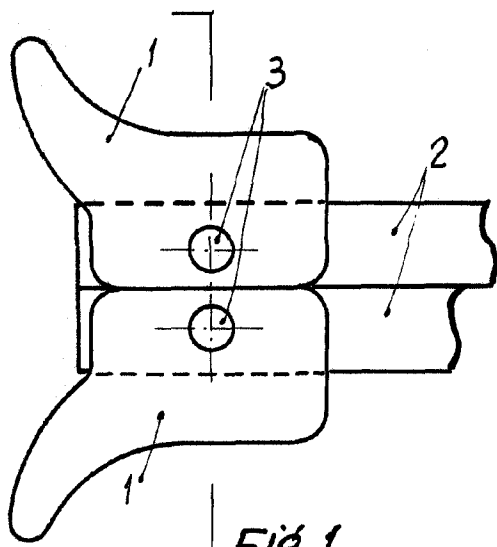

Fig. 1

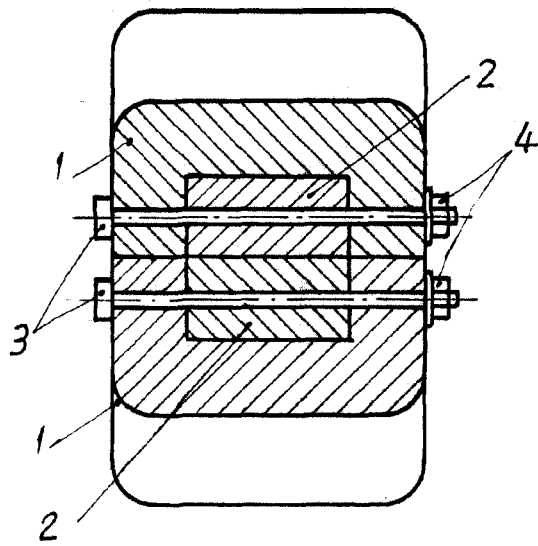

Fig. 2

Madrid, 2 de noviembre de 1960

Escala variable