

83876



MODELO DE UTILIDAD

por 20 años

a favor de PLÁSMICA, S. A. sociedad ESPAÑOLA, residente en Cornellá de Llobregat (Barcelona) A. Camino de Esplugas, s/n - - -
ppr: "ENVASE PARA CONDUCTORES ELÉCTRICOS PERFECCIONADO" - - -

MEMORIA DESCRIPTIVA

El nuevo Modelo de envase a que se refiere ésta solicitud y cuya descripción, en lo que tiene de esencial, es objeto de ésta Memoria presenta además de las ventajas que resaltan simplemente de su descripción la de facilitar el suministro de los
5.- conductores engasados sin tener que abrir completamente el envase que los contiene, con lo que éste conserva su eficacia mientras se va consumiendo el producto envasado.

Consiste esencialmente el nuevo envase perfeccionado en una caja de forma general de paralelepípedo recto rectangular,
10.- aplanado, en cuya cara superior se ha dispuesto un espacio central de forma general circular cuyo perfil constituye una línea de menor resistencia mecánica de manera que por simple presión digital puede separarse quedando hundido de dicha tapa superior.

El perfil de menor resistencia mecánica a que nos he-
15.- mos referido se obtendrá por una sucesión de pequeños orificios sucesivos, por una entalla en el material de que esta formado el envase o por otro medio cualquiera adecuado que permita establecer dicha línea de menor resistencia.

83876



20.- Sin que ello signifique restricción alguna en el alcance de la protección legal solicitada y únicamente a título de ejemplo, para aclarar la descripción dada, en lo que sigue y en los dibujos adjuntos nos referiremos a un caso muy concreto de industrialización y realización práctica del nuevo Modelo.

25.- En la figura primera se representa en perspectiva el nuevo envase constituido por la caja -1- y en cuya cara superior hay el espacio circular limitado por un perfil -2- que constituye una línea de menor resistencia.

30.- La figura segunda es una sección del nuevo envase -1- y en ella se vé la línea de menor resistencia -2-, -2- que permite separar el espacio limitado por dicho perfil mediante una simple presión digital en el sentido de la flecha "F" con lo que el envase queda lo suficientemente abierto para el suministro de los conductores en él contenidos y sigue conservando envasado el resto del producto no utilizado.

35.- No alteraran la esencialidad del nuevo Modelo aquellas variantes de tamaño, forma accidental o decorativa, materiales empleados en su confección, color y otras que no alteren o cambien fundamentalmente las características principales dichas.

N O T A:

40.- Este Modelo se caracteriza por:

45.- 1ª - Envase para conductores eléctricos, perfeccionado, que consiste esencialmente en una caja de forma general de paralelepípedo recto rectangular, aplanado, en cuya cara superior se ha dispuesto un espacio central de forma general circular cuyo perfil constituye una línea de menor resistencia mecánica de manera que por simple presión digital puede separarse quedando hundido de dicha tapa superior.

2ª - "ENVASE PARA CONDUCTORES ELÉCTRICOS, PERFECCIONADO",

83876



Todo tal y como queda descrito, reivindicado y dibujado
50.- en los planos adjuntos.

Consta la presente Memoria Descriptiva de tres hojas
foliadas escritas a máquina por una sola de sus caras.

Madrid a 31 octubre de 1960.

P.A.

Javier Fina Coll

83876

FIG. 1

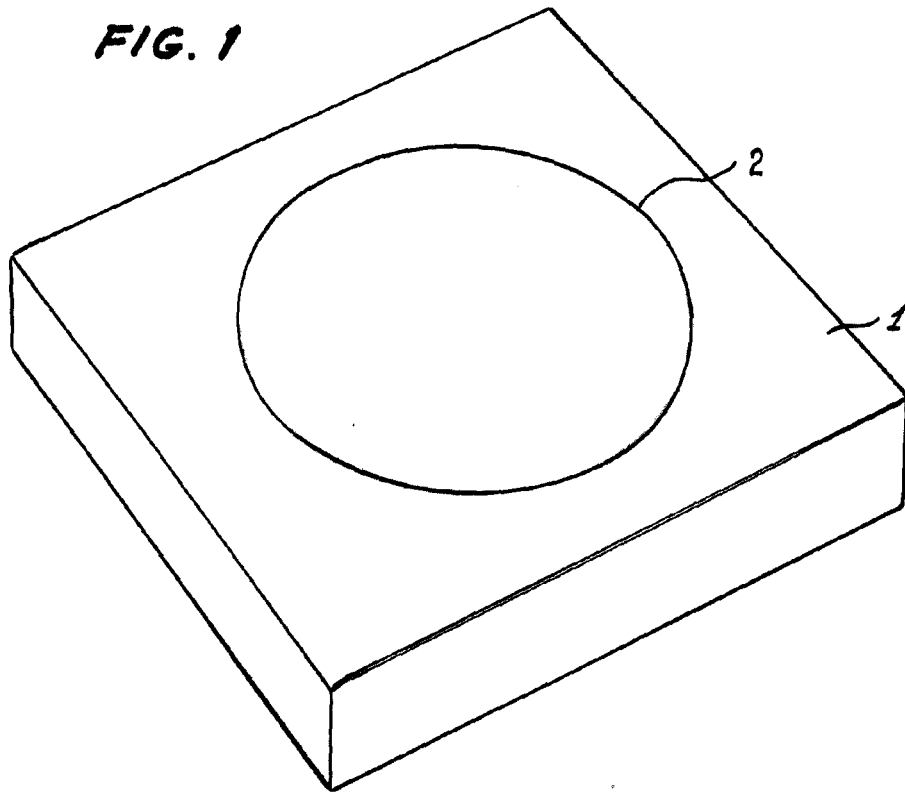
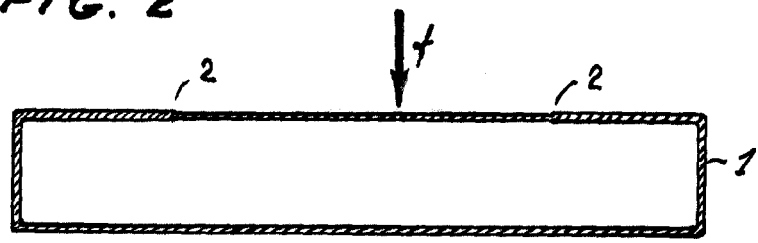

FIG. 2



Escala variable