



M E M O R I A D E S C R I P T I V A

que se acompaña a la solicitud de

UN MODELO DE UTILIDAD

a favor de Don Joaquin PONS Sintés, de nacionalidad española, residente en ALAYOR(Baleares), Dr. Llansó, 180,

por:

"CAJA - ENVASE "

=====

5 La presente Memoria se refiere, como su enunciado indica, a una caja envase de características especiales destinada a embalajes diversos, incluso al envío de paquetes postales, por cuyo objeto se solicita el correspondiente privilegio de MODELO DE UTILIDAD, conforme y al amparo del vigente Estatuto sobre Propiedad Industrial, a fin de garantizar a favor del recurrente el derecho a la explotación exclusiva del mismo en toda España y posesiones.



10 A continuación se hará una descripción completa de la caja-envase aludida con referencia a los planos que se acompañan en los cuales se representa, a simple título de ejemplo, no limitativo, una forma preferente de realización, susceptible de todas aquellas modificaciones de detalle que no supongan una alteración fundamental de sus características esenciales.

15 En dichos dibujos:

La figura 1.- Ilustra una vista general en perspectiva de la caja con la tapa independizada y las grapas de sujeción en proyección y en disposición de acoplamiento.

20 La figura 2.- Es la misma caja cerrada vista en sección transversal por un plano perpendicular.

En las citadas figuras pueden distinguirse claramente las diferentes partes y elementos integrantes y la disposición combinada de los mismos.

25 Según el ejemplo de ejecución representado, la caja-envase preconizada está integrada por un cuerpo prismático cuyos testeros y laterales (1) están contruidos por tablillas de madera unidas por simple clavado, en tanto que los planos de fondo y tapa (3-2) están formados por sendas planchas de un material semirrígido por ejemplo de cartón -
30 prensado, que se acoplan a los cantos de dichos testeros y laterales mediante una serie de grapas metálicas (4) que se aplican por cualquier medio manual o mecánico.

35 La utilidad del envase descrito se concreta en las siguientes ventajas: a) un sensible ahorro de madera; b) mínimo peso; c) máxima resistencia y economía de precio; d) fá-



cil manejo y rapidez en su envoltorio y e) seguridad para su contenido.

40 La forma materiales y dimensiones, podrán ser variables y en general cuanto sea accesorio y secundario, siempre que no altere, cambie o modifique la esencialidad del objeto que se describe.

45 Los términos en que queda redactada esta Memoria son ciertos y fiel reflejo del objeto descrito, debiéndose tomar con carácter amplio y nunca en forma limitativa.

N O T A

EL MODELO DE UTILIDAD que se solicita recaerá sobre las particularidades características de las siguientes reivindicaciones:

50 1ª.- Caja-envase, c a r a c t e r i z a d a por comprender un cuerpo prismático cuyos testeros y laterales están constituidos por tablillas unidas entre sí por simple clavado en tanto que los planos de fondo y tapa están formados por sendas planchas de un material semirrígido y



55 ligero que se acoplan a los cantos de dichos testers y laterales mediante un número adecuado de grapas alámbricas.

2ª.- "CAJA-ENVASE".

- - - -

Todo según queda expuesto en la precedente Memoria que consta de cuatro hojas foliadas y mecanografiadas por una sola cara y hoja de dibujos que a la misma se acompaña.

Madrid, 28 Octubre 1960

P.A.

Modesto Pato

FIG. 1

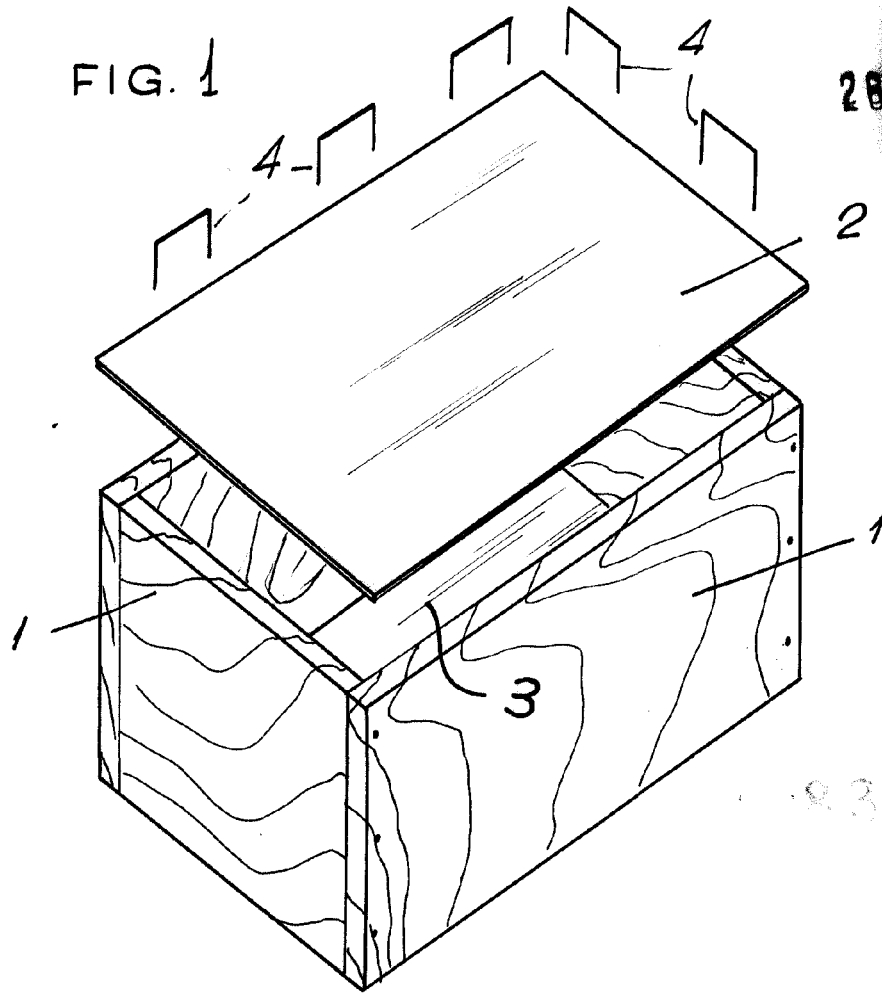

83836

FIG. 2

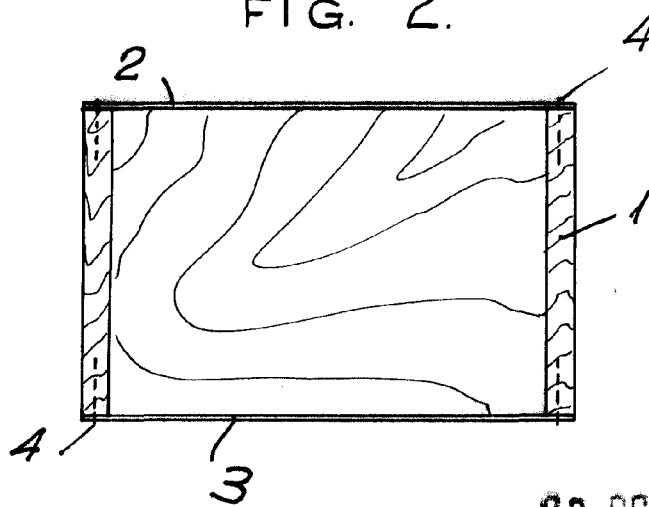

ESCALA VARIABLE.

Madrid. 28 OCT 1990

Joaquín Pons Sintes
Madrid