



83776

MODELO DE UTILIDAD

per

"SABANA HIGIENICA"

que solicita D. Salvador Faura Martin, mayor de edad, de nacionalidad española, con domicilio en Madrid, calle Alenza, número 7, 2ª izda.

MEMORIA DESCRIPTIVA

- Motiva el registro a que se refiere la presente Memoria y dibujo anexo un modelo de sábana higiénica, que viene a superar los tipos conocidos en el mercado, por cuanto resume y combina las ventajas de los distintos elementos que suelen utilizarse en la higiene de los lechos, con vista a la protección de éstos y a la salubridad, cuando por razones de edad o de enfermedad del que ha de utilizarlo, resulta necesario dotarlos de un equipo higiénico especial.
- 5.



83776

10. La sábana higiénica de que se trata consiste en el resultado de superponer superficies de cualquier material absorbente, en disposición de capas, de igual tamaño, salvo la intermedia, que es de mayor espesor que las envolventes, estando unidas todas ellas: 1º Por un ribete común que las bordea en todo su contorno.- 2º Por un cosido también común a las distintas capas, dispuesto en toda la extensión de las mismas en forma de acolchado, que además de asegurar la sujeción de aquéllas, evita arrugas en la sábana resultante y facilita la absorción de humedades y la rápida evaporación en el secado.

15. El dibujo adjunto representa, en su única figura, la sábana cuyo modelo se registra correspondiendo las referencias numeradas: la número 1, a la superposición de las capas señalándose el mayor espesor de la capa intermedia; la número 2, al ribete común con su cosido y la número 3, al cosido en forma de acolchado, habiéndose de advertir que la forma cuadrangular de éste es indiferente, representándose en forma geométrica a título simplemente demostrativo.

20. La novedad del presente modelo consiste no en la superposición de las capas, sino en la disposición de ir superpuestas y cosidas una a otra por el referido acolchado, siendo la intermedia de mayor espesor.

✧ NOTA REIVINDICATORIA ✧

35. 1ª. Sábana higiénica, caracterizada por estar formada por capas superpuestas de cualquier material absorbente, de las cuales la interior es de mayor espesor que las exteriores.

40. 2ª. La sábana a que se refiere la reivindicación anterior, caracterizada, además, porque las capas que la integran están unidas por un ribete común que las bordea en todo su contorno y por un cosido de acolchado, también común a las mismas.

3ª. Sábana higiénica.



83776

Todo ello según se describe en la presente Memoria y se representa en el dibujo anexo.

45. Esta Memoria consta de tres hojas, mecanografiadas a -- dos espacios por una sola cara, en tinta negra, y con los de más requisitos que exige el vigente Estatuto de la Propiedad Industrial, a los que se ajusta asimismo el adjunto dibujo.
49. Consta hasta la presente de cuarenta y nueve líneas.

Madrid, 26 de octubre de 1960.

*abradotau 2*



83776

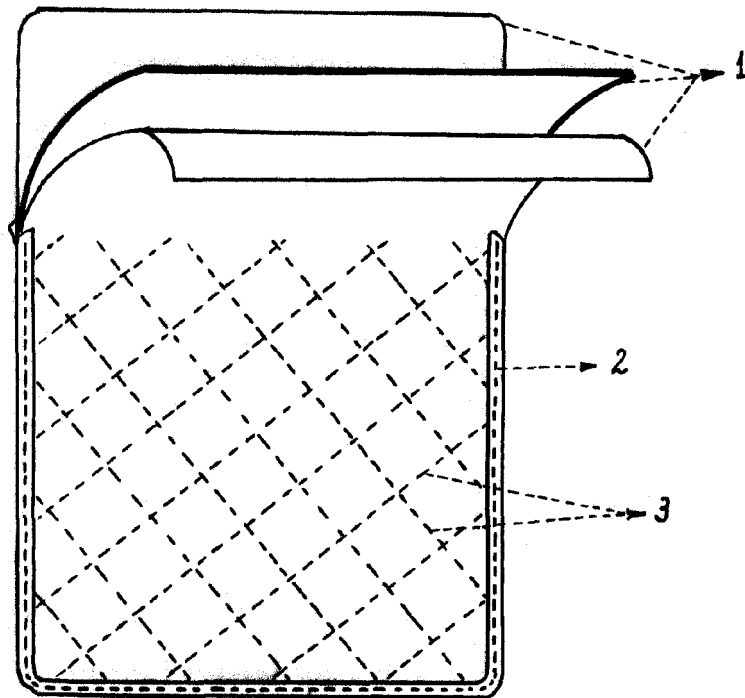

*Figura Unica*

*Madrid - 26 - Octubre de 1960*

*Alradostan*