

H/V.

24



857 25

- 1 -

Memoria Descriptiva

para

un Modelo de Utilidad,
por veinte años en España

a favor de

D. Maximiliano Willi Itjen

- de nacionalidad suiza -

residente en

Madrid, Alcalá, 134

por:

« TAPON PARA EL CIERRE DE TUBOS DESTINADOS A SUSTANCIAS PASTOSAS »



2.-

65725

5 El presente modelo de utilidad se refiere a un tapón para el cierre de tubos destinados a sustancias pastosas, es decir, destinado a los tubos de plomo, estaño, aluminio, u otro material adecuado, que se empleen para el fin indicado, y que actualmente se cierran mediante tapones, fijados en la boquilla cilíndrica de salida a rosca.

10 Existen también otros tubos análogos que se emplean para pegamentos o colas, que tienen esa boquilla troncocónica y los tapones la forma interior correspondiente para encajar a presión.

15 En la disposición que se reivindica, se establece un tapón de cierre cónico, que ajusta por simple presión en una boquilla de la misma forma, asegurándose el cierre hermético porque en el fondo del husco interior del tapón, va dispuesto un saliente o pezón, que al efectuar el cierre se ajusta en el orificio de salida de la sustancia de que se trate.

20 Como complemento, para facilitar el manejo del tapón, puede ir dotado de dos o mas aletas dispuestas según las generatrices exteriores del mismo, y distribuidas uniformemente sobre su superficie.

25 Dentro de las reivindicaciones que se establecen pueden fabricarse tapones para el cierre de tubos, de las formas, tamaños y materiales que se juzgan adecuados, según la aplicación concreta de que se trate, sin que tales variaciones, así como las que puedan introducirse en detalles de su presentación y organización, afecten a la esencialidad



3.-

83725

reivindicada, por lo que los tapones para el cierre de tubos que se fabriquen, dentro de la idea general reseñada, con cualquiera de esas modificaciones, no serán sino variantes, igualmente comprendidas y protegidas por el presente registro.

5 En esta idea, las adjuntas figuras corresponden únicamente a una forma de ejecución, sin carácter alguno limitativo, que se presenta a título de ejemplo de realización, para concretar cuanto se dice en esta memoria descriptiva.

10 La fig. 1 esquematiza un tapón, establecido de acuerdo con lo que se reivindica, y el extremo del correspondiente tubo destinado a alojar sustancias pastosas.

 La fig. 2 muestra el tapón seccionado y colocado en la boca de dicho tubo.

15 La fig. 3 representa la sección del repetido tapón aislado.

 La fig. 4 en representación análoga que la fig. 2, corresponde a cuando el tapón está provisto de aletas para facilitar su manejo.

20 La fig. 5 muestra la sección de dicho tapón aislado.

 La fig. 6 se refiere a la proyección en planta del tapón dotado de dos aletas.

 La fig. 7, de modo análogo, corresponde a cuando el tapón tiene cuatro aletas de manejo.

25 Con referencia a dichas figuras y a los números que sobre ellas designan las partes y detalles del tapón



2A

4.-

83725

representado, que interesan a los fines de esta memoria, la descripción del mismo es como sigue:

5 El tubo o envase 4 destinado a sustancias pastosas, mediante la parte cónica 3 se une a la boca 2, tronco-cónica, destinada a que encaje en ella el tapón 1, de análoga forma, y que en su extremo 9 se prolonga hacia el interior en el pezón 5 (fig. 2), que al encajar en el interior del hueco 7, de la boca 2 del tubo, produce el cierre hermático del mismo. Además, en este cierre colabora el que el hueco 6 (fig. 3) del tapón coincide con suficiente ajuste con la parte exterior de la boquilla 2.

10 Por si este ajuste del tapón en la boquilla es demasiado fuerte, se facilita el manejo del tapón dotándolo de las aletas 8, dispuestas según las generatrices de dicho tapón 1, y en el número que en cada caso se estime conveniente (figs. 6 y 7).



5.-2 A 0

83725

N O T A.-

=====

El presente modelo de utilidad comprende las siguientes reivindicaciones:

5 1.- Tapón para el cierre de tubos destinados a sustancias pastosas, caracterizado porque está constituido por una pieza troncocónica, con hueco interior que se ajusta a la boquilla de la misma forma del tubo, y un fondo en su base menor, que se prolonga en un pezón saliente, que encaja en el orificio de dicha boquilla.

10 2.- Tapón para el cierre de tubos destinados a sustancias pastosas, según lo reivindicado en el punto anterior, caracterizado porque la superficie exterior troncocónica del tapón, está provista de aletas dispuestas según las generatrices de tal superficie.

15 3.- Tapón para el cierre de tubos destinados a sustancias pastosas.

Según se describe y reivindica en la presente memoria descriptiva y se ilustra con los dibujos que a la misma se acompañan.

20 Consta esta memoria de cinco hojas foliadas y escritas a máquina por una sola cara.

Madrid, a 24 de Octubre de 1960.

83725

FIG. N°1

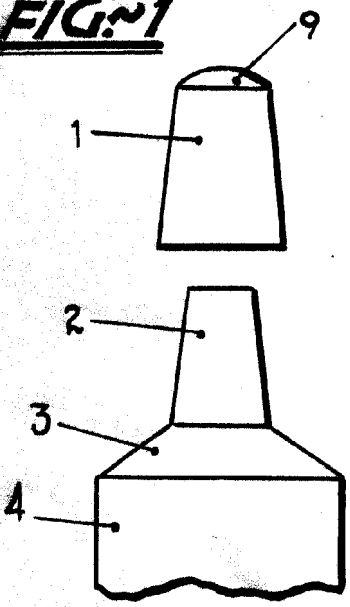

FIG. N°2

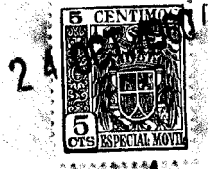
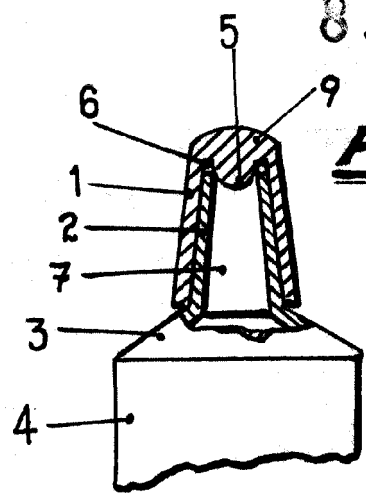

FIG. N°3

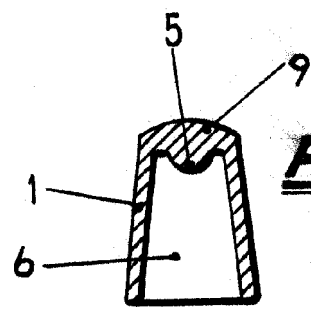

FIG. N°4

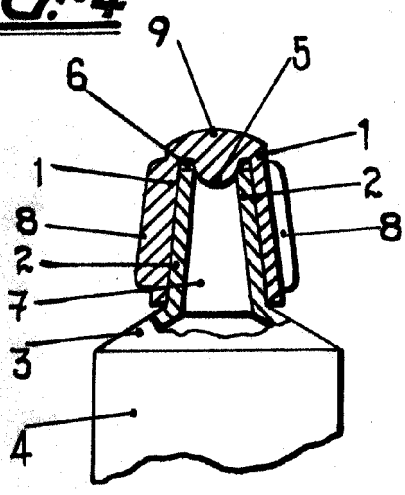

FIG. N°6

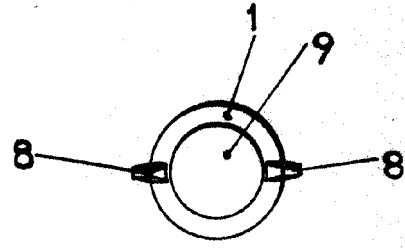

FIG. N°5

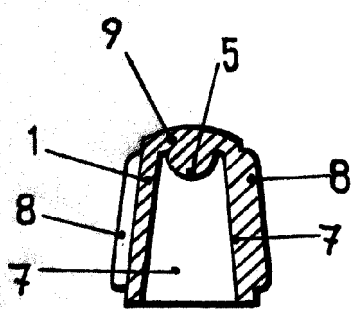
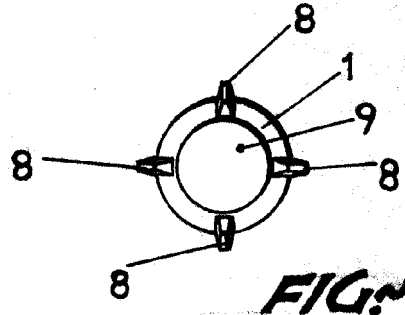

FIG. N°7



ESCALA VARIABLE

Willi Itjen

18.997