

220



83702

M O D E L O
D E
U T I L I D A D

para "ENVOLTORIO PERFECCIONADO PARA PASTILLAS DE JABON Y SIMI-
LARES", a favor de la razón social LEVER, S.A., domiciliada en
BARCELONA, Calle de Balmes, núm. 22.

= . =

MEMORIA DESCRIPTIVA

El presente modelo de utilidad se refiere a un envolto-
rio perfeccionado para pastillas de jabón y similares.

Los envoltorios para pastillas de jabón son papeles
resistentes que dan algo más de una vuelta alrededor de la
5. pastilla, pegando su borde extremo sobre la parte de papel que
se encuentra debajo, y sus partes superior e inferior son de-
bidamente dobladas y pegadas, haciendo todo ello que resulta
molesto desenvolver la pastilla, pues a veces hay dificultad
de romper el papel.

10. Para facilitar el desgarrar de esta envoltura se ha



83702 22

5. previsto dotar a la envoltura externa, de una línea transversal de mayor resistencia, constituida por una cinta de celofán, textil u otro, pegada a la cara interna de la hoja, y terminada en el borde en una pestaña extrema que facilita su sujeción y la operación de tirar de este extremo de cinta que actúa como de cable tractor desgarrando el envoltorio a todo el alrededor transversal partiéndolo en dos.

10. Con el fin de facilitar la explicación, se acompaña a la presente memoria una lámina de dibujos en la que se ha representado un caso de realización que se cita a título de ejemplo.

En el dibujo:

La figura 1, muestra en perspectiva una envoltorio cerrado.

15. La figura 2, muestra el envoltorio por su cara interna abierto.

20. Haciendo referencia a las figuras, es de observar que el envoltorio se halla constituido por una lámina 1, cuyo borde 2, presenta una pestaña 3, de forma que siendo este borde el exterior de la envoltura y al pegarlo sobre la parte inmediata inferior quede la pestaña suelta, comprendiendo la envoltura en su cara interna y a la altura de la parte media de la pestaña un refuerzo, constituido por una cinta 4 de celofán, plástico, textil u otro, de suficiente resistencia para servir de cable tractor al tirar de la pestaña, rasgando la envoltura.

25. El modelo, dentro de su esencialidad, puede ser llevado a la práctica en otras formas que difieran en detalle de la indicada a título de ejemplo. Podrá, pues, construirse en cualquier forma y tamaño, con los materiales más adecuados por quedar todo ello comprendido en el espíritu de las reivindicaciones

30.



22 OCT 1960

N O T A

83702

Descrito el objeto y utilidad de la invención, lo que se declara como no divulgado ni practicado en España, comprende las siguientes reivindicaciones:

5. 1. Envoltorio perfeccionado para pastillas de jabón y similares, que se caracteriza esencialmente por constituirse una lámina envoltorio que en su borde externo, pegado a la parte inmediata inferior, presentan una pestaña saliente, y en la cara interna del envoltorio, a la altura de la pestaña, y en posición transversal un refuerzo en forma de tira o cinta solidaria en toda su longitud del envoltorio, operativamente dispuesto para que tirando de la pestaña, actúe de cable tractor rasgando el envoltorio transversalmente hasta partirlo en dos partes.

15. 2. Envoltorio perfeccionado para pastillas de jabón y similares.

Según se describe y reivindica en la presente memoria que consta de tres hojas, foliadas y escritas a máquina por una sola de sus caras, acompañadas de una lámina de dibujos.

Madrid, a 22 OCT. 1960

20. LEVER, S.A.

p. a.

JAIMÉ SERA MIRALLES

P. R.

JG/.mp.



83702

Fig. 1

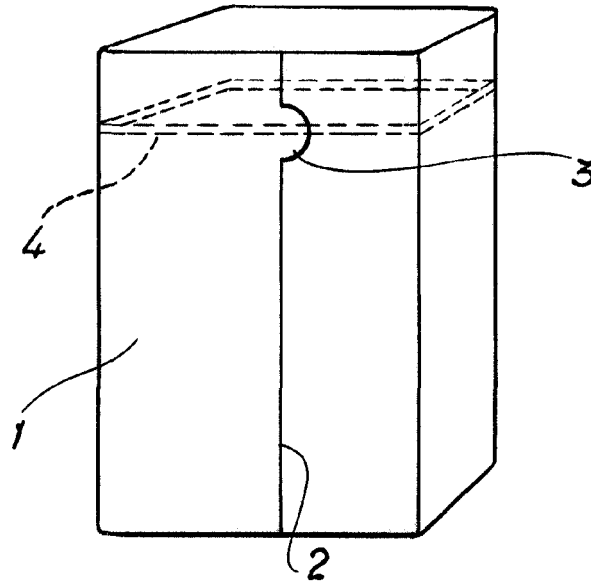
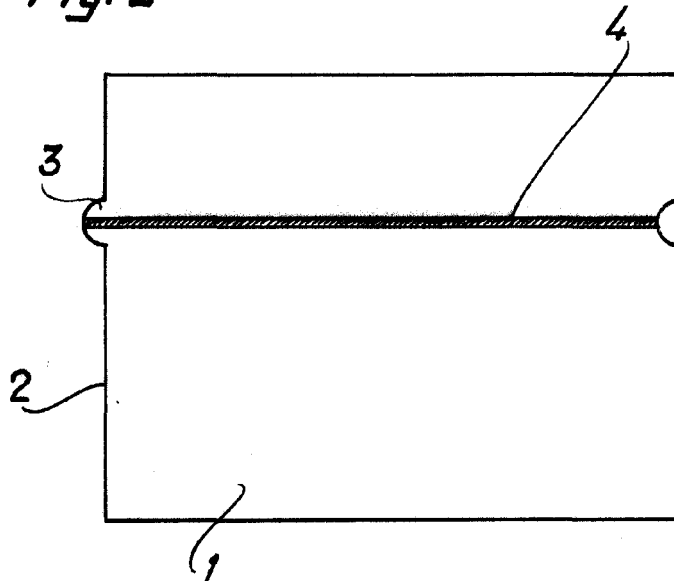

Fig. 2



Madrid, 22 OCT. 1960
p.p. Jaime Isern