

A. R.

1.



[83694

Memoria Descriptiva

para

Un Modelo de Utilidad, por 20 años
en España.

a favor de

Leo Imperatori Cima, y
Giovanni Rialdi Marengo

residente en

MADRID.- Ruiz de Alarcón, 21

por:

" PORTA-LISTINES TELEFONICOS "



1 83694

5 El presente Modelo de Utilidad se refiere a un porta-listines telefónicos, que se adapta al teléfono encajándolo en la base del disco fijo del mismo, a cuyo efecto está provisto en su parte central de un vaciado circular, de diámetro suficiente para que dé paso al disco móvil y a dicho disco fijo.

10 Está constituido por una pieza plana, de material plástico o cualquiera otro conveniente, que a uno y otro lado del mencionado vaciado circular, presenta dos partes rectangulares, cubiertas por láminas de material transparente, que están sujetas en la indicada pieza plana, solo por los bordes correspondientes a las esquinas exteriores de la base del dispositivo. Debajo de esas láminas se colocan los listines telefónicos.

15 En la parte posterior la pieza plana porta-listines presenta, a uno y otro lado del vaciado circular las aletas recubiertas de sustancia adhesiva, destinadas a pegarlas en la parte de teléfono que queda debajo del porta - listines, al acoplar éste, del modo que se ha indicado, Esas partes adhesivas, hasta el momento de utilizar el dispositivo, van cubiertas de papeles protectores.

20 Dentro de las reivindicaciones que se establecen pueden fabricarse porta-listines telefónicos de las formas, tamaños y materiales que se juzguen adecuados,

25

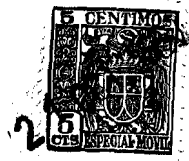

3.

83394

5

según la aplicación concreta de que se trate, sin que tales variaciones, así como las que puedan introducirse en detalles de su presentación y organización, afecten a la esencialidad reivindicada, por lo que los porta-listines telefónicos que se fabriquen, dentro de la idea general reseñada, con cualquiera de esas modificaciones, no serán sino variantes, igualmente comprendidas y protegidas por el presente registro.

10

En esta idea, las adjuntas figuras corresponden únicamente a una forma de ejecución, sin carácter alguno limitativo, que se presenta a título de ejemplo de realización, para concretar cuanto se dice en esta memoria descriptiva.

15

La Fig. 1 presenta las vistas de frente y perfil de un dispositivo, establecido de acuerdo con lo que se reivindica.

La fig. 2 muestra la vista por la parte posterior del mismo.

20

La fig. 3 corresponde a la vista por la parte superior.

La fig. 4 representa la vista lateral del dispositivo montado en el teléfono.

La fig. 5 ilustra un teléfono de sobremesa con el dispositivo acoplado a él.

25

Con referencia a dichas figuras y a los



4.-

83394

números que sobre ellas designan las partes y detalles del dispositivo representado, que interesan a los fines de esta memoria, la descripción del mismo es como sigue:

5 Consta de la pieza 1 de plástico o cualquier otro material apropiado, que presenta el orificio circular 2, de diámetro suficiente para permitir el paso de los discos giratorio 13 y fijo 12 (figura 5), cuyo orificio tiene su contorno 3 reforzado por una soldadura o de otro modo adecuado.

10 A uno y otro lado del orificio 2, la pieza 1 presenta partes rectangulares, cubiertas con las láminas transparentes 6, debajo de las cuales se colocan las cartulinas 5, con los listines de teléfonos que interesen, cuyas láminas presentan el borde superior en bisel, para facilitar la colocación de dichos listines. El contorno de la pieza 1 lleva también un refuerzo 4, en soldadura o de otro modo pertinente.

15 La parte posterior 10 del soporte 1 presenta unas aletas 7, con sustancias adhesiva 9, mediante la cual aquellas pueden pegarse al contorno de la parte 11 del teléfono 14, dispuesta inmediatamente debajo de los mencionados discos. Hasta el momento de utilizar el dispositivo, la impregnación 9 de las aletas 7 va protegida por papeles 8, que se retiran en el momento oportuno.



5.-

83694

N O T A.

El presente Modelo de Utilidad comprende las siguientes reivindicaciones:

5 1.- Porta-listines telefónicos, caracterizado porque está constituido por una pieza plana, que presenta en su centro un vaciado circular, adaptable a la base del disco fijo del teléfono, y presenta a uno y otro lado de él partes rectangulares iguales, cubiertas por láminas de material transparente, sujetas en la pieza plana solo por los bordes correspondientes a las esquinas exteriores de la base, cuyas láminas están cortadas en bisel en la parte superior, por cuya abertura se introducen los listines telefónicos.

10 2.- Porta-listines telefónicos, según anterior, caracterizado porque en la parte posterior de la pieza plana, a uno y otro lado del vaciado circular, presenta dos aletas flexibles, cubiertas de sustancia adhesiva, por el lado en que se pegan a la base del disco fijo del teléfono, al adaptar en éste el dispositivo, cuyas sustancias adhesivas van cubiertas con papeles protectores, hasta que se utilice el dispositivo.

20 3.- Porta-listines telefónicos.

6.-



2

83694

Según se describe y reivindica en la presente memoria descriptiva y se ilustra con los planos que a la misma se acompañan.

Consta esta memoria de seis hojas foliadas y escritas a máquina por una sola de sus caras.

Madrid, a 21 OCT. 1960

[Handwritten signature]

5

D. Leo Imperatori S.p.A.,
E. Giovanni Rinaldi Marengo

Moja Unica

83304

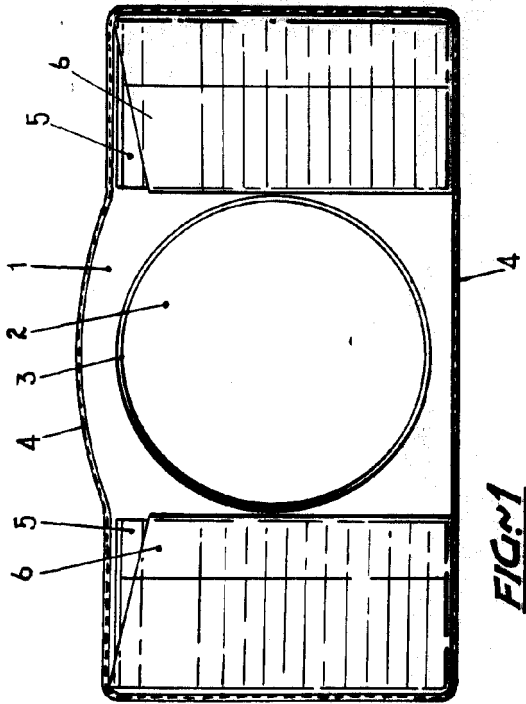

FIG. 1

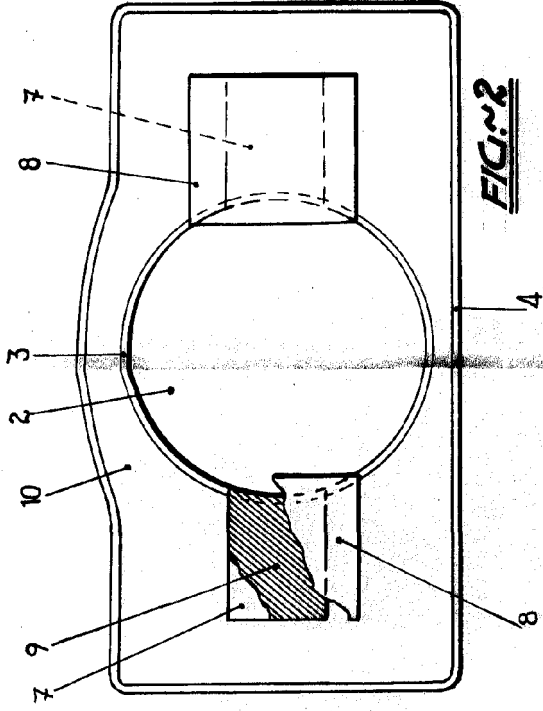

FIG. 2

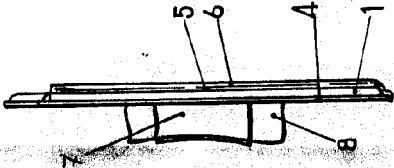

FIG. 3

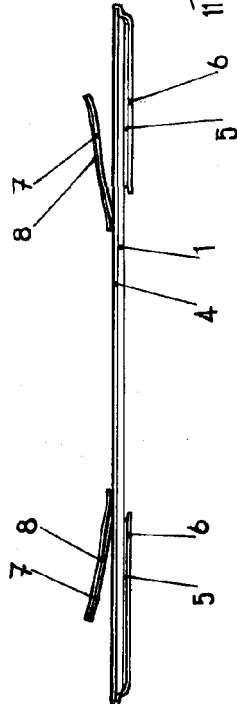

FIG. 4

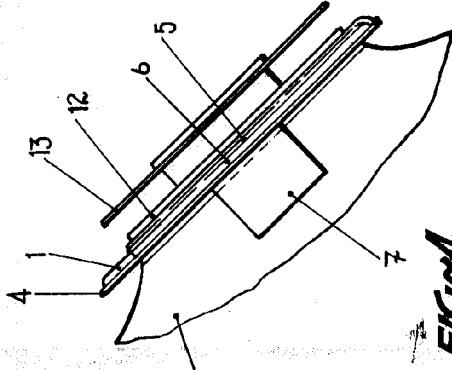

FIG. 5

ESCALA VARIABLE

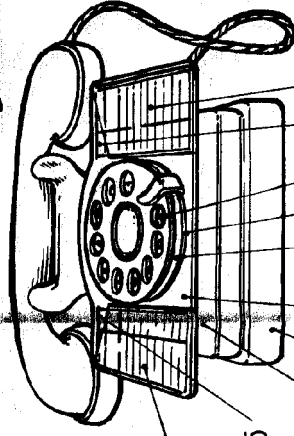
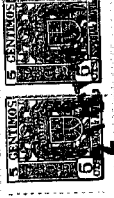

FIG. 6