



83642

MEMORIA DESCRIPTIVA

que se acompaña a la solicitud de

UN MODELO DE UTILIDAD

a favor de Don Mariano ANTÓN González, de nacionalidad española, residente en PALMA DE MALLORCA, Fray Luis Jaume, 143,

por:

"EMBARCACIÓN DEPORTIVA PERFECCIONADA"

=====

La presente Memoria se refiere como su enunciado indica, a una nueva embarcación deportiva, movida por medio de pedales y de unas características de flotabilidad y maniobrabilidad tales que resulta una embarcación sencilla de dirigir, sin esfuerzo notable para su impulsión y por su construcción robusta y con posibilidades de averías disminuidas al máximo.

5

En esencia, esta embarcación que se cita, está constituida por dos flotadores laterales acoplados entre si por --

83642



10 tirantes que permiten el montaje de una cabina entre ambos, habiéndose previsto en ella, un sistema de pedales que mueven una transmisión por arbol para conseguir el movimiento de unas paletas de impulsión de la nave.

15 Por el aludido objeto se solicita el correspondiente privilegio de MODELO DE UTILIDAD, conforme y al amparo del vigente Estatuto sobre Propiedad Industrial, a fin de garantizar a favor del recurrente el derecho a la explotación exclusiva del mismo en toda España y posesiones.

20 A continuación se hará una completa descripción de la aludida embarcación con referencia a los planos que se acompañan en los que se representa a simple título de ejemplo, no limitativo, una forma preferente de realización susceptible de todas aquellas modificaciones de detalle que no alteren fundamentalmente sus características esenciales.

En dichos dibujos se ilustra:

25 En la figura 1.- Perspectiva exterior de la embarcación.

En la figura 2.- Esquema del sistema de impulsión y dirección.

30 Según el ejemplo de ejecución representado, la embarcación deportiva que se preconiza, está formada por dos flotadores gemelos (1) en los que se ha previsto que sus extremos (2) estén ligeramente levantados a fin de proporcionar una mayor flotabilidad y facilidad en ma maniobra al ofrecer menos resistencia al agua.

35 Estos flotadores (1) están situados paralelamente entre sí y unidos por travesaños (3) que impiden su separación y sirven de asiento a una cabina (4) en la que se disponen dos asientos (5) desde los que se llega a accionar a unos juegos de

83642



40

pedales (6) colocados sobre un cigüeñal, que en su eje lleva un piñón cónico (7) que ataca sobre otro similar, solidario de un árbol (8) que en su extremo contrario tiene otro piñón que engrana con un cuarto piñón cónico (9) fijo sobre un eje que lleva montadas unas palas de impulsión (10).

45

De esta forma, al accionar los pedales, se mueve el eje de las palas (10) consiguiéndose la impulsión de la embarcación.

7

50

La dirección de la embarcación, se consigue por medio de un volante (13) que mueve un cable (12) acoplado a unas poleas y por último a un timón (11) consiguiéndose por tanto la colocación del timón según la dirección adecuada en cada caso.

La forma, materiales y dimensiones podrán ser variables y en general cuanto sea accesorio y secundario siempre que no altere, cambie o modifique la esencialidad del objeto que se describe.

55

Los términos en que queda redactada esta Memoria, son ciertos y fiel reflejo del objeto descrito, debiéndose tomar con carácter amplio y nunca en forma limitativa.

N O T A

EL MODELO DE UTILIDAD que se solicita recaerá sobre las particularidades características de las siguientes reivindicaciones:

83642



60

1ª.- Embarcación deportiva perfeccionada de tipo velomar comprendiendo dos flotadores gemelos y paralelos unidos entre sí convenientemente y soportando una cabina, c a r a c t e r i z a d a porque los extremos de dichos flotadores presentan una superficie inferior de perfil en línea inclinada y en progresiva elevación hacia sus terminales a modo de facilitar las maniobras.

65

2ª.- Embarcación deportiva, según la reivindicación primera, caracterizada porque su dispositivo de tracción comprende unos pedales sobre cigüeñales, que mueven un eje el cual por medio de un juego de piñones, acciona un árbol central cuyo extremo contrario actúa sobre otro juego de piñones para girar un eje posterior solidario de dos ruedas de paletas impulsoras.

70

3ª.- "EMBARCACIÓN DEPORTIVA PERFECCIONADA".

- - - - -

Todo según queda expuesto en la precedente Memoria que consta de cuatro hojas foliadas y mecanografiadas por una sola cara y hoja de dibujos que a la misma se acompaña.

Madrid, 19 Octubre de 1.960.

P.A.

Modesto Polo



FIG. 1.

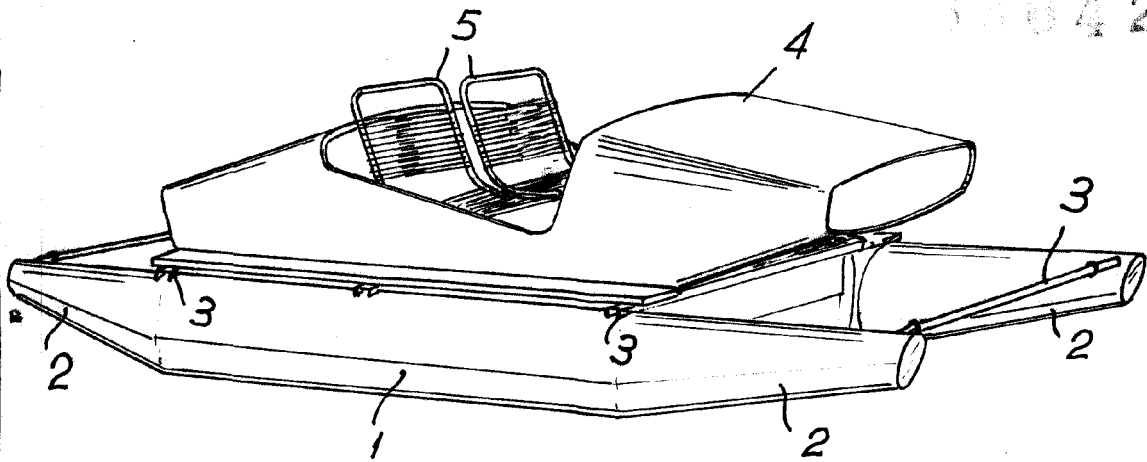
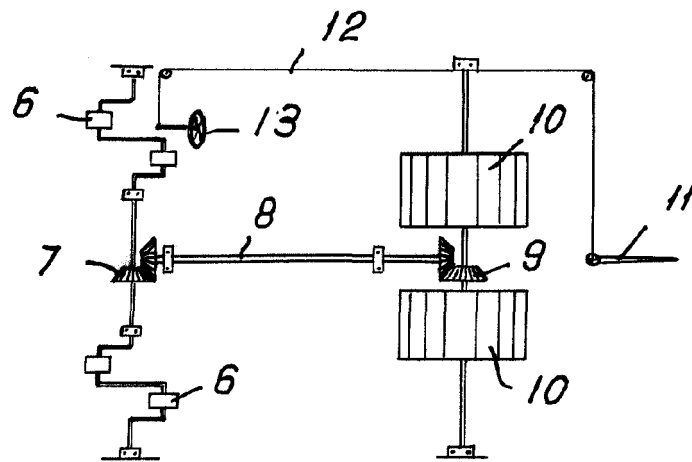

FIG. 2.



Madrid. 19 OCT. 1960

Modesto Pardo
J. S. Pardo

ESCALA VARIABLE.