



83625

PATENTE DE
REGISTRO DE MODELO DE UTILIDAD

por "Una planchuela con gancho y salientes para la fijación de cintas elásticas a los bastidores de muebles" - - - - -

a favor del Doctor Pio Reggiani, de nacionalidad italiana, domiciliado en Viale Argonne, 38, MILANO (Italia)

MEMORIA DESCRIPTIVA

La presente memoria descriptiva se refiere a una patente de registro de modelo de utilidad cuyo objeto consiste en un nuevo tipo de planchuela para la fijación de cintas elásticas para sostenimiento de acolchados a los bastidores de madera o metálicos de muebles, tales como por ejemplo sillas, sofás, sillones y otros.

La planchuela objeto del registro está constituida por un elemento metálico rectangular que tiene la parte central de uno de los lados conformada en escuadra para el empleo sobre bastidores de madera con el fin de poder ser insertada en una ranura de adecuada profundidad practicada en una superficie del bastidor del mueble. Para el empleo sobre bastidores constituidos por perfilados metálicos dicha parte central estará conformada en gancho de modo que pueda fijarse a un ala del perfilado o a un alambre metálico existente en el bastidor.

Para la fijación de la cinta elástica a la planchuela, ésta está provista, por lo menos, de un saliente que sobresale y a la misma



- 2 -

83625

paralelo que se introduce en un orificio practicado en la cinta, la cual de este modo ejerce la tracción sobre la escuadra o sobre el gancho anteriormente descritos.

Los salientes están de preferencia formados por el cuerpo mismo de la planchuela levantando unas porciones de la misma y doblándolos de modo que adopten una disposición paralela a la base de la planchuela y a una cierta distancia de la misma.

La planchuela objeto del modelo es descrita a continuación haciendo referencia al dibujo adjunto, que reproduce, a título de ejemplo, algunas formas preferidas de realización de la invención.

En el dibujo:

- la figura 1 representa una planchuela con gancho dotada de tres salientes;
- la figura 2 representa la planchuela de la figura 1 aplicada a una cinta elástica;
- la figura 3 representa la misma planchuela con la cinta de las figuras precedentes aplicada al ala de una pieza angular metálica del bastidor de un mueble;
- la figura 4 representa la planchuela con cinta similar a la de las figuras precedentes, pero con gancho a escuadra para bastidores de madera; y
- la figura 5 representa la cinta con la planchuela y el bastidor de la figura 4 en sección según el plano A A.

En las figuras está indicado con 1 la planchuela, con 2 el gancho para la fijación al bastidor metálico 3, con 4 los tres salientes para la fijación a la cinta, con 5 la cinta, con 6 el gancho a escuadra para la fijación al bastidor de madera 7.



- 3 -

83625

La ranura practicada en el bastidor de madera está indicada con 8, y los orificios de la cinta con 9.

La planchuela 1, normalmente metálica, puede ser también de una apropiada materia plástica de suficiente rigidez quedando siempre en el campo de la invención.

N O T A

Por la patente de registro de modelo de utilidad a que se refiere la presente memoria descriptiva se REIVINDICA la propiedad y la explotación exclusiva de:

1.- Una planchuela para la fijación de cintas elásticas para sostenimiento de acolchados a los bastidores de muebles, constituida esencialmente por un elemento metálico rectangular que tiene la parte central de uno de los lados conformada para la fijación al bastidor y provista, por lo menos, de un saliente a la misma paralelo que se introduce en un orificio adecuado practicado en la cinta.

2.- Una planchuela tal como la reivindicada en 1, caracterizada por que para su fijación a un bastidor de madera tiene la parte central conformada a escuadra.

3.- Una planchuela tal como la reivindicada en 1, caracterizada por que para su fijación al ala de un perfil metálico o a un alambre metálico del bastidor tiene la parte central conformada en gancho.

4.- Una planchuela tal como la especificada en las reivindicaciones precedentes, caracterizada por el hecho de que los salientes de fijación a la cinta están formados por el propio cuerpo de la planchuela levantando unas porciones de la misma y doblándolas de modo que adopten una disposición paralela a la base de la planchuela y queden a una cierta

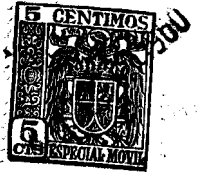

- 4 -

distancia de la misma.

83625

5. "Una planchuela con gancho y salientes para la fijación de cintas elásticas a los bastidores de muebles."

Consta la presente memoria de cuatro hojas foliadas, escritas por una sola cara.

Barcelona, 10 de Octubre de 1960.

P. p. del Doctor Don Pio Reggiani



83625

FIG. 1

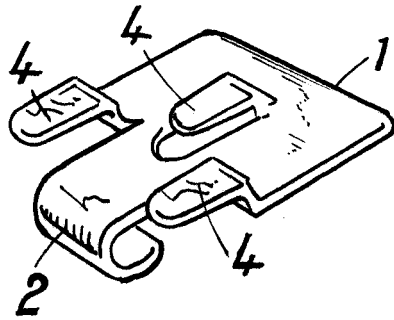

FIG. 2

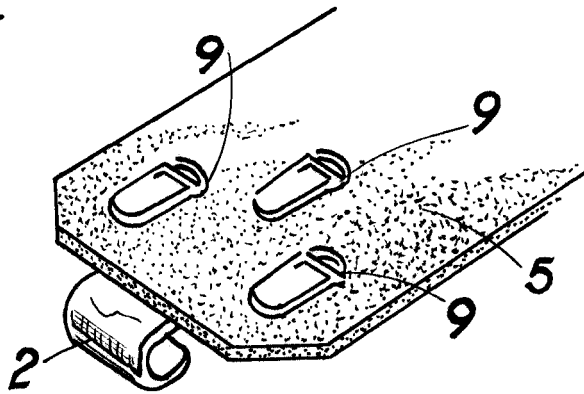

FIG. 3

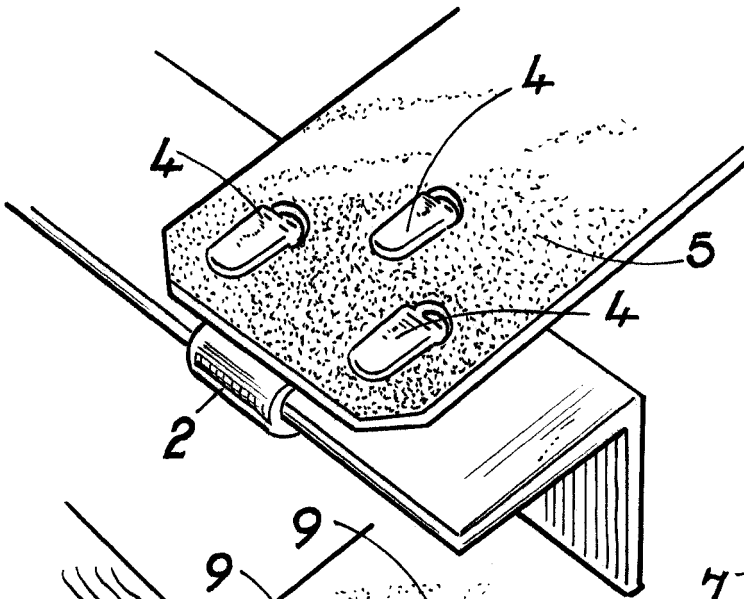

FIG. 5

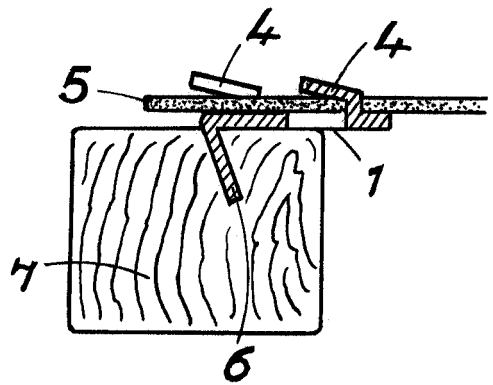
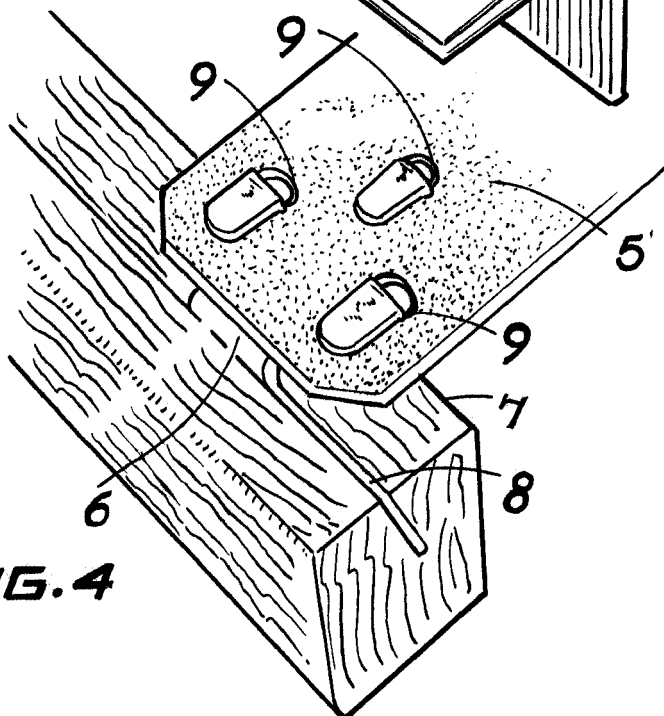

FIG. 4



REPUBLICA ARGENTINA
SECRETARIA DE ECONOMIA
Buenos Aires, 29 OCT. 1950