



83558

M O D E L O
D E
U T I L I D A D

a favor de Don José AUDET PUNCERNAU, de nacionalidad española, residente en Barcelona, calle Pedro IV, 345, por "CARRITO PARA LA COMPRA".

- 1 -

MEMORIA DESCRIPTIVA

5. El presente modelo de utilidad se refiere a un nuevo tipo de carrito para la compra que se caracteriza esencialmente por su ligereza y sencillez de realización, lo que redundará en una gran simplicidad de manejo y transporte, cuyas características se ajustan perfectamente al aspecto utilitario que estos carritos deben presentar en la práctica.

10. El carrito objeto de la invención consiste esencialmente en un bastidor provisto de ruedas, en cuya parte superior va montado un manillar rebatible y desmon-



83558

- table provisto en cada una de sus ramas de una argolla o abrazadera corredera que sirve para fijarlo rígidamente al bastidor y en cuya parte inferior presenta a cada lado, una prolongación del bastidor que permite
5. que, en la posición de reposo del carrito, la bolsa quede en posición vertical; además, el bastidor tiene a distancia adecuada de las ruedas un soporte para la bolsa, cuyo soporte es rebatible hacia arriba para poder guardar el carrito en un espacio muy reducido. La
10. bolsa de tela tiene tres dobladillos abiertos, uno en la boca y uno a cada lado y a todo lo largo, por los que pasan los largueros laterales del bastidor y un travesaño amovible del propio bastidor, que, a la vez, sirve de eje de giro del manillar, quedando dotada finalmente,
15. la bolsa de un cordón fuerte para cerrar la boca de la misma.

Para la mejor comprensión de cuanto se indica en la presente memoria descriptiva, se acompañan unos dibujos en los que, tan sólo a título de ejemplo, se

20. representax el carrito para la compra descrito en un caso práctico de realización.

En dichos dibujos, la figura 1 es una vista en perspectiva del carrito presentando la bolsa separada del bastidor, en el que se ha desmontado el manillar y el travesaño superior; la figura 2 en un detalle del dispositivo de sujeción del manillar al bastidor en disposición de ser rebatido y desmontarse para colocar la bolsa.

25.



85558

Y finalmente, la figura 3 es otro detalle de la misma parte pero con la abrazadera corrida y el manillar en posición fija.

5. El carrito para la compra mencionado, está constituido por un bastidor en el que los dos largueros -1- llevan en su parte inferior una prolongación -2- que junto con las ruedas -3- sostienen el carrito con los largueros en posición vertical. A distancia adecuada de las ruedas, está fijado, en una articulación -4-, un soporte -5- con topes -6-, cuyo soporte sostiene el peso de la bolsa -7- en la posición de servicio, y puede rebatirse hacia arriba cuando el carrito no está en uso. Además, en el extremo superior de los largueros, hay sendos taladros pasantes -8- que junto con unos rebajes -9- y el travesaño amovible -10- sirven para fijar el manillar -11- al bastidor.

20. El manillar -11- de sección tubular va recubierto de tubo de plástico y tiene a ambos lados, una abrazadera o argolla ancha -12- y unos taladros -13- en la parte interna de sus extremos -14- en los que se introducen los extremos -15- del travesaño -10-. El rebatido del manillar se efectúa desplazando previamente la abrazadera -12- hacia arriba hasta quedar libre del extremo -9-, en cuyo momento se le hace girar según indica la flecha F1. Para colocar y quitar la bolsa de tela del bastidor, se levanta primero la abrazadera -12- hasta librarla del extremo -9-, luego se separa el manillar tirando de los extremos -14- hacia afuera, y finalmente se saca uno de los extremos -15- del taladro

25.

- 5 OCT.



85558

- 8-, con lo que ya se puede separar la barra del travesaño -10- y colocar la bolsa de tela en su sitio. La bolsa de tela citada, está dotada de tres partes tubulares, una -16- en la boca que sirve para sostener el peso de la bolsa, y por la que pasa el travesaño -10-;
5. y dos laterales -17-, en las que se introducen los largueros -1-; también tiene una pluralidad de ojetes en la boca, por los que pasa un cordón -18- que cierra la boca de la bolsa.
10. La utilización y ventajas del carrito de referencia, son fácilmente deducibles de los dibujos y descripción realizados, siendo de destacar su ligereza, la simplicidad de su construcción, la sólida sujeción de la bolsa de tela, y el precio económico a que resulta.
15. Serán independientes del objeto de la presente solicitud de modelo de utilidad, las dimensiones, formas, materiales empleados en su construcción, colores, adornos que eventualmente pueda tener, así como detalles de construcción, realización y accesorios que
20. no se aparten, alteren o cambien su esencialidad.

- . -

N O T A

Se reivindica como objeto del presente modelo de utilidad:-



83558

1. Carrito para la compra, que consiste esencialmente en un bastidor provisto de ruedas en uno de sus extremos y un manillar rebatible en el opuesto, prolongándose dicho bastidor por el extremo correspondiente a las ruedas en sendos brazos laterales para apoyo en posición vertical del carrito en reposo y quedando dotado además el bastidor de un soporte inferior asimismo rebatible sobre el que se apoya el fondo de una bolsa sujeta de forma amovible a las ramas del bastidor, y a un travesaño superior del mismo, montado asimismo de forma amovible con respecto al indicado bastidor y que a la par, sirve de eje de articulación del manillar amovible.

2. Carrito para la compra, según la reivindicación 1, que se caracteriza por el hecho de que el manillar recubierto con tubo de material plástico presenta sendas abrazaderas deslizantes sobre sus extremos acoplados los correspondientes del bastidor, que actúan de medios de fijación de la posición de trabajo y se traban a tal efecto sobre aquellos extremos del bastidor.

3. Carrito para la compra, según la reivindicación 2, que se caracteriza por el hecho de que la bolsa presenta en sus laterales y borde de la boca, sendos dobladillos en los que se introducen las ramas del bastidor y el travesaño amovible superior del mismo, del que se suspende dicha bolsa.

4. Carrito para la compra.



83558

Todo ello tal como queda descrito y reivindicado en la presente memoria descriptiva, que consta de seis hojas foliadas y escritas a máquina por una sola cara.

Barcelona, a 5 de octubre de 1.960

José AUDET PUNCERNAU

p.a.



1966

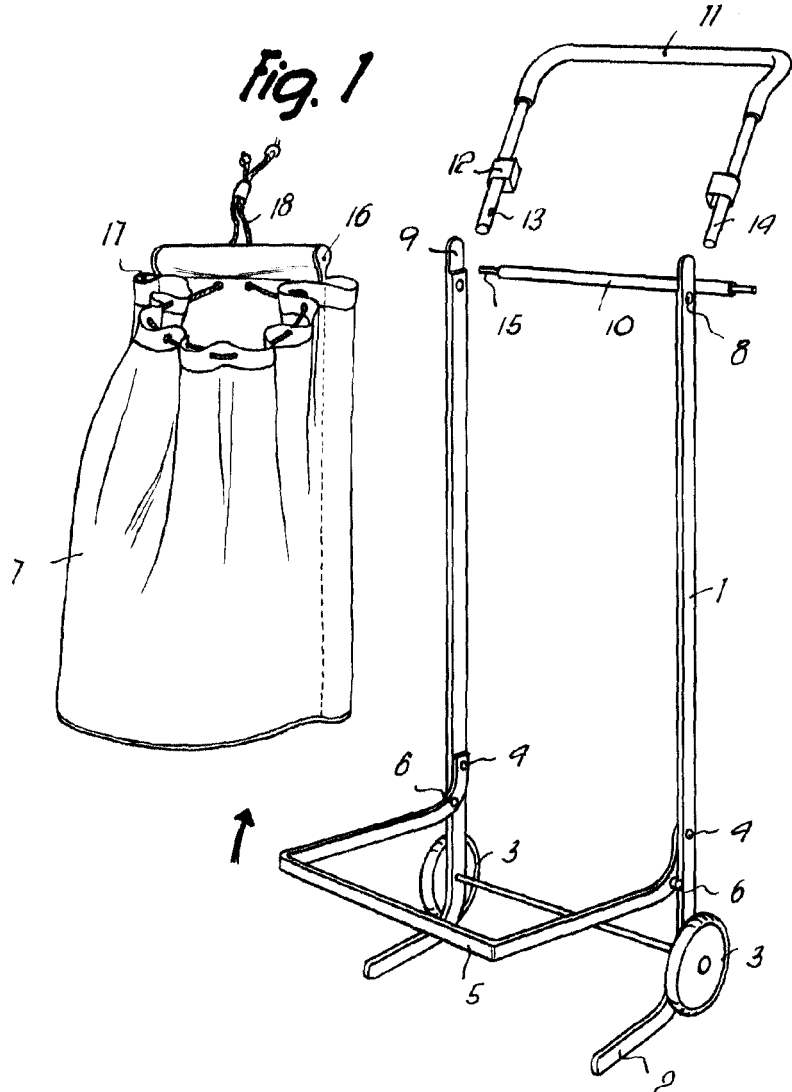

83558

7381

Barcelona, 5 Octubre 1960
José Audet Puncernaú
f.a.

Fig. 2

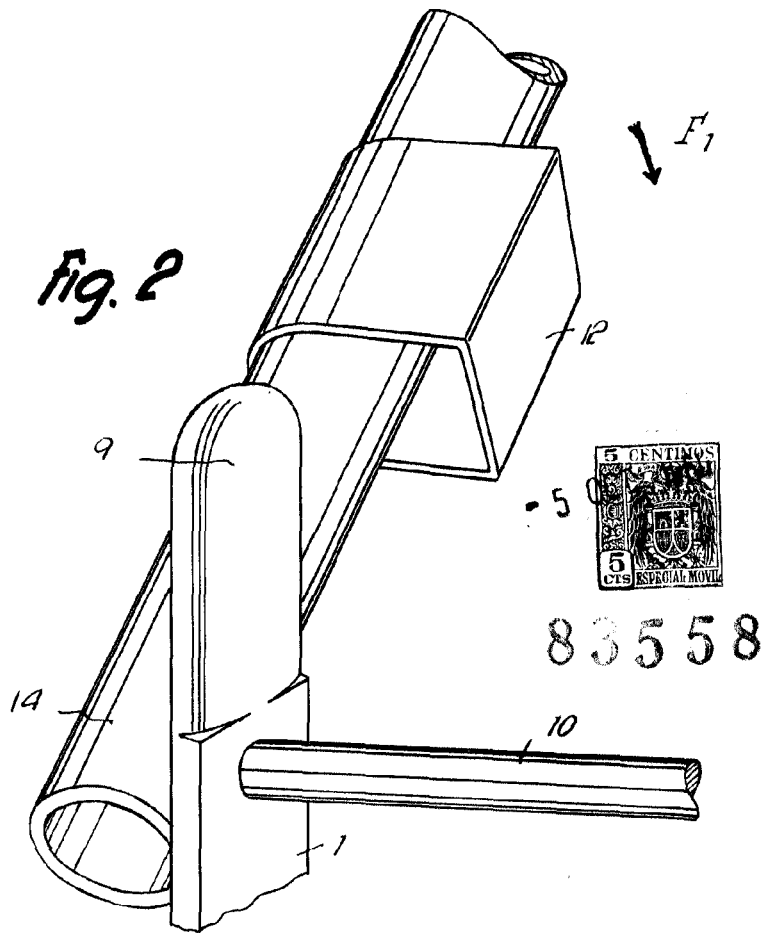
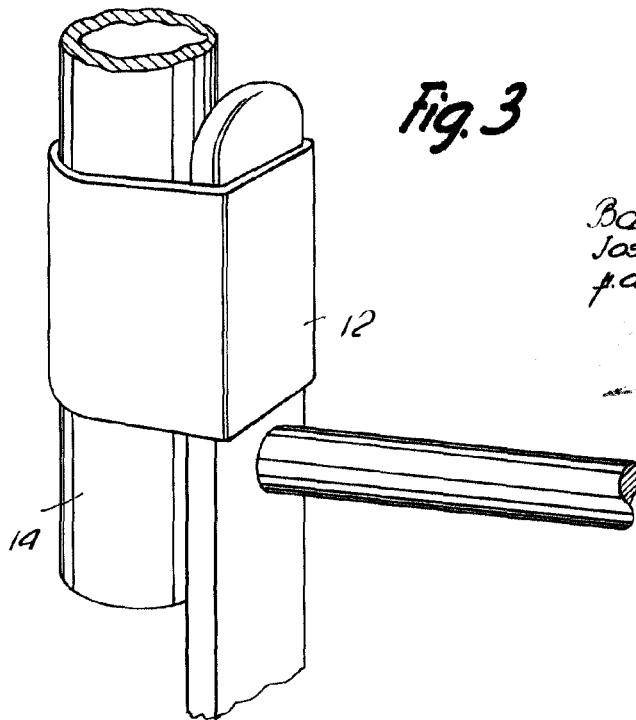

Fig. 3



Barcelona, 5 Octubre 1960
Jose Audet Puncernau
p.a.