

83550

M O D E L O  
D E  
U T I L I D A D

a favor de Don Angel FERNÁNDEZ OLIVA, de nacionalidad española, residente en Barcelona, Calle Ali-Bey, 95-99, por "RUEDA PERFECCIONADA".

- . -

MEMORIA DESCRIPTIVA

La presente invención se refiere a una rueda perfeccionada, especialmente destinada a cochecitos para niños y otros elementos provistos de ruedas y ofrece la particularidad de combinar su efecto decorativo, con la robustez y seguridad de su construcción.

5.

Esencialmente se caracteriza por estar constituida mediante dos platos metálicos unidos entre sí por medios usuales, cuyos bordes presentan la acanaladura correspondiente para el montaje de la llanta elástica, de los cuales el interno es completamente macizo, mien-

10.



tras que el externo presenta las aberturas adecuadas que dan lugar a la formación de los radios de la rueda, siendo visible a través de las aberturas indicadas la cara interior del plato interno, lográndose con ello un bello efecto, especialmente si se decora con una coloración adecuada dicha cara interna.

5. Para la mejor comprensión de cuanto queda descrito se acompaña un dibujo en el que, tan sólo a título de ejemplo, se representa un caso práctico de realización del objeto de la invención.

10. En dicho dibujo, la figura 1 es una vista en alzado lateral de la rueda; y la figura 2 corresponde a una vista de perfil semiseccionada.

15. La rueda descrita está constituida en el aludido dibujo por dos platos metálicos -1- y -2-, dotados de medios usuales para su unión, tal como un casquillo central de bordes remachados. Dichos platos -1- y -2-, presentan sus bordes acahalados para el asiento de la llanta elástica -3-. El plato interno -1- es totalmente macizo, y presenta su cara interna decorada con un color apropiado. Por su parte el plato externo -2- está dotado de aberturas -4- espaciadas que dan lugar a la formación de los radios -5-. A través de las aberturas -4- destaca la cara interior del plato -1-, lo cual produce un bello efecto decorativo. Es innegable que dicha rueda es mucho más robusta que sus similares conocidas hasta la fecha, por cuanto presenta el plato macizo -1-. Pese a ello su presentación resulta muy esmerada, dado el efecto de-  
20.  
25.



tivo anteriormente descrito. **83550**

Es evidente que podrá variarse el tipo de aberturas -4- practicadas en el plato externo -2-, formando los dibujos más convenientes, que siempre resaltarán al verse a su través la cara interna del plato -1-.

Serán independientes del objeto de la invención, los materiales empleados en la construcción de los distintos elementos que la integran, formas y dimensiones de los mismos y cuantos detalles accesorios puedan presentarse, siempre y cuando no afecten a su esencialidad.

- . -

N O T A

Se reivindica como objeto del presente modelo de utilidad:

1. Rueda perfeccionada, que está constituida por dos platos unidos mediante un dispositivo convencional, con sus bordes acanalados para recibir a la llanta, cuyo plato interno es macizo, mientras que el externo está dotado de aberturas convenientemente dispuestas, a cuyo través puede verse la cara interna del plato interior, consiguiéndose con ello un bello efecto decorativo.

2. Rueda perfeccionada:

Todo ello según queda descrito y reivindicado en la presente memoria descriptiva que consta de cuatro



83550

hojas foliadas escritas a máquina por una sola cara.

Barcelona, a 4 de octubre de 1960

Angel FERNÁNDEZ OLIVA

p.a.



-4 00

Fig. 1

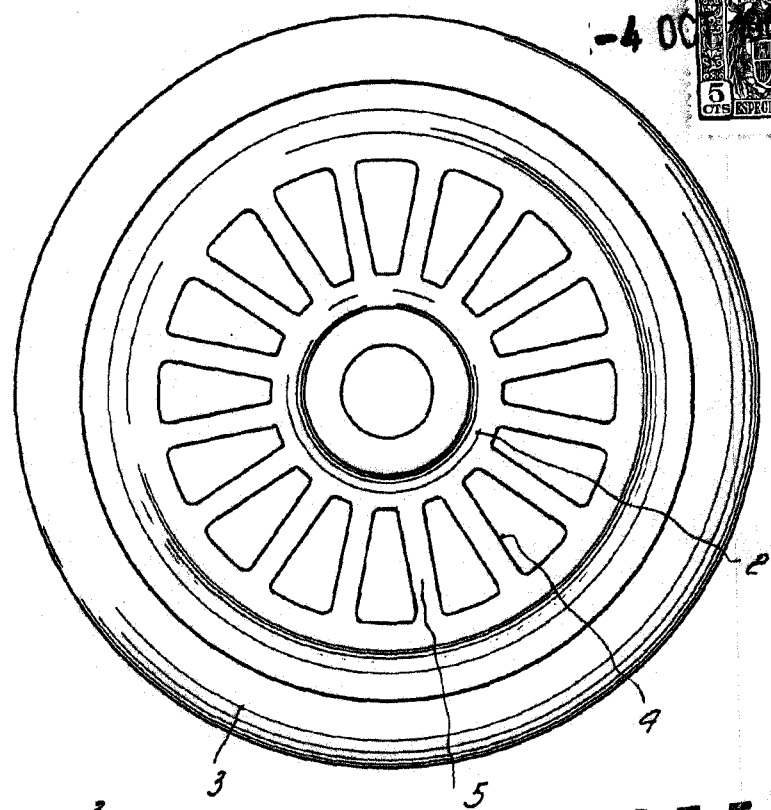

83550

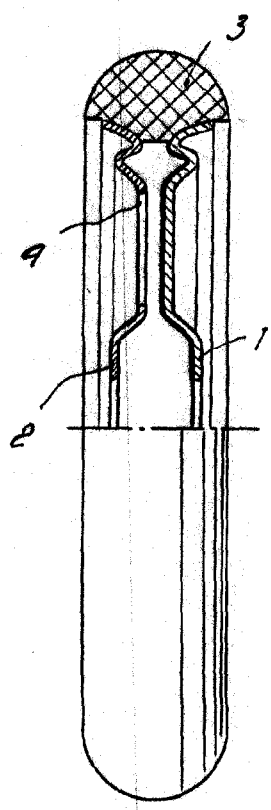

Fig. 2

Barcelona, 9 Octubre 1960  
Angel Fernandez Oliva

f.a.

717