



43

83501

## M E M O R I A      D E S C R I P T I V A

que se acompaña a una solicitud de modelo de utilidad por veinte años, para España y sus Posesiones, por UN FLOTADOR PERFECCIONADO PARA REDES DE PESCA, a favor de la razón social HERCULES IBERICA S.A., de nacionalidad española, residente en Madrid, Avda. José Antonio 57, 5ª.

- - - -

Los dispositivos con que cuentan las redes de pesca, así como cables que han de tenerse a flote sobre la superficie del mar o de los ríos, están hechos, en forma convencional, mediante discos de corcho perforados por su centro.

Este material, aunque buen flotador, es finalmente atacado por la acción de las aguas, especialmente por la de las aguas marinas, y se deteriora no sólo bajo su acción, sino también por la acción de los rayos solares, ya que las redes cuando han sido utilizadas, se dejan a secar al sol.

Estos discos son de corcho natural; los de aglomera-

5

10



130

83501

15

do de corcho, a base de elementos de flotación esféricos o elípticos, se deterioran más rápidamente, ya que no sólo es el corcho lo que sufre los efectos de la acción del agua y de la atmósfera, sino el aglutinante del aglomerado, que se descompone, y el dispositivo queda inservible.

20

Estos inconvenientes quedan subsanados con el objeto del presente modelo de utilidad, que recae sobre un flotador de material plástico, que forma un cuerpo hueco, de elevado índice de flotación, y de total y absoluta resistencia a la acción de las sales marinas, efectos de la humedad y de los rayos solares, por lo que su duración es prácticamente indefinida. Este flotador lleva una perforación pasante, de pared continua para impedir la entrada del agua en la cámara de flotación, y todo él está construido en material plástico duro; citándose este cuerpo a vía de ejemplo, ya que puede estar fabricado en cualquier otra clase de material apropiado, sin limitación.

25

30

Para ilustración de esta memoria, se acompaña una hoja de planos que muestra un ejemplo ejecutivo de la misma, sin carácter limitativo, ya que caben variantes de realización que no alteren el espíritu de la invención. En la única figura de dicho plano se representa el objeto de la invención cortado por uno de sus ejes, mostrando parte exterior y parte interior del mismo en dos mitades.

35

40

Según la invención, el flotador está constituido por un cuerpo hueco de material plástico u otro material adecuado cualquiera (1) que presenta un pasadizo en forma de perforación pasante diametral, de pared continua (3) y que desemboca en las paredes exteriores del flotador en forma de unas concavidades que constituyen dos avellanados (2-2') diametralmente opuestos; el cable de la red, se pasa

83501<sup>3</sup>



45

de parte a parte a través del conducto (3) y un conjunto de flotadores así engarzados presenta un índice de impulsión hacia la superficie del agua, no superado por otros dispositivos.

50

Aunque en la memoria presente se determina el flotador descrito como aplicable preferentemente a redes, es indudable que se puede aplicar a cualquier clase de dispositivos que se deséen tener a flote; por ejemplo, a cables, a cuerdas, a un conjunto de seguridad para balsas de salvamento, etc., etc., sin limitación; y podrá fabricarse en toda clase de materiales y dimensiones apropiadas sin limitación.

55

- - - - -

N O T A. - Descrito suficientemente lo que antecede sólo resta consignar que lo que se declara propio, nuevo y útil del solicitante, es lo contenido en las siguientes

REIVINDICACIONES

60

1 - Un flotador perfeccionado para redes de pesca, caracterizado por estar constituido por un cuerpo hueco de material esencialmente ligero y resistente, de forma esferoide, que presenta un conducto pasante diametral de pared continua incomunicado con la cámara que forma interiormente el cuerpo esferoide; terminando cada uno de los extremos de dicho conducto pasante diametral, en una concavidad en forma de avellanado, y que tiene la finalidad de permitir que el flotador sea atravesado por el cable que desea mantenerse a flote.

65

70

2 - UN FLOTADOR PERFECCIONADO PARA REDES DE PESCA.

- - - - -



83501

75

Todo según queda descrito en la presente memoria, que consta de cuatro hojas foliadas y mecanografiadas por una sóla cara, con un total de setenta y cinco líneas y hoja de planos que se acompaña.

Madrid 13 octubre 1960

P.a.

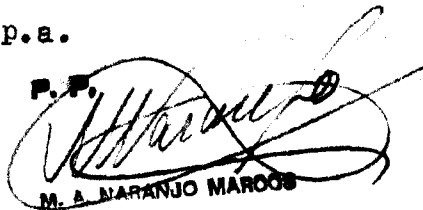
P. P.  
  
M. A. MARANJÓN MARCOS



83501

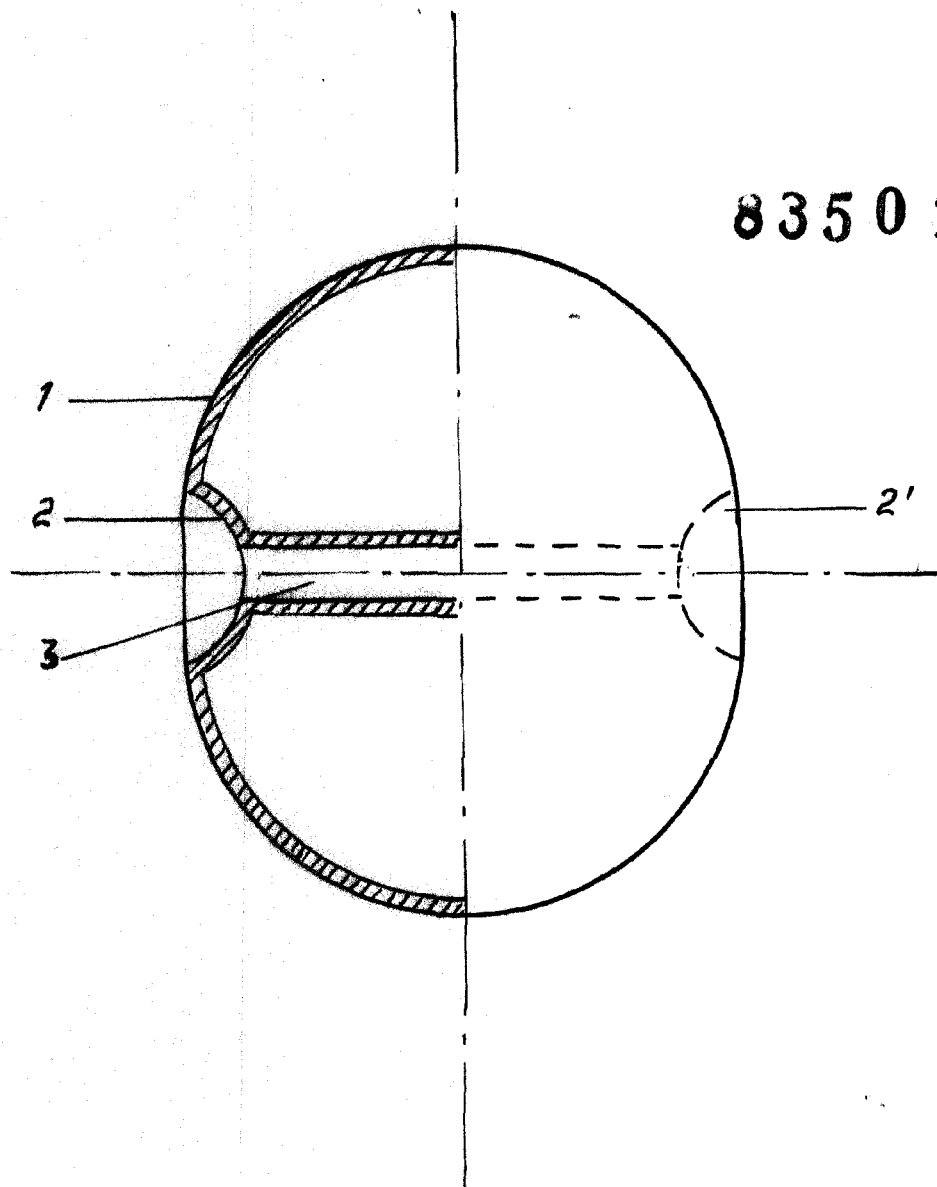

MADRID 13 OCTUBRE 1960

*[Handwritten signature]*  
M. A. VARRASO-BARDO

ESCALA VARIABLE