

83482



MEMORIA DESCRIPTIVA

---

5. Correspondiente al registro de Modelo de Utilidad que, por veinte años, se solicita para España y sus Colonias, a favor de la firma "LA SUPERQUÍMICA, S.A.", residente en Hospitalet de Llobregat (Barcelona), Avda. José Antonio, nº 42-50 - - -

p o r

"NUEVO ENVASE PUBLICITARIO"

---

10. El nuevo envase publicitario presenta la gran ventaja de que en una de sus aristas hay vinculada una solapa o falda que sirve para que el usuario del envase pueda utilizarlo como bono; vale; contraseña, etc., a fin de optar a la recompensa previamente establecida en el mismo, arrancándolo del envase y entregándolo en el lugar interesado.

15. Para una mejor interpretación se describe un caso de realización práctica, a título de ejemplo, no limitativo, de un envase según la invención, acompañándose de una hoja de

11 00



83482

dibujos en la que en la figura se representa, en perspectiva, el nuevo envase con su solapa levantada.

5. Consiste la invención en un envase de material y forma convenientes (1) que en una de sus aristas (2) hay una solapa articulada (3), en la cual hay motivos publicitarios, para incrementar las ventas mediante llevar insertadas frases que permiten optar a premios; bonificaciones, etc.

Esta solapa, articulada (3), está provista de un trepado (4) para facilitar su separación del envase (1).

10. Se sobreentiende que en el presente caso, serán variables cuantos detalles de construcción y acabado, no alteren, cambien o modifiquen la esencia de la invención.

N O T A

15. Descrito el objeto y utilidad de la invención, lo que se declara como no practicado ni divulgado en España, comprende las siguientes reivindicaciones:

20. 1ª.- Nuevo envase publicitario, caracterizado por el hecho de que en una de las aristas formativas de los lados del envase, hay una solapa articulada, con anotaciones publicitarias, crediticias y con carácter incrementativo de las ventas, la cual presenta un trepado, en su punto de unión al envase, a fin de facilitar su separación para luego poder ser enviadas en el lugar oportuno.

25. 2ª.- NUEVO ENVASE PUBLICITARIO.

Según se describe y reivindica en la presente Memoria descriptiva, que consta de dos hojas foliadas y escritas por una sola cara y acompañada de una hoja de dibujos.

Madrid, a 11 de Octubre de mil novecientos ses

P.A.,



11 00 5

83482

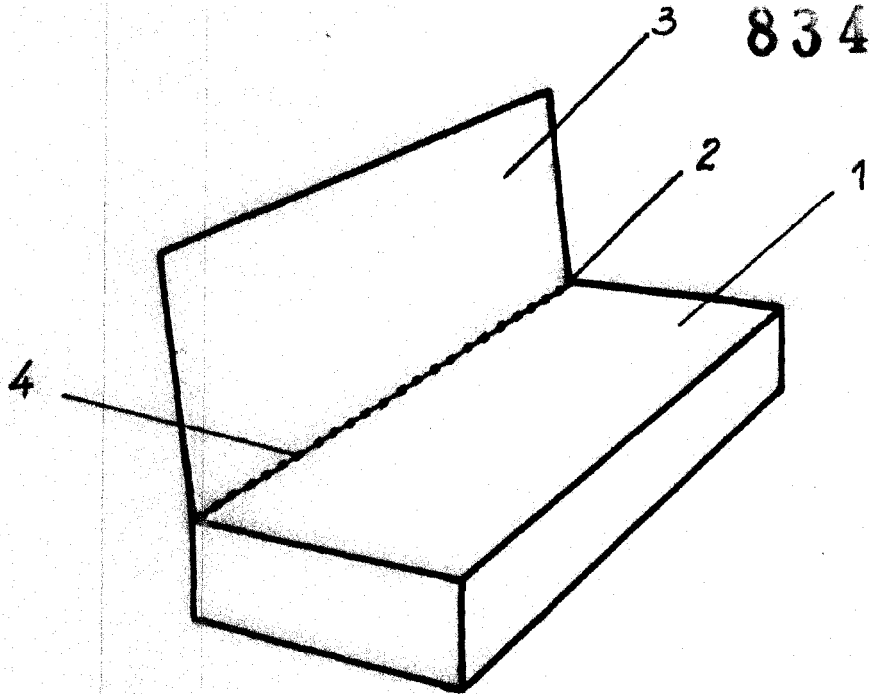

MADRID, 1 DE OCTUBRE DE 1960

P. A

ESCALA VARIABLE