



27 SEP 1900

83445

M O D E L O
D E
U T I L I D A D

a favor de D. José FORNÉ COMAS, de nacionalidad española,
residente en BARCELONA, Calle Floridablanca, 79, por "MON-
TAJE PERFECCIONADO PARA FLORES ARTIFICIALES".

- . -

MEMORIA DESCRIPTIVA

El presente modelo de utilidad se refiere a un
montaje perfeccionado para flores artificiales compuestas
de diversas partes, especialmente para las que además de
cáliz y corola tienen estambres y pistilos, que cuando son
5. numerosos es imprescindible que figuren en la flor que se
trata de reproducir artificialmente.

Hay diversas clases de flores que se pueden imi-
tar con relativa facilidad porque sus diversos componente
son de tamaños y proporciones fácilmente reproducibles,
10. pero por el contrario hay otras en las que por tener nume-

83445⁷ SEP



rosos y largos estambres o pistilos era prácticamente imposible representarlas tal como las de la naturaleza, pero con este perfeccionamiento se logra una fiel imitación de las flores naturales incluso de aquellas que tienen abundantes y finos componentes como estambres y pistilos que deben adoptar una forma de conjunto que deben conservar después de montadas pues en caso contrario pierden las características y belleza que les son propias.

El montaje perfeccionado objeto de la presente invención consiste esencialmente en que el tallo de las flores tiene distribuidos regularmente y a lo largo del tallo una pluralidad de pequeños botones o resaltos contra los que se acoplan unos alojamientos interiores de que van provistos los diversos elementos de las flores como cáliz, y corola, cuyo tallo termina superiormente en una cabeza de cuya superficie lateral se extienden radialmente los pistilos, mientras que la corola va provista de un alojamiento receptor de dicha cabeza y que dobla los estambres y pistillos de modo que adoptan y conservan la posición que es peculiar de la flor que se imita.

Para mayor claridad de cuanto se ha expuesto, se acompaña una lámina de dibujo, en la que se ha representado a título de ejemplo, no limitativo del alcance del presente modelo de utilidad, una forma preferida de realización de una flor artificial reproducida con el montaje descrito.

En dicha lámina:

La figura -1- es una vista en planta de una flor



83445²⁷ ST

en la que se ha representado una corola con diversos pétalos y un conjunto de numerosos estambres con su pistilo central,

5. la figura 2, es una vista en alzado de la misma flor con las dos piezas de corola y estambres separadas,

la figura 3 es otra vista en alzado de la misma flor con una semi-sección de la corola que permite ver la forma de inserción de los estambres en el alojamiento dispuesto en la corola.

10. La realización ilustrada en las tres figuras comprende un tallo -1- en el que se ha formado una pluralidad de resaltos -2- laterales y distribuidos regularmente, sobre la que se fija una corola -3- por acoplamiento de su agujero central -4- con los resaltos -2-. La cara superior de dicha corola presenta un alojamiento -5- destinado a recibir en su interior el grupo de estambres -6- unidos solidariamente por sus bases a la cabeza solidaria del tallo y que forma el pistilo -7-. Esta cabeza también podría ser desarrollada como pieza independiente, dotada de un orificio central, que se acopla también a los resaltos -2-.

15. La forma de montar las flores artificiales de acuerdo con la invención, es fácilmente deducible de los dibujos y de la descripción efectuada, y permite dar al grupo de estambres o pistilos una mayor o menor abertura introduciendo menos o más la base de los mismos en el alojamiento -5- que tiene la corola.

20. Este nuevo montaje de flores artificiales tiene

25.



83443 7 SEP 1966

- las ventajas de fijar en su posición correcta las diversas partes que componen las flores pues debido a la acción de los resaltos de que está provisto el tallo no se pueden desplazar luego de quedar montadas, y de poderse ajustar los estambres o pistilos según la forma o ángulo que les sea propio; por todo ello este nuevo procedimiento de montaje permite reproducir artificialmente variedades de flores que hasta ahora o bien eran imposibles de imitar o lo eran defectuosamente, a la vez que se logran efectos de mayor belleza y efecto que con los montajes conocidos.
- 5.
- 10.

Serán independientes del objeto de la presente solicitud de modelo de utilidad los detalles de forma, tamaño materiales empleados, constructivos, de adorno, colores, y accesorios, que se adaptarán a la flor que se desee imitar, y en general cualquier característica de realización que no se aparte, modifique, altere o cambie la esencia del presente modelo de utilidad.

15.

- . -

N O T A

Se reivindica como objeto del presente modelo de utilidad:

20. 1. Montaje perfeccionado para flores artificiales, que se caracteriza por estar constituido por un tallo que presenta a lo largo del mismo una pluralidad de pequeños resaltos a los que se acoplan los elementos que componen la



83445

7 SEP. 1960

la flor y terminado en una cabeza que representa el pistilo rodeado de un numeroso grupo de estambres que sobresalen radialmente de su parte inferior a los resaltos mencionados, mientras que la corola presenta un alojamiento receptor de dicha cabeza que puede introducirse en mayor o menor grado en dicho alojamiento a fin de dar a los estambres o pistilos la posición adecuada doblándolos más o menos hacia arriba.

2. Montaje perfeccionado para flores artificiales, según la reivindicación 1, que se caracteriza porque el tallo presenta resaltos hasta su extremo superior, y la cabeza está dotada de un orificio que se acopla a los resaltes citados.

3. Montaje perfeccionado para flores artificiales. La presente memoria descriptiva consta de cinco hojas foliadas escritas a máquina por una sola cara.

Barcelona, a de Septiembre de 1.960

José FORNÉ COMAS.

p.a.

I. FORNÉ

27 SEP

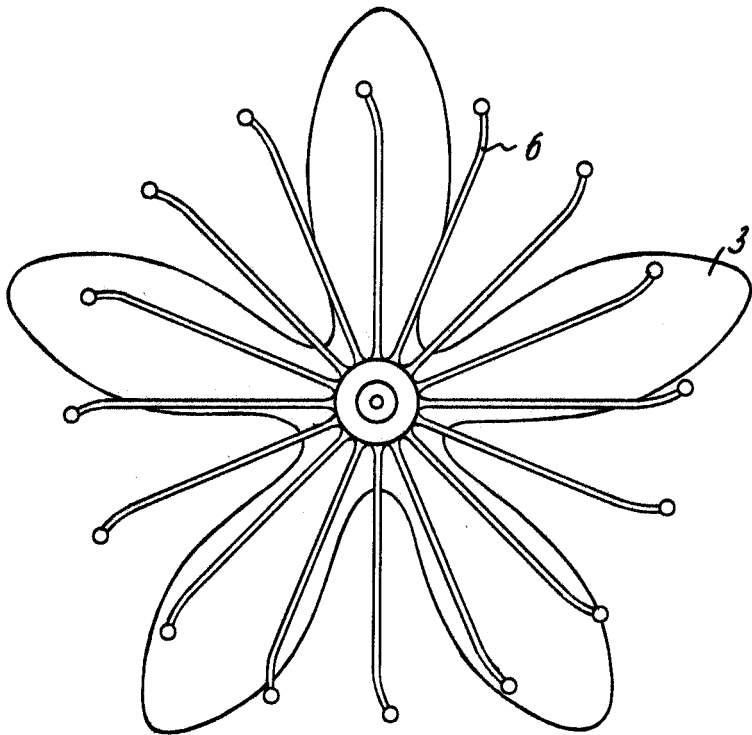

Fig. 1

83445

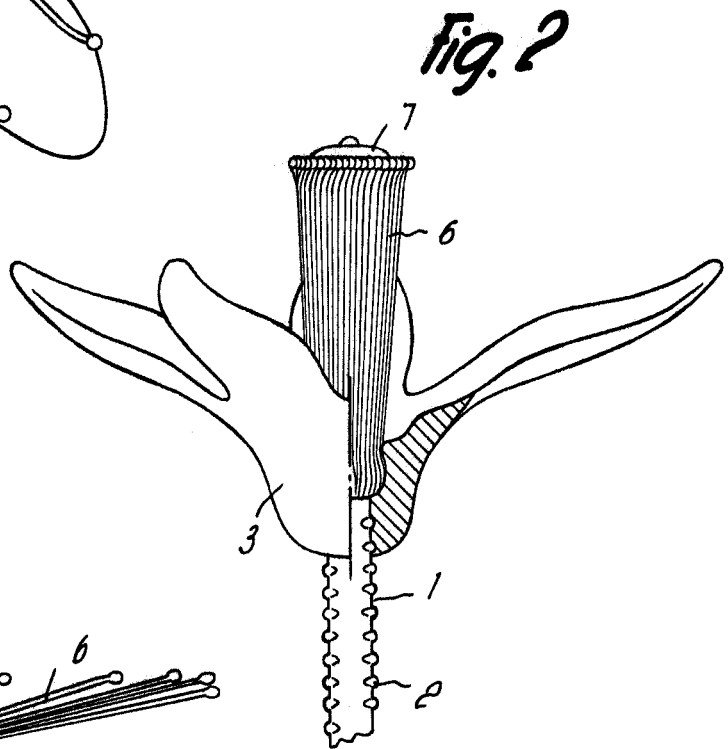

Fig. 2

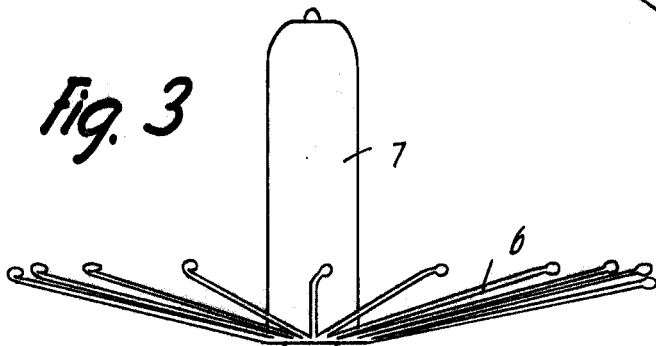
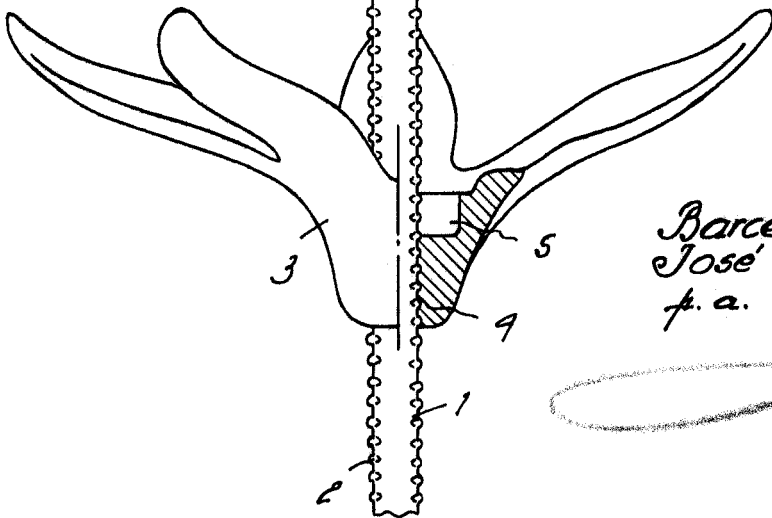

Fig. 3



Barcelona, 27 Septiembre 1960
José Forné Comas
f. a.

7404