

83438



83438

MODELO DE UTILIDAD
=====

por VEINTE años

cuyo privilegio se solicita para España y
todos sus territorios y plazas de soberanía,
a favor de,

D^a. CONCEPCION BAULENAS FONT

de nacionalidad española, domiciliada en
Martorell (prov. Barcelona), calle de Pedro
Puig, núm. 44-48, relativo a:

"PUPITRE PERFECCIONADO"

=====



MEMORIA DESCRIPTIVA.

83438

El presente Modelo de Utilidad, de acuerdo con su enunciado, se contrae a un pupitre perfeccionado, sumamente ligero y de esbeltas líneas. - - - - -

5 Para trabajos de oficina en colectividad, y como asiento y lugar de trabajo en colegios, son empleados usualmente mesas y sillas en sus diversas variantes. En los casos en que cada mesa requiere uno o dos asientos, si el número necesario de aquellas alcanza valores
10 de las decenas, como suele ocurrir en la mayoría de las aulas para colegios y academias, se comprende que el elevado número de elementos sueltos, entendiéndose como tales mesas y sillas, que deben ser removidos y ordenados para las operaciones de limpieza ocasiona un considerable
15 trastorno. - - - - -

 Por las razones expuestas se han venido empleando, especialmente en la primera enseñanza, pupitres en los que la mesa y el asiento son solidarios, pudiendo dar cabida a dos o tres alumnos según sus dimensiones. Tales
20 pupitres se construyen en madera, empleándose en su construcción un exceso de dicho material para comunicarle una rigidez mínima, teniendo en cuenta que muchos de ellos van destinados a niños de corta edad que algunas veces desarrollan en ellos juegos que afectan a la rigidez de dichos muebles, lo cual origina un peso excesivo con el consiguiente aumento de precio, y dificultades
25 en las operaciones de limpieza. - - - - -



1 83438

30 Para eliminar los inconvenientes expuestos, a la par que comunicar a dichos pupitres un aspecto acorde con las nuevas técnicas y estilos constructivos, se ha desarrollado un pupitre perfeccionado, que constituye el objeto de este Modelo. - - - - -

35 Esencialmente se caracteriza dicho pupitre perfeccionado, por estar constituido por una mesa sujeta al larguero de unión de dos patas de apoyo, las cuales están relacionadas entre sí por el citado larguero formando puente metálico. Los asientos están sujetos a otro puente que relaciona otras dos patas de apoyo, formando también un puente relacionado con el anterior
40 mediante un travesaño, de manera que queda formado un conjunto rígido constituido por la mesa, los asientos y el bastidor. - - - - -

45 La mesa, además de estar sujeta, tal como ya se ha dicho anteriormente, al larguero de su puente de apoyo y sujeción, está apoyada y sujeta al travesaño de unión de ambos puentes constitutivos del bastidor. - - -

50 Los asientos se prevén sujetos al larguero de su puente de apoyo y sujeción, en doble voladizo, es decir, unidos rígidamente al citado larguero por su parte central inferior y en sentido transversal. - - - - -

Dados los fines a los que preferentemente se destina el pupitre perfeccionado que se describe, se prevé que esté constituido por una mesa y uno o dos asientos, a fin de facilitar el acceso a dichos asientos. - - - - -



1 83438

55

Para facilitar la comprensión de cuanto se ha expuesto en los párrafos anteriores, seguidamente se hace referencia a la lámina de dibujos que se adjunta a esta memoria, en la que se representa un pupitre perfeccionado construido de acuerdo con las características anteriormente descritas, el cual, dado que se trata de un ejemplo entre los muchos que podrían realizarse, debe ser interpretado sin ningún carácter limitativo respecto al alcance de la protección legal que se recaba. En los dibujos:

60

65

Figura 1, representa una vista frontal de un pupitre perfeccionado, según este Modelo, dotado de dos asientos. - - - - -

Figura 2, representa el mismo pupitre visto lateralmente. - - - - -

70

Figura 3, representa una vista en perspectiva del pupitre perfeccionado en cuestión. - - - - -

De acuerdo con dichas figuras y los números que sobre ellas indican las diversas partes y detalles, su descripción es como sigue: - - - - -

75

El bastidor de apoyo ha sido representado por (1), la mesa por (2) y los asientos por (3). - - - - -

80

El bastidor (1) se compone de dos puentes (4) y (5) y un travesaño de unión de ambos (6). Ambos puentes (4) y (5) tienen forma porticada, siendo mayor la altura del puente (4) para apoyo y sujeción de la mesa (2). El travesaño (6) tiene una primera parte (6a), que arranca de



83428

su unión con el puente (4), sensiblemente horizontal, sobre la que se sujeta la mesa (2), prosiguiendo la otra parte (6b) en forma descendente hasta su otro extremo sujeto al puente (5). - - - - -

85 La mesa (2) se compone, en el ejemplo, de un tablero (7), dotado de dos compartimientos inferiores (8) y (9), cuyo fondo común (10) es el que se sujeta al puente (4) y travesaño (6). - - - - -

90 Los asientos (3) están constituidos, cada uno de ellos, por las escuadras tubulares (11), sujetas rígidamente al puente (5) Dichas escuadras (11) están provistas de una parte sensiblemente horizontal (11a) entre las que se sujetan las tablas (12), constitutivas del asiento propiamente dicho, y de otra parte, casi vertical (11b), a la que se sujetan los respaldos (13). - -

95 Como se desprende de la simple observación de las figuras el travesaño (6) queda situado entre ambos asientos (3), actuando en cierto modo como separador.

100 En el ejemplo debe observarse, además, que el tabique central (14) de separación entre ambos compartimientos (8) y (9), así como los laterales (15), contribuyen a la formación de un conjunto rígido entre el fondo (10) y el tablero (7). - - - - -

105 Habiendo descrito suficientemente las características ventajas y modo de empleo del pupitre perfeccionado que constituye el objeto del presente Modelo de



1 83438

Utilidad, debe hacerse constar, en resumen, que en el mismo podrán introducirse cuantas variantes de detalle la experiencia y la práctica puedan aconsejar en todas las cuestiones referentes a materiales, dimensiones, número de elementos integrantes, forma de acoplamiento mutuo, etc., que no afecten a su esencialidad, que es la que se concreta en la primera de las reivindicaciones que siguen, ya sea considerada aisladamente, ya sea considerada junto con otra o varias de las restantes reivindicaciones en todas sus combinaciones técnicamente posibles.

N O T A

Se declaran de novedad, utilidad y propiedad para España y todos sus territorios y plazas de soberanía las siguientes:

R E I V I N D I C A C I O N E S

1.- Pupitre perfeccionado, caracterizado por estar constituido por una mesa sujeta al larguero de unión de dos patas de apoyo relacionadas entre sí mediante el citado larguero formando puente, y estando sujetos los asientos a otro puente relacionado rígidamente con el de la mesa mediante un travesaño de unión, en orden a la formación de un conjunto rígido estable. - - - -

2.- Pupitre perfeccionado, según la reivindicación anterior, caracterizado porque la mesa está sujeta al larguero de su puente de apoyo y sujeción, y al trave-



1 83438

saño de unión de dicho puente con el de los asientos.

135

3.- Pupitre perfeccionado, según las reivindicaciones anteriores, caracterizado porque los asientos están rígidamente unidos en doble voladizo al larguero de su puente de apoyo y sujeción. - - - - -

140

4.- Pupitre perfeccionado, según las reivindicaciones anteriores, caracterizado por estar constituido por una mesa con dos compartimientos, y dos asientos contiguos y sujetos a un mismo puente de apoyo y sujeción.

5.- "PUPITRE PERFECCIONADO".

145

Todo ello conforme se describe y reivindica en la presente memoria, que consta de siete hojas, foliadas y mecanografiadas por una sola de sus caras y de una lámina de dibujos que la ilustra.

BARCELONA, 27 SEP. 1960

P. A.

MARCELINO CURELL SUÑOL
P. P.



Fig. 1

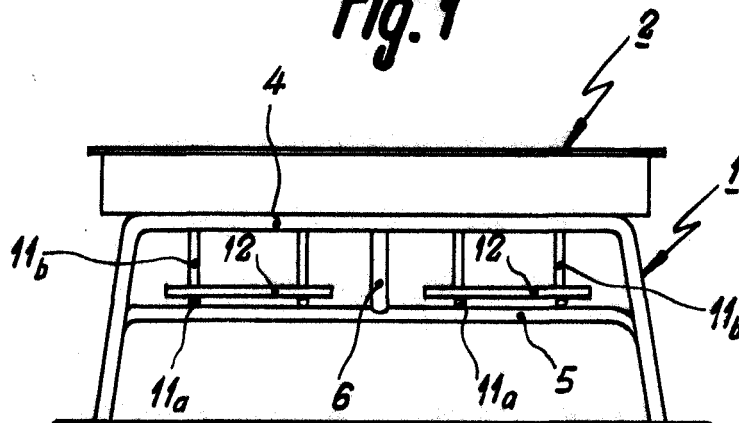
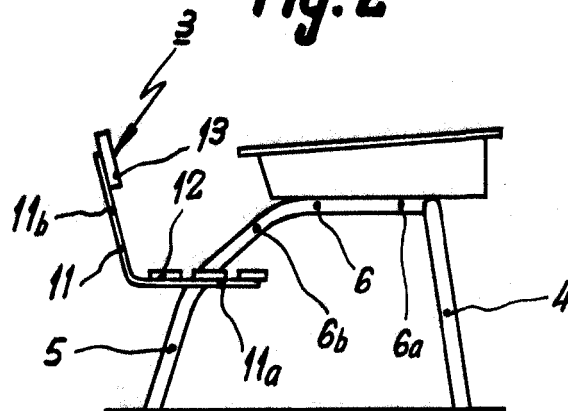
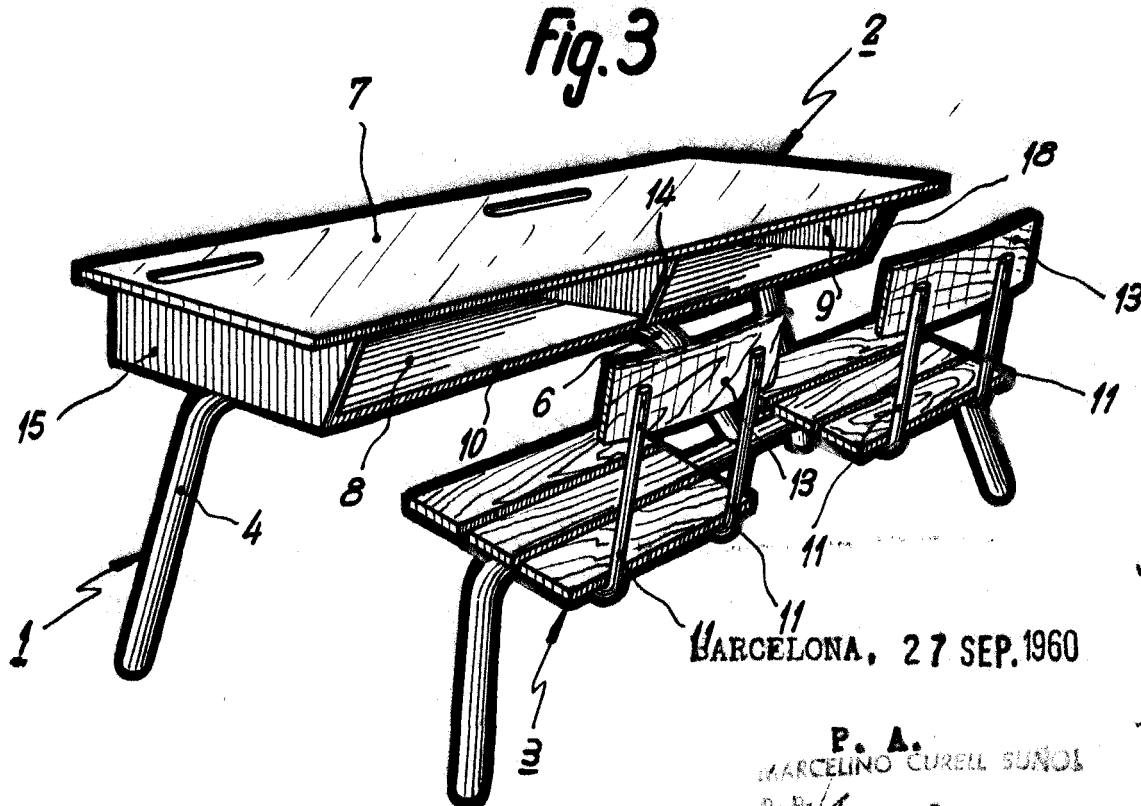

Fig. 2



83438

Fig. 3



BARCELONA, 27 SEP. 1960

P. A.
MARCELINO CURELL SUNDI
P. P.

Escala variable.