

83386

83386



M O D E L O  
D E  
U T I L I D A D

para "NUEVO ENVASE PLEGABLE CON TABIQUE INTERMEDIO", a favor de DON FRANCISCO AGUIRRE PINAZO, domiciliado en BARCELONA, paseo del General Bassols, núm. 25.

= . =

MEMORIA DESCRIPTIVA

El presente modelo de utilidad se refiere a un nuevo envase plegable con tabique intermedio.

En el modelo se ha previsto un envase de cuatro piezas iguales dos a dos, formando unas los laterales de mayor longitud, y las otras los menores, el fondo, las tapas y un tabique doble intermedio.

Al acoplarse las piezas por medio de pestañas de que van provistas originan un envase de forma paralelipipédica rectangular, con dos cavidades interiores separadas por un doble tabique.



83386

60

Con el fin de facilitar la explicación, se acompaña a la presente memoria una lámina de dibujos en la que se ha representando un caso de realización que se cita a título de ejemplo.

5. En el dibujo:

La figura única es una perspectiva del modelo en la cual se ha suprimido un lateral con el objeto de no aplicar el dibujo. Haciendo referencia al mismo, consiste en un envase formado por las piezas 1 iguales y los laterales 2, (solo representado uno de ellos en la figura) deotados de pestañas 3 y 4.

10.

Las piezas 1 en U, cuyas ramas dobladas por los extremos constituyen las tapas 5, forma una de ellas el tabique 6 intermedio, que penetra por la separación 7 existente entre las dos pestañas 4 y que es mantenido en posición por las aletas 8.

15.

El modelo, dentro de su esencialidad, puede ser llevado a la práctica en otras formas que difieran en detalle de la indicada a título de ejemplo, a las cuales alcanzará igualmente la protección que se recaba. Podrá, pues, construirse en cualquier forma y tamaño, con los materiales más adecuados por quedar todo ello en el espíritu de las reivindicaciones.

20.

= . =

N O T A

Descrito el objeto y utilidad de la invención, lo que se declara como no divulgado ni practicado en España, comprende las siguientes reivindicaciones:

25.

1. Nuevo envase plegable con tabique intermedio, caracterizado esencialmente por estar constituido por dos pares de

60



83386

piezas iguales dos a dos, unidas para formar el contorno de un cuerpo paralelipipédico rectangular con sus bases abiertas y comprendiendo el el contorno de estas bases unas pestañas que dejan entre sí un espacio libre.

5.

2. Nuevo envase, según la reivindicación 1, en el que dos caras opuestas están prolongadas en su misma anchura y en longitud tal que dobladas transversalmente dos veces, llegan a cerrar la parte de fondo y adyacentes y penetran las pestañas de este fondo por el espacio que dejan entre sí.

10.

3. Nuevo envase, según las reivindicaciones 1 y 2, en el que las partes dobladas de los laterales al penetrar por las ranuras que entre sí dejan las pestañas, forman una coincidencia acoplada que da lugar al tabique intermedio.

4. Nuevo envase plegable con tabique intermedio.

15.

Según se describe y reivindica en la presente memoria que consta de tres hojas, foliadas y escritas a máquina por una sola de sus caras, acompañadas de una lámina de dibujos.

Madrid, a 6 OCT. 1960

DON FRANCISCO AGUIRRE PINAZO

20.

p. a.

JAI ME ISERA MIRALLES

*[Handwritten signature]*



83386

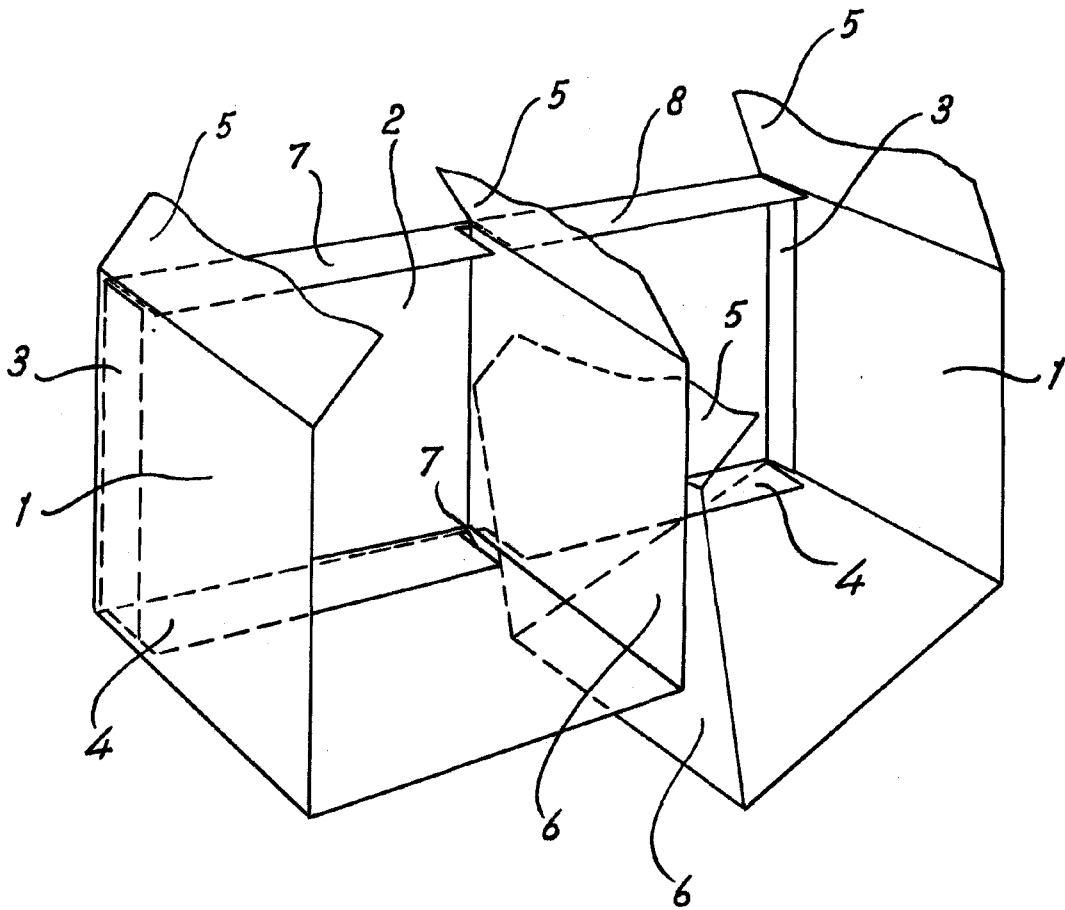

Madrid, 6 OCT. 1960

p.p. Jaime Isern

A handwritten signature in black ink, appearing to read "Jaime Isern".