



83355

MEMORIA DESCRIPTIVA  
que se acompaña  
a la solicitud de  
un MODELO de UTILIDAD por VEINTE AÑOS en ESPAÑA  
p o r  
"NEUMATICO PARA BICICLETA CON CIERRE DE CREMA-  
LLERA",  
a favor de  
Don FRANCISCO MARTINEZ LOPEZ, de nacionalidad es  
pañola, domiciliado en Ponferrada.-

-- MS --



5.-

La invención a que se refiere la presente memoria, constituye una novedad industrial con características y ventajas que la hacen merecedora del privilegio de explotación exclusiva que por ella se solicita, de acuerdo con las prescripciones del vigente Estatuto sobre Propiedad Industrial, de 26 de Julio de 1.929, texto refundido, publicado el 30 de Abril de 1.930.

10.-

El Modelo de Utilidad a que se contrae la presente Memoria, se refiere como su enunciado indica, a una nueva cubierta para bicicletas provista de un cierre de cremallera, cuya finalidad es la de hacer rápida y fácil la reparación de los neumáticos.

La descripción se efectúa con ayuda del dibujo que se acompaña a base del cual se expone la estructura de la cubierta al propio tiempo que su funcionamiento.

15.-

Consta de una cremallera (5) cosida por medio de puntadas (6) a los bordes de la cubierta (1) por la parte interior de la misma. Una banda de tela (3) debidamente intercalada, protege el neumático (2) del roce de la cremallera (5). Esta banda va cosida por uno de sus bordes quedando libre el otro para poder extraer el neumático. Otra banda de tela (4), colocada exteriormente protege la cremallera. Esta banda va simplemente unida a la cubierta (1) por un adhesivo.

20.-

En detalle, se ha representado el sistema de cierre de la cremallera, constituido simplemente por dos brazos de acero (9) sujetos fijos a un charriot (8) corredizo, cuyos brazos encajan por elasticidad en la válvula de inflado (7).

25.-

Para reparar o cambiar el neumático, se despega la banda (4) por uno de sus bordes, se abre la cremallera (5) con su corredera y se echa hacia un lado con el dedo la banda (3) con lo cual se extrae fácilmente el neumático. Para introducirlo nuevamente, una vez reparado, se realiza la operación inversa, cerrando la

30.-

833553



cremallera (5) antes de introducir el aire en el neumático (2) y pegando a continuación la banda (4).

5.- Entre las ventajas que se derivan de la adopción del sistema de cubierta descrito, y que es especialmente adecuado para las cubiertas denominadas tubulares, merecen ser destacadas por su especial importancia las siguientes:

1º.- Hace que la reparación de los neumáticos sea rápida y fácil.

10.- 2º.- Hace más duradera la cubierta ya que no hay que coserla y descoserla cada vez que necesita ser reparada.

3º.- Protege al neumático de ser atacado por el agua, ya que las dos bandas de tela que lleva, impiden completamente su entrada.

15.- 4º.- Supone una elevación muy pequeña en el precio de las cubiertas, que se compensa por su larga duración.

20.- Hecha la descripción precedente hemos de añadir que los detalles de realización de la idea expuesta, pueden variar, sin que por ello cambie la esencia de la invención que es la que se desprende de los párrafos que anteceden y la que se reivindica en la siguiente:

NOTA

En resumen: El Modelo de Utilidad que se solicita, recaerá sobre las reivindicaciones que siguen:

25.- 1º.- NEUMATICO PARA BICICLETA CON CIERRE DE CREMALLERA, caracterizado porque está constituido esencialmente por una cubierta en la que hay practicado un corte de abertura, transversal, que se cierra mediante una cremallera que está cosida por la cara interna de los bordes de corte de la citada abertura; teniendo para proteger a la cámara del neumático propiamente dicha, del roce directo con la cremallera, una banda de tela interpuesta, la

30.-



83355<sup>3</sup>

qual se encuentra sujeta por cosido de uno de sus bordes, a uno de los de corte realizados en la propia cubierta, quedando el otro libre al objeto de permitir la extracción de la cámara una vez abierta la cremallera.

5.-

2<sup>a</sup>.- NEUMATICO PARA BICICLETA CON CIERRE DE CREMALLERA caracterizado según la reivindicación anterior y porque para preservar a la cremallera del contacto directo con el suelo, hay dispuesta encima de la abertura de la cubierta que ésta cierra, una banda de tejido adherida por pegado.

10.-

3<sup>a</sup>.- NEUMATICO PARA BICICLETA CON CIERRE DE CREMALLERA caracterizado según la reivindicación 1<sup>a</sup> y porque el cierre de la cremallera propiamente dicho, está constituido por dos brazos de acero sujetos de manera fija a un cursor corredizo que constituye el mecanismo de apertura y cierre de la cremallera, cuyos brazos encajan por elasticidad en la válvula de inflado de la cámara a la que rodean.

15.-

4<sup>a</sup>.- Se reivindica por último como objeto sobre el que ha de recaer el Modelo de Utilidad que se solicita: "NEUMATICO PARA BICICLETA CON CIERRE DE CREMALLERA".

20.-

Todo conforme se describe y reivindica en la presente memoria, que consta de cuatro páginas mecanografiadas y dibujos que se acompañan.

Madrid, a 4 de Octubre de 1960

ALFONSO UNGRIA

25.-

83355

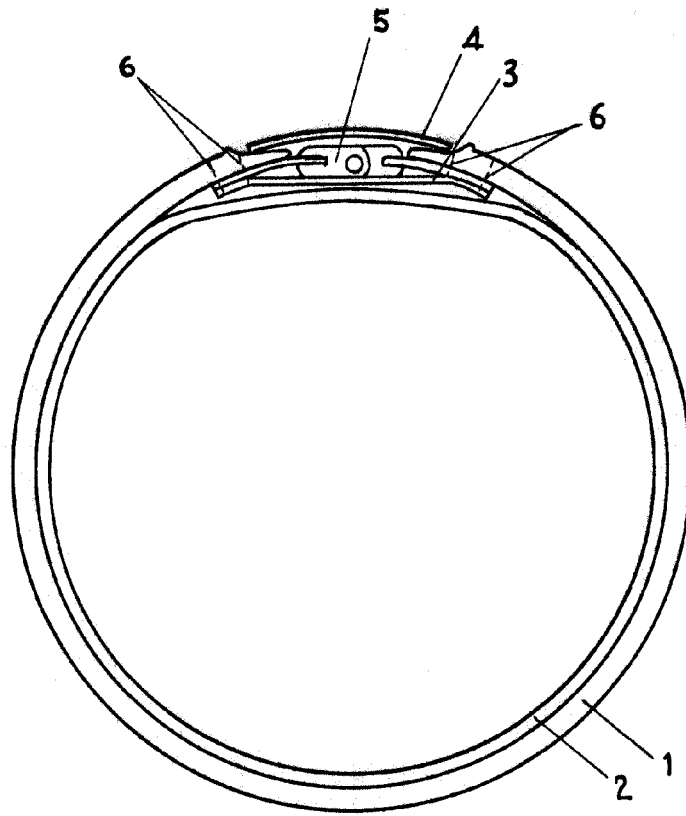
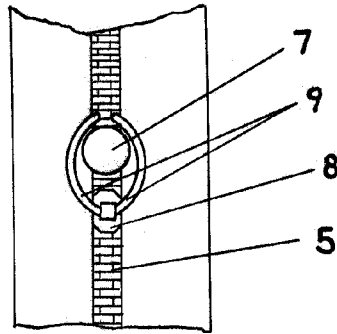

ESCALA VARIABLE

Madrid, 4 de Octubre de 196 0

ALFONSO UNGRIA

P.P.