



83354

M O D E L O
D E
U T I L I D A D

para "CARRIOLA PARA APOYO Y DESPLAZAMIENTO DE APARATOS DIVERSOS", a favor de DON GASPAR MAMPEL FERNANDEZ, domiciliado en BARCELONA, calle de Canuda, núm. 13.

= . =

MEMORIA DESCRIPTIVA

El presente modelo de utilidad se refiere a una carriola para apoyo y desplazamiento de aparatos diversos, tales como trípodes, cámaras y otros similares propios para fotografía u otros usos.

5. En el modelo se ha previsto una mesa formada por tres brazos horizontales y coplanarios dispuestos radialmente y equidistantes sus extremos que se doblan en ángulo hacia abajo para formar un apoyo. En la unión de los tres brazos va un pedal que acciona a un tubo provisto de una cuña que en
10. su movimiento desplaza a otros tres tubos perpendiculares al

83354 4 OC



primero y que se mueven dentro de cada brazo. Estos tubos móviles presentan en su extremo un plano inclinado que se introduce por un orificio perteneciente al soporte vertical de una rueda obligando a descender a esta con lo que se puede transformar el apoyo de la mesa en fijo o rodante. Al cesar la presión sobre el pedal los elementos anteriormente descritos recuperan su primitiva posición por mediación de un conjunto de muelles. La mesa presenta en sus extremos y por la parte de arriba unas cavidades para introducir las patas del trípode fijándose mediante la presión de unos muelles pertenecientes a la mesa de apoyo.

5. Con el fin de facilitar la explicación, se acompaña a la presente memoria una lámina de dibujos en la que se ha representado un caso de realización que se cita a título de ejemplo.

10. En el dibujo:

La figura 1, muestra una sección en alzado de la zona central y del brazo.

La figura 2, es un detalle en perspectiva en el que se aprecia el sistema de fijación del trípode sobre la mesa de apoyo.

20. Consiste en un pedal 1 que al descender por la presión del pie traslada la cuña 2, desplazando a la barra 3 transversalmente y este a su vez al soporte 4 de la rueda 5 mediante el plano inclinado 6 que presenta en el extremo haciéndola descender hasta el suelo. Todos estos elementos están dotados de los muelles 7, 8 y 9 que trabajan a la presión y extensión.

25. El pie del trípode 10 se introduce en la cavidad 11 y se fija mediante la placa retén 12 dotada del muelle 13.

30. El modelo, dentro de su esencialidad, puede ser llevado

83354

4 00



5. a la práctica en otras formas que difieran en detalle de la indicada a título de ejemplo, a las cuales alcanzará igualmente la protección que se recaba. Podrá, pues, construirse en cualquier tamaño, con los materiales más adecuados empleando brazos y pedales tubulares varillas o similares dotadas o no de superficie ananada, por quedar todo ello comprendido en el espíritu de las reivindicaciones.

= . =

10.

N O T A

Descrito el objeto y utilidad de la invención, lo que se declara como no divulgado ni practicado en España, comprende las siguientes reivindicaciones:

15. 1. Carriola para apoyo y desplazamiento de aparatos diversos, caracterizada esencialmente por estar constituida por unos brazos horizontales y coplanarios dispuestos radialmente y equidistantes sus extremos en que se doblan en ángulo para constituir hacia abajo un apoyo inamovible y dotados también de un tubo vertical portador de una rueda operativamente dispuesta para que pueda descender hasta el suelo, mediante la presión del pie sobre un pedal, transformándose así el apoyo del conjunto, en apoyo rodante.
20. 2. Carriola, según la reivindicación 1, en la que las partes extremas de los brazos están dotadas de unas cavidades para fijar los soportes del aparato, asegurándose mediante la presión de unas bridas elásticas formadas por un muelle que se fija a una placa retén que llega a montar sobre sombreretes terminales de los pies del trípode.
25. 3. Carriola para apoyo y desplazamiento de aparatos

3. Carriola para apoyo y desplazamiento de aparatos

4 OCT



83354

diversos.

Según se describe y reivindica en la presente memoria que consta de cuatro hojas, foliadas y escritas a máquina por una sola de sus caras, acompañadas de una lámina de dibujos.

5.

Madrid, a 4 OCT. 1960

GASPAR MAMPTEL FERNANDEZ

p. a.

JAIME ISERA MIRALLES

PP

LR/.mp.

83354



Fig. 1

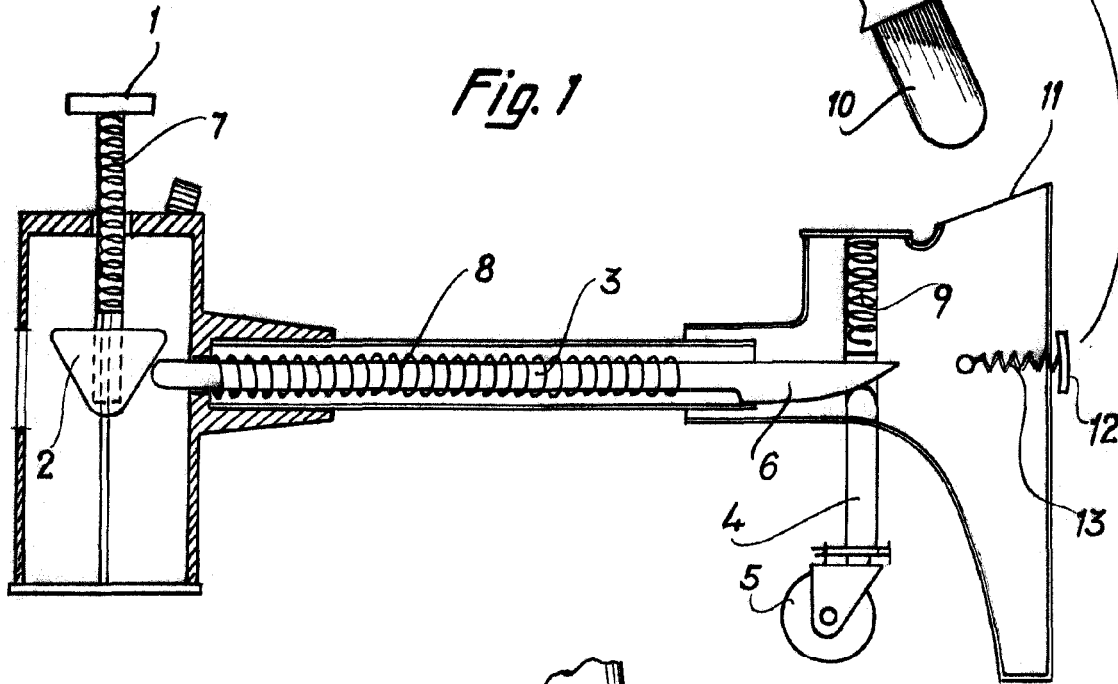
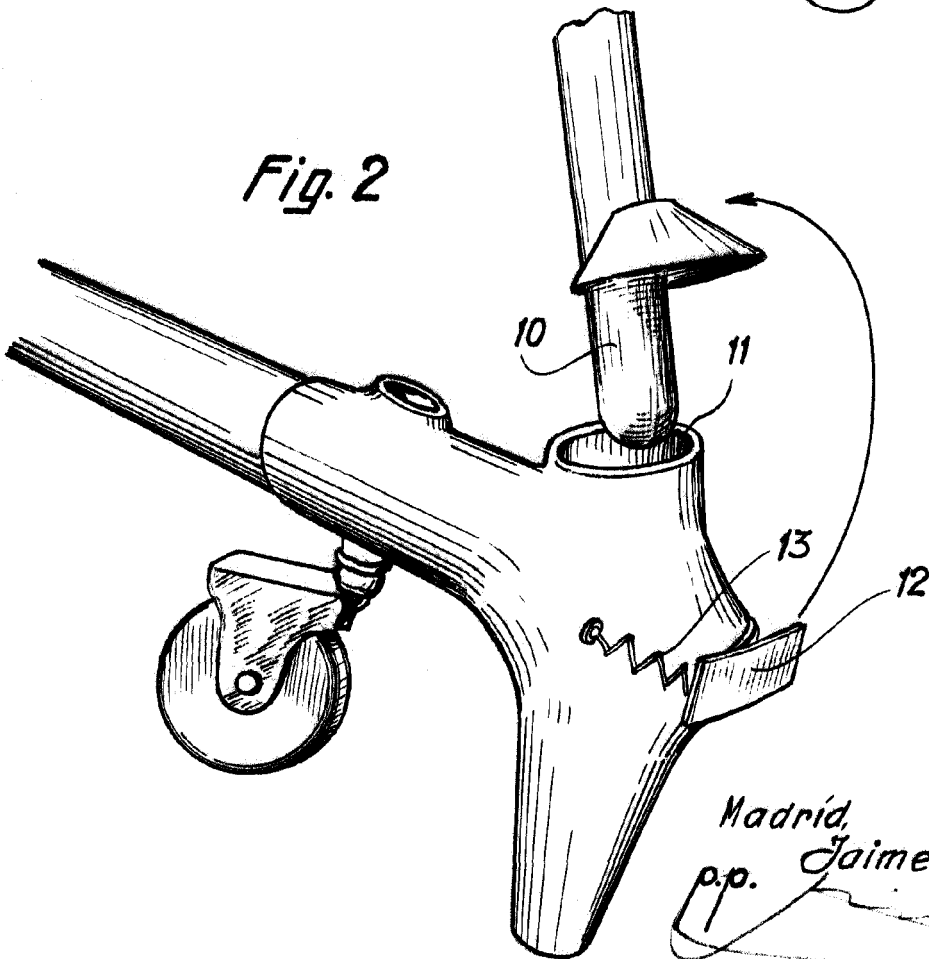

Fig. 2



Madrid, 1960
p.p. Jaime Isern