



83347

MEMORIA DESCRIPTIVA

DE UNA PATENTE DE MODELO DE UTILIDAD, POR VEINTE AÑOS EN
ESPAÑA, A FAVOR DE DON JOSE MENAL COLOMINA, DE NACIONALIDAD
ESPAÑOLA, RESIDENTE EN BARCELONA- Junta de Comercio, 19

s o b r e :

NUEVO ENCENDEDOR DEL TIPO DE RUEDA DE FRICCIÓN.-----
=====



La presente solicitud tiene por objeto garantizar el derecho de fabricación y explotación en exclusiva para España de los encendedores obtenidos con arreglo a los beneficios que se derivan de la aplicación de la patente en curso por nuevo encendedor del tipo de rueda de fricción.

5.-

La finalidad de la invención es la de partir del conocido sistema mecánico de friccionar la piedra de ignición contra el lomo o canto de una rodela giratoria, para adaptarles un conjunto de transformación en su estructura, que permiten su utilización con garantía de rendimiento dentro de un máximo de ventajas de comodidad que hacen al encendedor apto para su mantenimiento en el interior en cualquier bolsillo de la ropa del usuario.

10.-

Para ello se caracteriza primordialmente por su forma aplanada o de poco grosor con lo que difiere y mejora a los anteriores modelos de encendedor cilíndrico de pesada y voluminosa estructura, cuyo excesivo relieve siempre denotaba su molesta presencia en el interior de los mencionados bolsillos.

15.-

En orden al automatismo de su funcionamiento, se caracteriza mecánicamente porque la fuerza motriz que produce el rápido giro de la rodela de fricción, radica en la sincronización de ésta con la tapadera de la que se halla solidarizada por el arrastre que de la misma hace el eje pasador en que ambas se apoyan, y por estar vinculadas las pestañas laterales de la tapa a sendas bridas que movilizan a un resorte de presión cuya reacción garantiza la estabilidad en los dos extremos de la basculación, después de pasar por el punto de máxima tensión.

25.-

Una característica notable radica en el aumento de recorrido que se le otorga al movimiento de extracción de la regleta alojada en el interior del lomo, la cual lleva

30.-



vinculado a su vez el resorte de muelle que mantiene la tensión de la piedra y que al cesar la retención que sobre ella ejerce la cubierta basculante del lomo, sale de su carrilera en una extensión preventiva inicial, susceptible de alargarse tirando de ella, para poner totalmente al descubierto, la embocadura del canuto interno por donde se introduce la nueva piedra en el momento de su renovación.

5.-

En la misma cubierta basculante que se cita, existen dos notables mejoras, como son los relieves de asidero que permiten su desprendimiento o liberación sin tener que presionar simultáneamente en la base de la mencionada regleta, y la más notable que consiste en una tapeta auxiliar oscilante que siguiendo pendularmente todos los movimientos que verifican en común la tapa y la cubierta basculante, mantiene cerrada al exterior la abertura frontal a la articulación por la cual, en los modelos anticuados anteriores, salían al exterior todos los residuos del chasquido de la piedra produciendo una suciedad excesiva lo mismo para los dedos del usuario que para la cubierta del encendedor.

10.-

15.-

20.-

Para puntualizar demostrativamente todo lo expuesto, se acompaña un gráfico en el que se representan esquemáticamente los enunciados perfeccionamientos sirviendo de ejemplo sobre el que referirse en la consiguiente descripción.

25.-

La Figura 1ª., del plano, reproduce el aspecto externo y la estructura interna del mecanismo del encendedor. Mientras que la Figura 2ª., representa a las dos plantas superior e inferior vistas exteriormente.

30.-

De la primera se desprende, la silueta, notablemente, aplanada en donde radica la ventaja de su poco volumen notándose no obstante la forma ligeramente abombada que adopta en la parte (6) del depósito de combustible con miras a no restringir la duración de su carga. Esta curvatura de sus pa-



redes se aprecia mayormente en la planta de la base inferior, donde resalta además otra importante mejora complementaria, como en la de festonear su zona con un filete moleteado (7) que prácticamente dá mas facilidad de asidero con los dedos, para extraerlo de su encajonamiento en la cubierta exterior (8) de la que sobresale inferiormente, la suficiente para tal maniobra. También en dicha cubierta se señala la presencia de dos ranuras iguales y paralelas (9) destinadas a la penetración lateral del aire que aviva la combustión de la llama de la mecha (10).

La Figura 3ª., muestra la movilidad máxima que posee la cubierta basculante (11) del lomo, fija, como punto de apoyo para su oscilación, en el eje pasador (12) que a su vez reune a la rodela de fricción (13) y a la tapadera automática (14), así como a las dos pestañas (15) de la parte alta del cuerpo integrado por la cubierta exterior (8) cuya sección se dibuja superiormente en la figura.

Respecto a la cubierta basculante (11) se señalan en la parte inferior a ambos lados (Figs. 2ª y 3ª) los dos nervios en media caña (11a) de los que se vale para brindar su cómodo desprendimiento alejándose de la presión que ejerce, con su colisa inferior (11b) retenido a la regleta guía (16) mantenedora del resorte medular (17) con el que se impulsa ascensionalmente a la piedra.

El nervio fundamental central del mecanismo es el canuto cilíndrico (18) Figura 4ª., con el que se dá base de fijación al sistema automático de la tapadera (14) en dependencia con las dos pestañas laterales (de esta tapadera de forma tan peculiar) se enlazan y prolongan los dos brazos o bridas (19) que se reunen en una pieza arandela (20) que rodea el indicado canuto cilíndrico, sirviendo de tope de contención al resorte helicoidal (21) que lo circunda y que para su trabajo



83347

de expansión se apoya en dicha arandela y en otra segunda arandela-pieza inferior (22) que a su vez engarza mediante dos pequeñas pestañas a las incisiones (22a) existentes en las paredes del cuerpo (8) Figura 3a. Así en la Figura 4a., se dibuja en línea de trazos fuertes la posición abierta de la tapadera y sus bridas de automatismo y en línea de puntos, la posición de cerrada, comprobando que la estabilización del resorte en la base del canuto (18) es la determinante de que pase energicamente la tapadera de una a otra posición. A su vez el canuto se halla inmóvil y fijo en el lugar que ocupa en el mecanismo, por estar rodeado y retenido por la zona intermedia (8a) que curvandose tubularmente establece la abrazadera (8b) como soporte del canuto.

Finalmente la Figura 5a., muestra la forma y colocación de la tapeta oscilante (23) quien se halla enlazada por los puntos de apoyo (24) a la tapa (14) en el punto posterior en que aquella oscila sobre la abertura (11c) existente a despecho de todas las partes reunidas en el eje pasador (12) y a la cual taponae espontanea y libremente en todas las posiciones basculando por su propio peso, tal como se dibuja en la figura del plano.

Con ello queda expuesto el ejemplo de realización en la forma que será llevado a la práctica, pudiendo comprender variaciones de aspecto exterior y acabado, que no afectan ni alteran la esencialidad de la patente.

NOTA

En resumen, la presente solicitud recaerá sobre las siguientes reivindicaciones.

1a.- Nuevo encendedor del tipo de rueda de fricción, caracterizado por la formación de una caja nuclear que se compone de un cuerpo vertical que corresponde al depósito de combustible, en el cual se concede una limitada curvatura a sus



83347

paredes, que cesan en la continuidad del mismo, donde la sección rectangular consecutiva, aloja paralelamente a todos los elementos del dispositivo mecánico.

- 5.- 29.- Nuevo encendedor del tipo de rueda de fricción, según la reivindicación anterior caracterizado porque en un solo punto de la zona superior se localiza un eje pasador que es el soporte común a las dos bridas del cuerpo que mantienen la rodela de fricción, a ésta misma, a la tapadera superior y a la cubierta basculante superior, radicando el automatismo de la
- 10.- abertura de la tapa y del encendido simultáneo, en la ligazón de las pestañas internas de la tapa con dos bridas que descendiendo a lo largo del conducto central se reúnen en una pieza-arandela, que rodea tal conducto, quien a modo de columna estabilizadora, guía y retiene a dicha arandela y al resorte del
- 15.- muelle helicoidal concéntrico al mismo, que presionando sobre ella, establece la tensión necesaria para que la tapa pase automáticamente de una posición a otra.

- 20.- 30.- Nuevo encendedor del tipo de rueda de fricción, según la reivindicación 1., caracterizado porque en la zona de confluencia de la tapadera, la rodela y la cubierta basculante posterior queda practicada una abertura posterior la cual es tapada por una segunda tapa de menor tamaño oscilante libremente, haciéndola depender de las paredes de la primera tapadera en el punto inmediato a su ángulo superior, para que por su
- 25.- propio peso ocupe la actitud de cierre, en todas las posiciones que adopte el encendedor.

- 30.- 40.- Nuevo encendedor del tipo de rueda de fricción, según las reivindicaciones anteriores caracterizado porque en la zona inferior inmediata a la base del cuerpo bombeado del depósito de combustible presenta en ambos lados, un filete saliente moleteado por un dentado, que facilita su afianzamiento para extraerlo del encañillamiento de la cubierta externa donde penetra por justeza de dimensión.



83347

5a.- NUEVO ENCENDEDOR DEL TIPO DE RUEDA DE FRICCIÓN.

Según se describe en la presente memoria que consta de siete hojas escritas a máquina por una sola cara y dibujos.

Madrid a 3 de octubre de 1960.

83347 3



Fig. 1

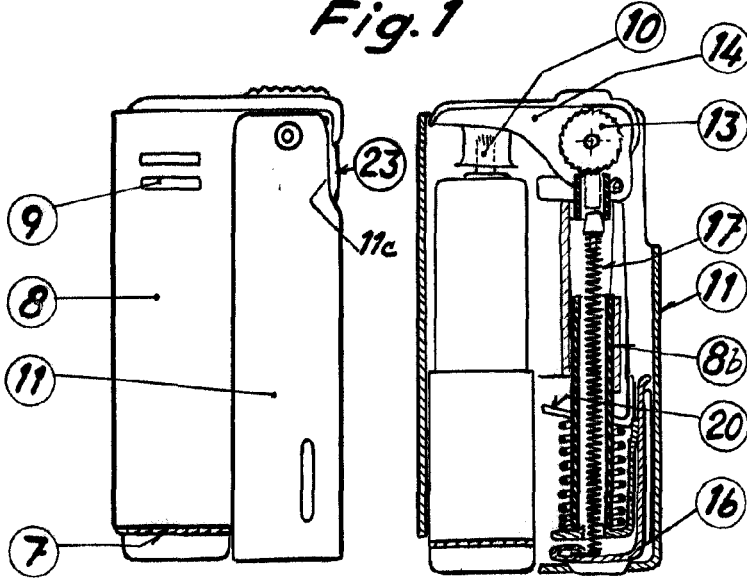

Fig. 2

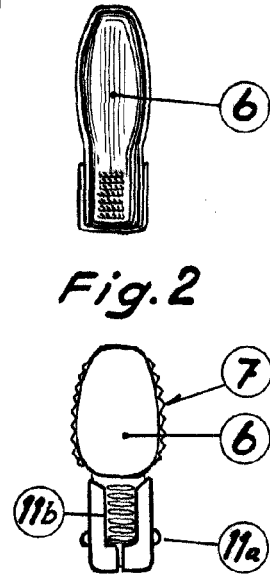

Fig. 3

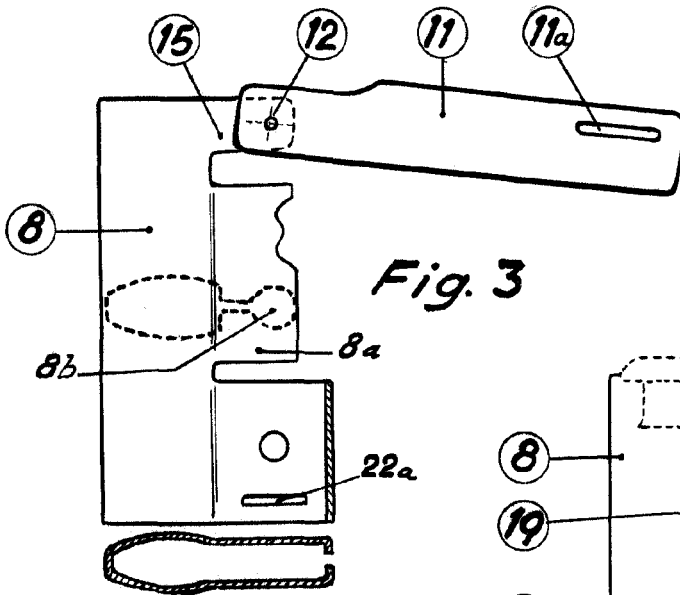

Fig. 4

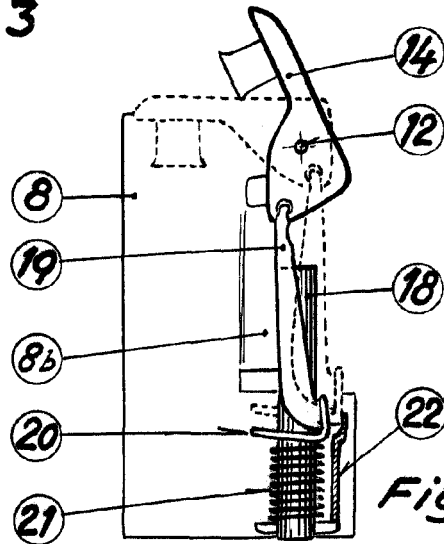
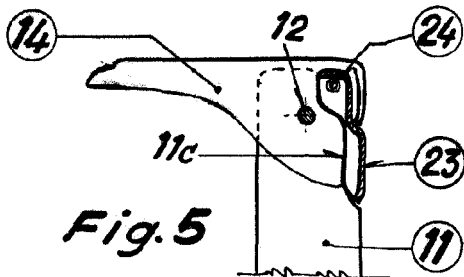

Fig. 5



Escala variable

3 OCT. 1960