

№ 83339



83339

MEMORIA DESCRIPTIVA

que se acompaña a la solicitud de un

.....
MODELO DE UTILIDAD

por Veinte..... años en España, por "PERSIANA PERFECCIONA

DA"
.....
.....
.....

a favor de

Don. ROBERTO DEL RIO ROSELL y Don. DANIEL RANERA DEL RIO

domiciliado en Zaragoza, c/Dato nº 9 principal derecha.
.....

83339



5.- La invención a que se refiere la presente memoria constituye una novedad industrial con características y ventajas que la hacen merecedora del privilegio de explotación exclusiva que por ella se solicita, de acuerdo con las prescripciones del vigente Estatuto sobre Propiedad Industrial, de 26 de Julio de 1929, texto refundido, publicado el 30 de Abril de 1930.

10.- El Modelo de Utilidad a que se contrae la presente Memoria, se refiere como su enunciado indica, a una persiana metálica perfeccionada, cuyas lamas, que son huecas, se forman mediante dos perfiles iguales encajados uno en otro e invertidos; realizándose la unión de una lama con otra, mediante un gancho en U que atraviesa una ranura practicada en el plano inferior horizontal de apoyo de las mismas, cuyo gancho es asegurado en sus extremos por dobléz recta de sus ramas y por medio de un pasador en forma de S.

15.- Esta especial disposición permite realizar la persiana partiendo de un único perfil de longitud adecuada, que es dividido transversalmente según el módulo de longitud que ha de tener cada lama de la persiana.

20.- La descripción se efectúa con ayuda del dibujo que se acompaña, a base del cual se expone la estructura de la persiana al propio tiempo que su funcionamiento.

La Figura 1ª de dichos dibujos presenta en perspectiva una sección del perfil a base del cual se realiza la persiana; estando señalados por puntos en el mismo las líneas imaginarias de corte.

25.- La Figura 2ª muestra una perspectiva de una porción de dos lamas de la persiana; apreciándose por corte, la disposición de enganche de las mismas.

30.- El perfil en cuestión (Figura 1ª) a base del cual se realiza esta persiana, presenta una porción central plana (1), terminada en un extremo por una dobléz casi circular (2) que no obstante no

83339



llega a ser tangente al plano vertical (1) del propio perfil. Por el extremo opuesto, se prolonga este plano vertical (1) en un escalonamiento rectangular curvilíneo (3) - (4) que termina a su vez y por una pequeña doblez en una pequeña S (5).

- 5.- El citado perfil, obtenido en la longitud que se desee, es cortado en porciones transversales adecuadas a las lamas de la persiana, que se forman por encaje invertido del extremo en S (5) del perfil propiamente dicho en la cabeza curva (2) según muestra el detalle de la Figura 2ª. El acoplamiento de estos dos elementos forma un cuerpo hueco de sección sensiblemente rectangular, cuyas caras mayores ⁽¹⁾ son paralelas y verticales; teniendo las menores en las zonas correspondientes a ángulos opuestos por el vértice, dos salientes curvos (2) y un escalonamiento rectangular curvo (3-4); cuya finalidad es la de permitir un apoyo, encaje y descanso de una lama sobre otra, perfecto, a la vez que permitir el juego articulado de las mismas, al ser arrolladas sobre un tambor recogedor.
- 10.-
- 15.-

Por lo expuesto, se comprenden sin necesidad de mayores consideraciones, las importantes ventajas que se derivan de este Modelo de Utilidad, ventajas éstas que no sólo atañen al perfecto funcionamiento de la persiana, si no también y de una manera considerable al coste de fabricación de la misma, ya que puede ser realizada con un notable ahorro de mano de obra tanto en mecanización como en montaje, lo que redundará en un abaratamiento del artículo.

20.-

- 25.- Hecha la descripción precedente hemos de añadir que los detalles de realización de la idea expuesta pueden variar, sin que por ello cambie la esencia de la invención que es la que se desprende de los párrafos que anteceden y la que se reivindica en la siguiente

N O T A

- 30.- En resumen: El Modelo de Utilidad que se solicita, recaerá sobre las reivindicaciones que siguen:

1ª.- PERSIANA PERFECCIONADA, caracterizada porque, sus

83339



5.- lamas, que son huecas, están constituidas esencialmente por dos perfiles metálicos iguales, dispuestos de forma invertida, y encajados uno en otro; cuya disposición permite realizar la totalidad de la persiana partiendo de un único perfil de longitud adecuada, que es dividido transversalmente según el módulo de longitud que ha de tener cada lama de la persiana.

10.- 2ª.- PERSIANA PERFECCIONADA, caracterizada según la reivindicación anterior porque, el perfil en cuestión a base del cual se realizan las lamas de la persiana, presenta una porción central plana terminada en un extremo por un dobléz casi circular que no obstante, no llega a ser tangente al plano vertical central mencionado, el cual se prolonga por su otro extremo en un escalonamiento rectangular curvilíneo terminado a su vez y por una pequeña dobléz en una pequeña S.

15.- 3ª.- PERSIANA PERFECCIONADA, caracterizada según las reivindicaciones 1ª y 2ª, porque, el acoplamiento de los dos perfiles iguales que conforman una lama hueca de sección sensiblemente rectangular, se realiza por encaje longitudinal invertido del extremo en S de uno de ellos en la cabeza curva extrema del otro y viceversa.

20.- 4ª.- Se reivindica por último como objeto sobre el que ha de recaer el Modelo de Utilidad que se solicita: "PERSIANA PERFECCIONADA".

25.- Todo conforme se describe y reivindica en la presente memoria que consta de cuatro páginas mecanografiadas y dibujos que se acompañan.

Madrid, 3 de Octubre de 1.960

ALFONSO UNGRIA

83339

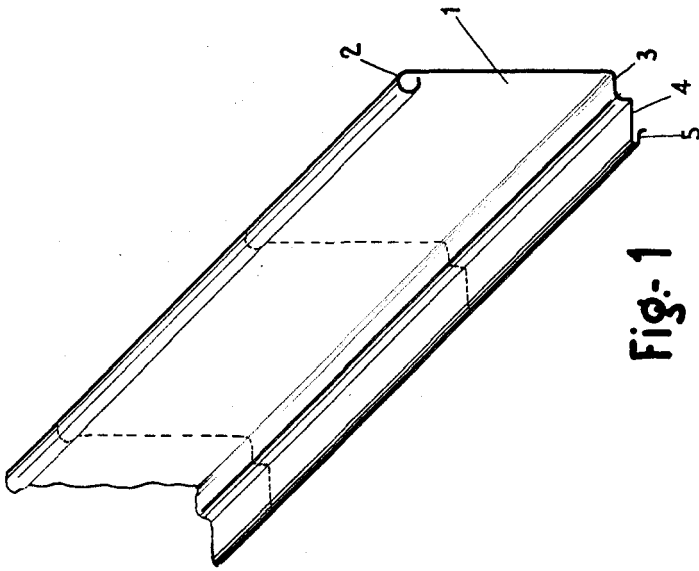

Fig-1

83339

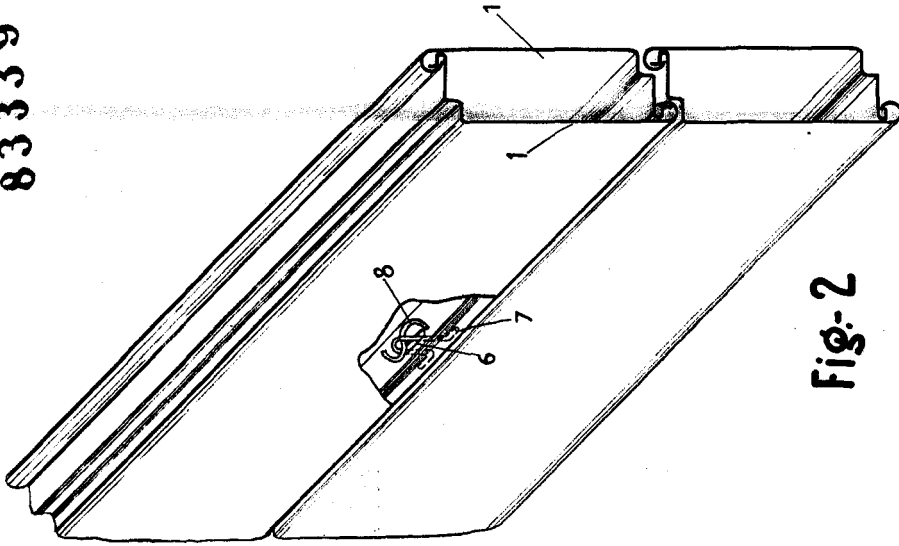

Fig-2

ESCALA VARIABLE

Madrid, 3 de Octubre de 1960

ALFONSO UNGRIA

