



83225

MODELO DE UTILIDAD

por 20 años

a favor de D. JUAN SANTAMARÍA SEUBA, de nacionalidad española,
residente en Barcelona, Paseo General Mola, 51. - - - - -
por: "ASA PERFECCIONADA PARA PORTAR PAQUETES". - - - - -

MEMORIA DESCRIPTIVA

El presente modelo de utilidad se refiere a un asa
perfeccionada para portar paquetes.

5 Esta asa resuelve de una manera práctica y altamente
económica el transporte manual de paquetes atados mediante un
cordel o similar, evitando así el porte incómodo del paquete
cuando, por ejemplo debido al peso del mismo, se hinca el cordel
en la mano, o cuando el atado del paquete no permite el asido
directo del cordel u otro elemento de ligazón empleado.

10 Dicha asa, por su bajo precio de coste consecuente de



su gran simplicidad, resulta idónea como obsequio y propaganda de almacenes, supermercados y demás establecimientos de venta al público, expendiendo estos establecimientos sus productos u objetos formando paquetes provistos de la citada asa, representando 5 ello una gran comodidad para el cliente en el porte del paquete.

Esencialmente comprende el asa en cuestión un alambre conformado en U invertida y rematado por sus extremos según sendas doblegaduras formando respectivos ganchos mediante los que se enganche dicho alambre en el cordel o similar con que se ha atado 10 el paquete. En este alambre, y en la base de la U formada con el mismo, está ensartado un cuerpo longitudinal de diámetro apropiado y destinado a ser asido directamente con la mano, presentando este cuerpo ventajosamente una superficie externa cilíndrica.

El mencionado cuerpo longitudinal comprende una perforación axial de diámetro mayor que el del alambre, y en éste se ha 15 practicado en la zona intermedia de su base una ligera doblegadura que determina tres puntos de contacto entre el mencionado alambre y el citado cuerpo longitudinal, a saber, uno en el interior de dicha perforación y otros dos en las respectivas bocas extremas 20 de la perforación.

Con el fin de facilitar la explicación, se acompaña a la presente memoria una lámina de dibujos en la que se ha representado un caso de realización, que se cita a título de ejemplo, no limitativo del alcance del modelo.

25 En los dibujos:

La figura 1 ilustra en sección lateral alzada el conjunto del asa objeto del presente registro, y

la figura 2 muestra a mayor escala y en sección alzada frontal, la mencionada asa, según corte por la línea II-II de 30 la figura 1.



El asa en cuestión comprende un alambre -1- conformado en U invertida, cuyas ramas -2- y -3- se doblegan formando sen dos ganchos -4- y -5-, acoplándose este alambre por la base -6- de la U en el alma -7- practicada axialmente en un cuerpo -8- longitudinal de superficie externa cilíndrica.

Este cuerpo -8- constituye el asidero propiamente dicho, y presenta, ventajosamente, un corte longitudinal -9- practicado no radialmente y de anchura suficiente para lograr introducir la base -6- del alambre en U en el alma -7- de este cuerpo.

En la base -6- del citado alambre, y en su zona intermedia, se halla practicada una ligera doblegadura -10- de forma que dicho alambre deba entrar en el alma -7- por flexión elástica del mismo, de manera que se obtiene así en este acoplamiento tres puntos de contacto entre alambre -1- y cuerpo -8-, de cuyos puntos uno se establece en el interior del alma -7- de este cuerpo, y los otros dos en las bocas -11- y -12- extremas de la perforación -7- citada. De esta manera se logra cierta estabilidad en el montaje entre las dos piezas citadas.

Se comprende que para utilizar esta asa basta engancharla por los ganchos -4- y -5- en el cordel o similar con el que se ha atado el paquete, y asirla por el cuerpo -8- que se adapta cómodamente en la mano.

El modelo, dentro de su esencialidad, puede ser llevado a la práctica en otras formas de realización, que difieran sólo en detalle de la indicada a título de ejemplo, a las cuales alcanzará igualmente la protección que se recaba. Podrá, pues, fabricarse esta asa en cualquier forma y tamaño, con los medios y materiales más adecuados, y con o sin corte longitudinal en el cuerpo del asa por quedar todo ello comprendido en el espíritu de las reivindicaciones.



83225

N O T A

Se reivindica como objeto del presente modelo de utilidad:

1.- Asa perfeccionada para portar paquetes, caracterizada por el hecho de comprender un alambre conformado en U invertida y con los extremos de sus ramas doblados formando sendos ganchos, cuyo alambre está montado por la base de la U en un cuerpo longitudinal axialmente perforado, con la particularidad de que dicha perforación presenta un diámetro mayor que el del alambre, llevando practicado éste en la zona intermedia de su base una ligera dobladura determinando así tres puntos de contacto del alambre con respecto al cuerpo en él acoplado, a saber uno en el interior de la perforación de este cuerpo, y otros dos en las respectivas bocas extremas de la misma.

2.- Asa perfeccionada para portar paquetes, según la reivindicación anterior, caracterizada porque el cuerpo perforado presenta un corte longitudinal, no radial, que llega hasta la perforación axial de este cuerpo, lo que facilita el montaje del alambre ya conformado en el alma de dicho cuerpo.

3.- ASA PERFECCIONADA PARA PORTAR PAQUETES.

Consta la presente memoria descriptiva, de cuatro hojas, mecanografiadas, foliadas, numeradas y escritas por una sola cara, acompañada de una hoja de dibujos.

Barcelona, para Madrid, a 17 de Septiembre de 1960.

JUAN SANTAMARÍA SEUBA

P. A.

83225



Fig.1

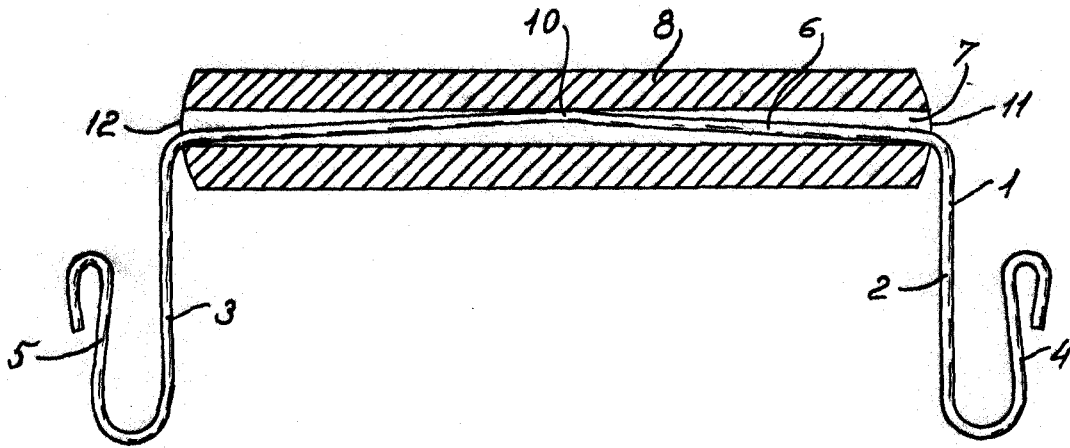
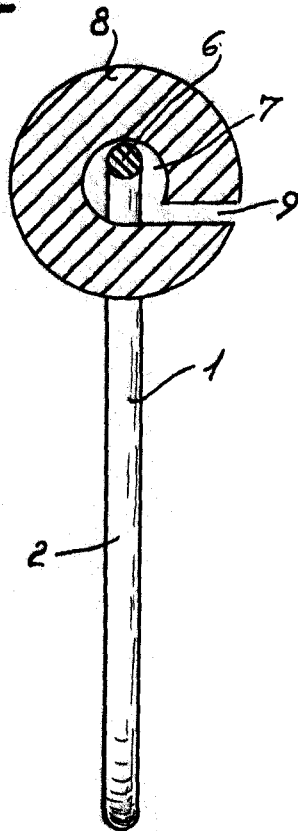

Fig.2



Barcelona, 17 Sepbre. 1960.

p.a.