



83154

MEMORIA DESCRIPTIVA

que se acompaña a la solicitud de un

.....
MODELO DE UTILIDAD

por veinte años en España, por "NUEVA PIEZA CERAMICA
PARA LA FORMACION DE VIGUETAS"
.....
.....
.....

a favor de

Don ARTURO CORTE MIER y Don JOSE LUIS RUBIERA GARCIA

domiciliado en GIJON, Avda. Fernández Ladreda nº 5 -2º izqda

..... MS

83154



5.-

La invención a que se refiere la presente memoria constituye una novedad industrial con características y ventajas que la hacen merecedora del privilegio de explotación exclusiva que por ella se solicita, de acuerdo con las prescripciones del vigente Estatuto sobre Propiedad Industrial, de 26 de Julio de 1929, texto refundido, publicado el 30 de Abril de 1930.

10.-

La descripción que sigue, se refiere a una pieza cerámica para la formación de viguetas, especialmente estudiada para el fin a que se la destina, y que es la ejecución de forjados mixtos (cerámica-acero-hormigón) de tipo ligero y extraplanos. La descripción se efectúa con ayuda del dibujo que se acompaña, a base del cual se expone la estructura de la pieza al propio tiempo que su funcionamiento.

15.-

La pieza en cuestión, está constituida por una placa prismática de escasa altura, aproximadamente $1/4$ de la anchura de su base, cuya sección transversal presenta forma sensiblemente trapecial regular.

20.-

En el centro de la base menor superior hay un canal (1) longitudinal en media caña, y otros dos iguales (2) y dispuestos a la misma distancia de los extremos, en la base mayor inferior.

La finalidad de todos estos canales es recibir una masa de hormigón en la que previamente se ha embebido un redondo de hierro o acero.

25.-

La pieza, presenta interiormente una serie de tabiques (4) verticales y oblicuos, dispuestos de forma axial a la misma, que determinan la formación de ocho cámaras iguales dos a dos; teniendo los lados oblicuos laterales, quebrados por un escalonamiento horizontal (3) cuya finalidad es la de servir de apoyo a otras piezas de interconexión o bien a otra igual colocada en sentido inverso.

30.-

Naturalmente se comprende, que la vigueta se forma disponiendo longitudinalmente unas piezas al lado de otras, de tal ma-



83154

nera que sus canales en media caña coincidan, en los cuales se vierte hormigón en el que se embebe un redondo, con lo que se forman unos cordones de unión que aseguran la perfecta unión del conjunto.

5.- Hecha la descripción precedente hemos de añadir que los detalles de realización de la idea expuesta pueden variar, sin que por ello cambie la esencia de la invención que es la que se desprende de los párrafos que anteceden y la que se reivindica en la siguiente

NOTA

10.- En resumen: El Modelo de Utilidad que se solicita, recaerá sobre las reivindicaciones siguientes:

15.- 1ª.- NUEVA PIEZA CERAMICA PARA LA FORMACION DE VIGUETAS, caracterizada porque, está constituida esencialmente por una placa prismática cuya sección transversal presenta forma sensiblemente trapezoidal regular, en el centro de cuya base menor superior, hay un canal longitudinal en media caña, y otros dos iguales y dispuestos a la misma distancia de los extremos, en la base mayor inferior; siendo la finalidad de todos estos canales el recibir una masa de hormigón o similar y un redondo de hierro.

20.- 2ª.- NUEVA PIEZA CERAMICA PARA LA FORMACION DE VIGUETAS, caracterizada porque, según la reivindicación anterior, la pieza presenta interiormente una serie de tabiques verticales y oblicuos dispuestos de forma axial a la misma, que determinan la formación de ocho cámaras iguales dos a dos, teniendo los lados oblicuos laterales quebrados por un escalonamiento horizontal cuya finalidad es la de servir de apoyo a otras piezas de interconexión o bien a otra igual colocada en sentido inverso.

25.- 3ª.- NUEVA PIEZA CERAMICA PARA LA FORMACION DE VIGUETAS.
30.- Todo conforme se describe y reivindica en la presente memoria que consta de tres páginas mecanografiadas y dibujos adjuntos.

Madrid, 21 Septiembre 1960

ALFONSO UNGRIA

Solicitantes: Don ARTURO CORTE MIER y Don JOSE LUIS
RUBIERA GARCIA

HOJA UNICA

83154



83154

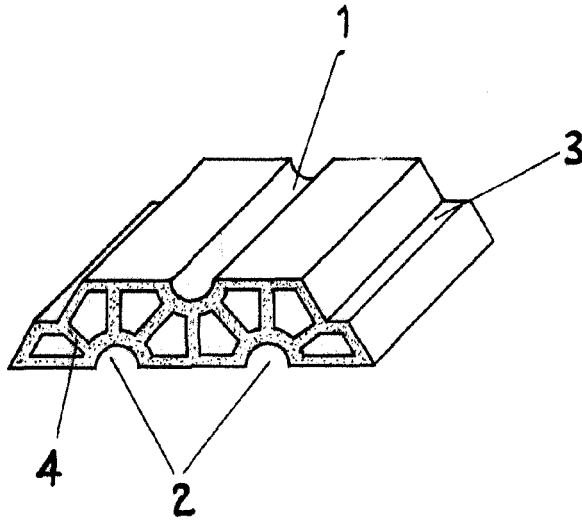

ESCALA VARIABLE

Madrid, 21 de Septiembre de 1960

ALFONSO UNGRIA

P.P.