



83149

83149

M O D E L O
D E
U T I L I D A D

para «UN TUBO PROTEGIDO PARA CONDUCCION DE GASES COMBUSTIBLES
LICUADOS», a favor de Don LUIS SOL VALLES, residente en Barce-
lona, viella n.º 8.

= . =

MEMORIA DESCRIPTIVA

El modelo objeto de la presente memoria se refiere a un
tubo protegido para conducción de gases combustibles licuados.

5. En el modelo se ha previsto un tubo de caucho sintético
con recubrimiento de hilo metálico en cuyos extremos ven dos
racors de junta de enchufe, locos sobre un cilindro hueco em-
palmado al tubo, que presenta en su frente un aro elástico pa-
ra estanquedad, y dotado tambien de un saliente circular que
evita la caída del racor al tropezar con un faldón que lleva
este en su fondo.

10. Con el fin de facilitar la explicación se acompaña a la
presente memoria una lámina de dibujos en la que se ha repre-

83149²¹ SE



sentado un caso de realización que se cita a título de ejemplo.

En el dibujo:

5. La figura 1, muestra en frente y sección la zona del empalme, y el detalle 1 el cuerpo del tubo exteriormente.

10. Consiste en un racor de junta de enchufe 1 loco sobre un cilindro hueco 2, con espiga de adherencia 2' dotado de un aro elastico 3, y que presenta el saliente 4 con el que tropieza el faldón 5 evitando el desprendimiento del racor 1. Todo ello unido al tubo 6 por medio del empalme 7 que obliga a unirse el tubo de goma sobre la espiga de adherencia 2' formandose en el tubo una protección de un entrecruzado multiple de hilo metálico, 8.

15. El modelo dentro de su esencialidad puede ser llevado a la práctica en otras formas que difieran en detalle de la indicada a título de ejemplo a las cuales alcanzará igualmente la protección que se recaba. Podrá, pues, construirse en cualquier tamaño, con los materiales más adecuados, por quedar todo ello comprendido en el espíritu de las reivindicaciones.
20.

= . =

N O T A

Descrito el objeto y utilidad de la presente invención lo que se declara no divulgado ni practicado en España, comprende las siguiente reivindicaciones.

25. 1. Un tubo protegido para conducción de gases combustibles licuados, caracterizado por estar constituido esen-

21 SE



83149

cialmente por un recubrimiento de hilo metálico entrecruzado sobre un tubo flexible y presentando en cada uno de sus extremos un racor de junta de enchufe, loco sobre un cilindro hueco dotado de una cabeza de retención para el racor y cuyo frente tiene un saliente concéntrico donde se aloja una arandela elástica para estanqueidad, la parte opuesta de este cilindro presenta una espiga exteriormente ondulada para mejor adherencia del tubo flexible interior.

5.

10.

2. Un tubo protegido para conducción de gases combustibles licuados.

Según se describe y reivindica en la presente memoria descriptiva que consta de tres hojas foliadas y escritas a máquina por una sola cara, acompañadas de una lámina de dibujos.

Madrid, a 21 SEP. 1960

15.

LUIS SOL VALLES

p.a.

LUIS SOL VALLES
(Handwritten signature)

D. Luis Sol Vallés

hoja unica



21 SE

83149

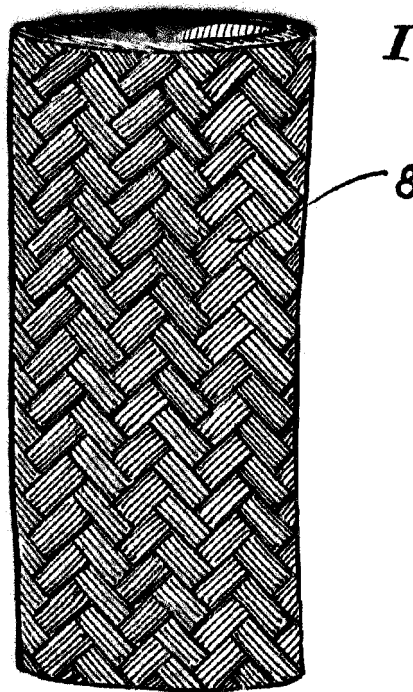
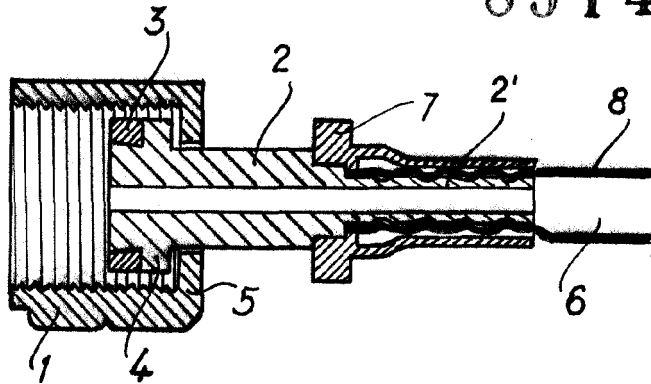
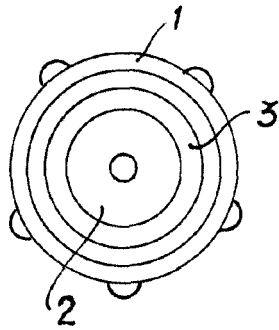

Madrid, 21 SEPT 1960
Jaime Isern
p.p.
[Signature]