

83148

MEMORIA DESCRIPTIVA
=====

Correspondiente a un Modelo de Utilidad, que se solicita por veinte años para todo el Territorio Nacional y sus Colonias, a favor de DON RAMON SALAMANCA ARREDONDO, de nacionalidad española, residente en MADRID, calle Josué Lillo nº 8, por:

“ UNA MESA PLEGABLE PARA PLANCHAR ”

El presente registro de Modelo de Utilidad, concierne como su enunciado indica, una mesa plegable para planchar, de acuerdo con la descripción detallada que de la misma se realiza, debiendo interpretarse siempre este concepto en su más amplio sentido y nunca en limitativo.

Para mejor comprensión de este objeto, se adjunta a la presente Memoria Descriptiva, una hoja de planos en la que a título de ejemplo se representan todas y cada una de las partes que lo forman y relación que guardan entre si.



10 En la citada hoja de dibujos, se aprecian las siguientes referencias:

FIGURA PRIMERA.- La misma representa a la mesa de planchar objeto de este registro, en su posición desplegada o de uso.

En la misma tenemos:

15 1.- Tabla propiamente dicha de planchado, que presenta en su parte anterior una sensible reducción de anchura, ajustada a la utilización de la misma, especialmente en los casos de planchado de pantalones.

20 2.- Guarnecido superior de dicha tabla, constituido por un almohadillado de material conveniente recubierto por un tejido de cobertura.

25 3.- Soporte básico de la tabla -1-, determinado en plano paralelo a la misma y constituido por un tubo metálico de perfil apropiado preferentemente cuadrangular, que soporta cuando menos dos tercios de su longitud inferior.

4.- Soporte vertical que fija eventual o permanentemente el brazo -3- cuya fijación se determina por introducción de un terminal cilíndrico en un orificio a tal fin practicado en el referido soporte -3- y en su cara inferior.

30 5.- Punto articulado del tirante -4- sobre la base de fijación del mismo, que permite el basculamiento para establecer el plegado y desplegado de la mesa.

6.- Medio articulado que une el brazo -3- con el soporte oblicuo -7-.

35 7.- Soporte oblicuo que representa el punto principal de apoyo de la mesa objeto de este registro.

La prolongación de este elemento determina uno de los medios de sustentación del conjunto estructural.



8.- Elemento posterior previsto como punto de apoyo com-
40 plementario, acondicionado en la parte media longitudinal del
tubo principal -7-.

9.- Zona anterior de apoyo del mueble, constituida por una
sección tubular dotada en sus extremos de dos guarniciones de
goma o material similar, que establecen la amortiguación del
45 conjunto.

10.- Apoyo posterior de idénticas características que el
anterior descrito -9-.

Los citados puntos de apoyo -9- y -10-, estan determinados
por secciones tubulares situadas transversalmente para buscar
50 la máxima zona de sustentación e impedir el desplazamiento de
la mesa en su fase de aplicación, y los tacos -11- por sus pro-
piedades antideslizantes garantizan la estabilidad de la estruc-
tura.

Todos los tubos descritos con las referencias -3-, -4-, -7-
55 -8-, -9- y -10- son de perfil especial y con preferencia cua-
drangular.

12.- Soporte de la plancha acondicionado en el extremo pos-
terior de la tabla de planchados, constituido por un bastidor
metálico de configuración conveniente y dotado de una plurali-
60 dad de varillas transversales que representan el medio de fija-
ción de la plancha.

13.- Enchufe eléctrico incorporado en la propia mesa y en
un soporte adecuado fijado sobre la tabla propiamente dicha, fi-
nalidad prevista para su fácil utilización en las fases de cone-
65 xión y desconexión del cable de plancha.

Dicho conducto con preferencia irá alojado a lo largo del
tubo -7-, saliendo al exterior por su parte inferior a otro pun-



to si así se considera conveniente.

70 FIGURA SEGUNDA.- La misma representa una vista en posición plegada de la mesa objeto de este registro.

En la misma las referencias -1- a -13-, ambas inclusive, por haber sido descritas anteriormente no se considera precisa su repetición.

75 Esta mesa entre otras, presenta las siguientes ventajas:
Gran sencillez constructiva, facilidad de plegamiento en virtud de su disposición articulada, ligera de peso, ocupa el mínimo espacio en su posición de plegado, resistente, duradera, indeformable, económica, práctica y cómoda.

80 Esta mesa podrá fabricarse en las dimensiones convenientes con los materiales más adecuados.

85 Describas suficientemente las partes que constituyen el objeto del presente registro de Modelo de Utilidad, se hace constar expresamente que cualquier modificación de detalle que se introduzca en el mismo, tanto en forma, dimensiones o clase de material empleado se considerará incluida dentro de esta protección en tanto que no altere o modifique esencialmente su finalidad característica.

N O T A

90 Por último se declaran de novedad y utilidad, las siguientes:

R E I V I N D I C A C I O N E S
=====

95 1ª.- Una mesa plegable para planchar, caracterizada esencialmente por comprender una superficie plana superior para la operación de planchado, que presenta en su parte anterior una sensible reducción de anchura, comportando en su superficie de



100 aplicación, un guarnecido formado por una capa de guateado protejida por una cobertura de material apropiado, que se encuentra soportada sobre una sección tubular de perfil conveniente, que se situa inferiormente en una extensión correspondiente a los dos tercios de su longitud.

105 2ª.- Una mesa plegable para planchar, según la anterior reivindicación, caracterizada esencialmente por comprender un tirante articulado que se situa en el brazo correspondiente por medio de un terminal rebajado que se aloja a tal fin en una perforación del brazo soporte de la tabla de planchado, estando montado dicho tirante en forma basculante sobre un soporte rígido previsto en sentido oblicuo con respecto al eje de figura de la estructura y cuya prolongación define la creación de un punto de apoyo.

110 3ª.- Una mesa plegable perfeccionada para planchar, según la anterior reivindicación, caracterizada esencialmente por comprender un punto de apoyo acondicionado en la parte media de la longitud del soporte base principal y asimismo orientado en posición oblicua, presentando otros puntos de sustentación situado en posición transversal y dotado también de unas guarniciones elásticas antideslizantes adaptadas en los extremos correspondientes.

120 4ª.- Una mesa plegable para planchar, según las anteriores reivindicaciones, caracterizada esencialmente por comprender un punto de articulación del brazo de fijación de la base de la mesa sobre el soporte principal y que permite el plegado y desplegado de la mesa, comportando una pieza plancha-hombreras y mangas, un soporte para plancha y un enchufe de conexión, dotado del correspondiente conductor, y que se desplaza a lo largo

21 SEP



125 del tubo principal del soporte.

83148

5ª.- UNA MESA PLEGABLE PARA PLANCHAR.

Todo ello tal y como se describe en el cuerpo de la presente Memoria Descriptiva, se reivindica en su Nota y se representa a título de ejemplo en la adjunta hoja de dibujos.

Esta Memoria Descriptiva consta de seis hojas foliadas y mecanografiadas a dos espacios y por una sola de sus caras.

Madrid, 21 de Septiembre de 1.960



Fig - 1

83148

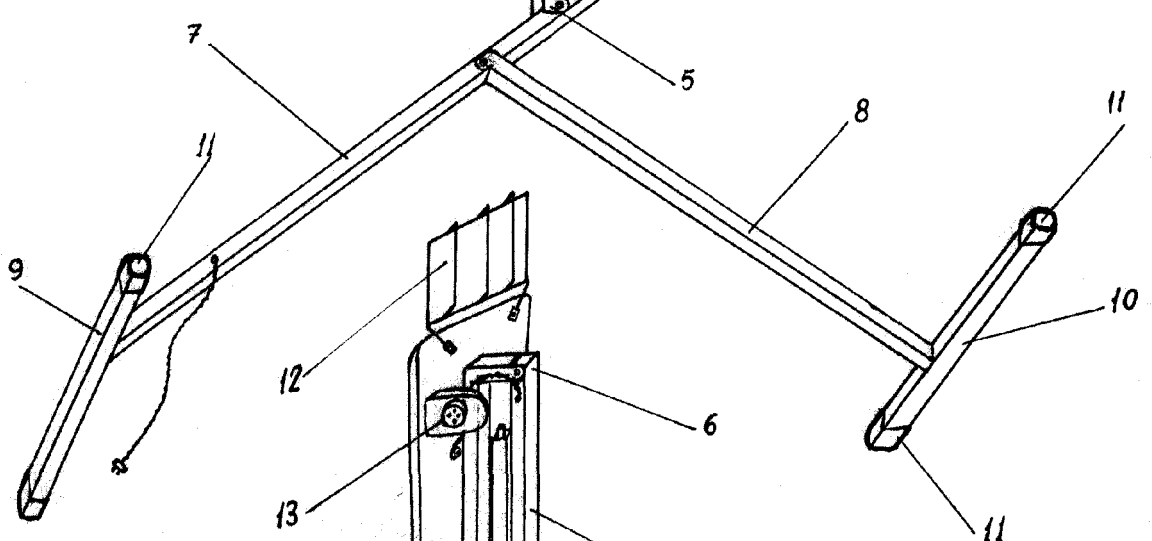
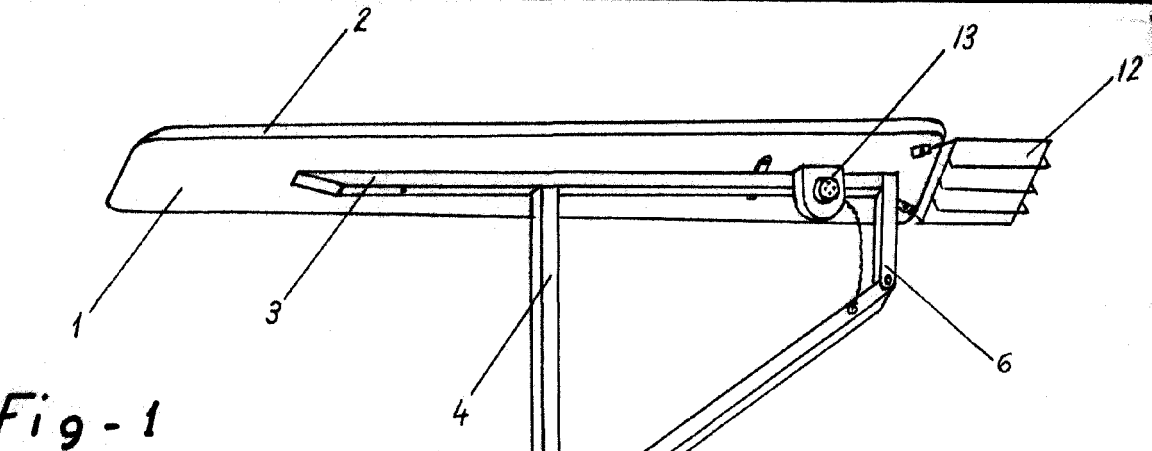
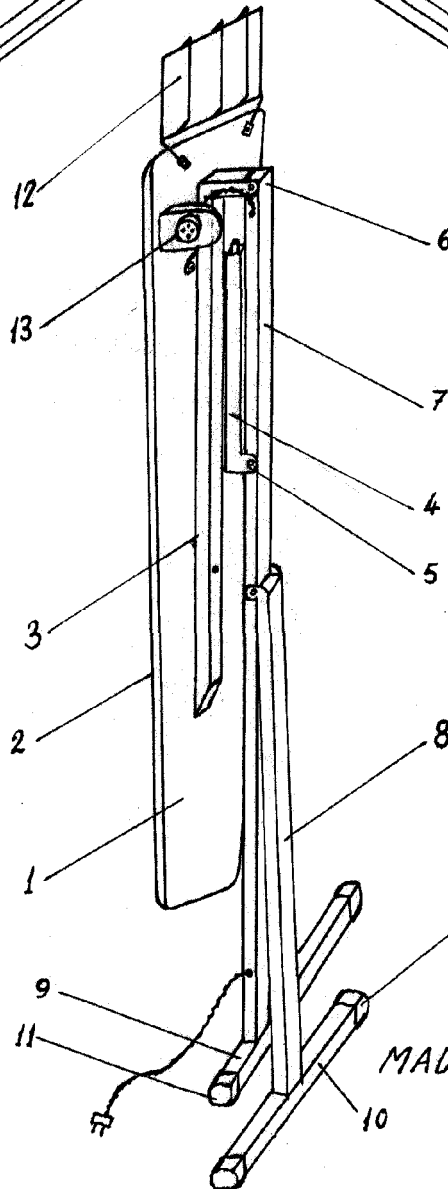

Fig - 2



escala variable

MADRID,

