

Nº 85 42

21 SEP.



83142

MEMORIA DESCRIPTIVA

5. Correspondiente al registro de Modelo de Utilidad que, por veinte años, se solicita para España y sus Colonias, a favor de Don Enrique CANTOS CANTIJOCH, de nacionalidad española, residente en Barcelona, calle Jordi de San Jordi, nº 21 - -

p o r

“NUEVO SUJETADOR DE LÁMINAS FLEXIBLES”

10. El nuevo sujetador de láminas flexibles, tales como paños de cocina, toallas, etc., presenta la gran ventaja de que la sujeción es en forma automática, sin roturas y de una manera perfecta.

15. Para una buena interpretación del objeto del Modelo de Utilidad por nuevo sujetador de láminas flexibles, se describe a continuación un caso de realización práctica, a título de ejemplo, del mismo, acompañándose de una hoja de dibujos, en la que en la figura 1, se representa de lado, el nuevo sujetador y en la figura 2, el mismo sujetador visto de fren-

21 SEP.



83142

te.

5. Consiste la invención en un sujetador formado por una plataforma (1) sobre la cual se eleva un brazo acodado (2). El acodo de dicho brazo (2) permite que el extremo libre del mismo quede dispuesto longitudinalmente a dicha plataforma (1) pero separado de la misma.

10. La parte interna del brazo (2) y en su extremo libre, tiene un plano inclinado, interiormente, (3). El brazo (2) forma por su parte interna, una caja en la que está alojada, libremente, una bola (4).

Dentro de la propia caja por la que circula la bola (4), hay un vástago transversal (5), cuya finalidad es la de servir de tope o limitación de recorrido de la bola (4).

15. La bola 4, por su propio peso, tiene tendencia a quedar trabada entre el plano inclinado interno (3) y la superficie plana de la plataforma (1). En esta superficie plana, hállanse practicados unos fileteados, grafilados o moleteados, a fin de hacer, antideslizante, la aludida superficie.

20. El funcionamiento del nuevo sujetador, es como sigue: supuesto afianzado en la pared interesada, por los orificios (6) y de manera que el extremo libre del brazo (2) se encuentre en posición hacia abajo, se eleva, con los dedos, la bola (4), desplazándola del lugar que por gravedad ocupa, y se introduce la punta del paño; se suelta la bola (4) y entonces la misma desciende quedando el paño entre la superficie de la plataforma (1) y el cuerpo de la bola, la cual al continuar en su descenso, vá presionando contra el paño, debido al plano inclinado (3) que hace las veces de cuffa, hasta que la bola se inmoviliza, con lo que el paño no puede escapar,

25. tirando de él.

30.



21 SEP 5 8 31 42

Para liberar el paño, solo es necesario elevar, nuevamente, la bola.

Se sobreentiende que en el presente caso, serán variables cuantos detalles de construcción y acabado, no alteren, cambien o modifiquen la esencia de la invención.

N O T A

Descrito el objeto y utilidad de la invención, lo que se declara como no divulgado ni practicado en España, comprende las siguientes reivindicaciones:

- 10. 1ª.- Nuevo sujetador de láminas flexibles, caracterizado por el hecho de estar constituido por una plataforma de la que se eleva un brazo que se acoda sobre sí mismo, quedando su extremo libre, dispuesto longitudinalmente sobre la plataforma aludida, y separado de la misma, las paredes de
- 15. cuyo brazo forman un cajeadado en el que se aloja, libremente, una bola, la cual por gravedad, tiende a quedar alojada entre el extremo del brazo libre y la superficie de la plataforma, habiendo en la parte interna de dicho extremo libre, un plano
- 20. inclinado, mientras que en el lado opuesto al aludido extremo libre hay un tope de limitación de carrera de la bola, la cual debido a dicho plano inclinado, en su descenso, se vé precisada a presionar contra la superficie de la plataforma, de manera que disponiendo la punta de la lámina flexible, sobre dicha plataforma, la bola al descender y presionar, pinza
- 25. la lámina flexible y la mantiene sujeta contra la repetida superficie de la plataforma, la cual presenta irregularidades a fin de que sea una superficie antideslizante.

2ª.- NUEVO SUJETADOR DE LÁMINAS FLEXIBLES.



21 SEP. 1960

83142

Según se describe y reivindica en la presente Memoria descriptiva, que consta de cuatro hojas foliadas y escritas por una sola cara y acompañada de una hoja de dibujos.

Madrid, a 21 de Septiembre de mil novecientos sesenta.

P.A.,

Antonio Arias
P. D.



83142

FIG. 1

FIG. 2

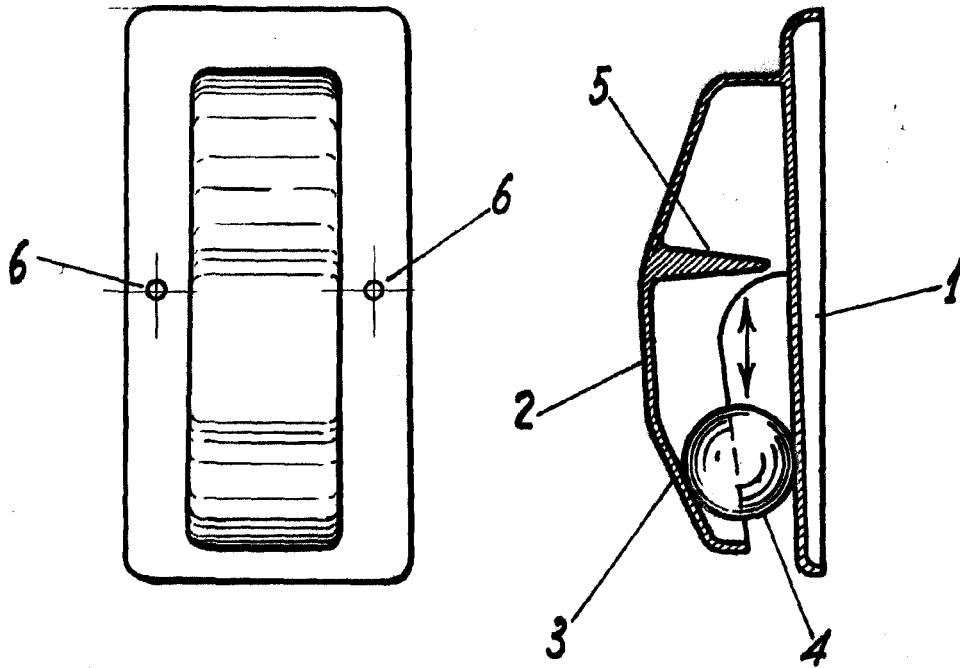

MADRID, 2 DE SEPTIEMBRE 1960

P. A.
Antonio Arias
D. P.

ESCALA VARIABLE