



83072

Memoria Descriptiva

para

un Modelo de Utilidad por veinte años,

a favor de

Don Enrique Martínez Ilorca,

-nacionalidad española-

residente en

Alicante

Martínez de Velasco, 24,

por:

-Dispositivo sujetador para toallas-

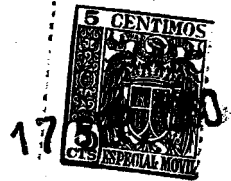

83072

El presente modelo de utilidad se refiere a un dispositivo sujetador para toallas, cuyo objeto es evitar el que puedan separarse las mismas del toallero, al fijarle el dispositivo por presión contra la barra de cualquiera toallero usual, o introducir una de las varillas articuladas que le constituyen por el doblez cosido del extremo de la toalla. También el dispositivo puede fijarse directamente en la pared, o lugar análogo que se estime conveniente, para sujetar y presentar las toallas sin necesidad de acoplamiento a un toallero, ya existente.

Los elementos esenciales que constituyen el toallero que se reivindica son los siguientes:

- una pletina solidaria en un extremo de una anilla destinada a ser atravesada por la barra del toallero, y que a intervalos regulares debajo de dicha anilla presenta las bisagras de articulación a las varillas destinadas a atravesar o presionar las toallas.

- otra pletina análoga terminada también en un extremo por una anilla, y que tiene los encajes y elementos de sujeción para las partes de varillas opuestas al lado de sus bisagras.

- las mencionadas varillas.

Como se ha indicado, las anillas pueden ser sustituidas por soportes que se fijan en la pared o análogo, y llevan en su parte inferior montadas o articuladas, las pletinas que a su vez presentan las varillas.



83072

5 Concretaremos las características del dispositivo que se reivindica con referencia a las adjuntas figuras, que corresponden únicamente a una forma de ejecución, sin carácter alguno limitativo, que se presenta a título de ejemplo de realización con el fin indicado, ya que la forma, dimensiones y materiales con que se fabrican las distintas piezas, serán en cada caso las que se estimen pertinentes, para la aplicación concreta de que se trate, sin que tales variaciones, así como las que puedan hacerse en detalles de
10 presentación u organización, afecten a la esencialidad reivindicada, por lo que los dispositivos sujetadores para toallas que se fabriquen de acuerdo con la idea general reseñada, y cual quiera de esas modificaciones, no serán sino variantes, igualmente comprendidas y protegidas por el presente registro.
15

La figura 1ª presenta la vista lateral de un toallero, con el dispositivo sujeta-toallas que se reivindica colocado.

20 La figura 2ª ilustra la vista de frente de ambos elementos.

La figura 3ª muestra la disposición de la anilla y pletina correspondientes al lado del cierre del dispositivo.

25 La figura 4ª detalla, en vistas de perfil A y frente B, la unión entre la anilla y la pletina.

La figura 5ª corresponde a la vista lateral



17 S

83072

y de frente, en el caso de que el dispositivo se fije directamente en la pared sin toallero.

5 con referencia a dichas figuras y a los números que sobre ellas designan las partes y detalles del toallero representado, que interesan a los fines de esta memoria, la descripción del mismo es como sigue:

10 Cuando se utiliza como soporte del dispositivo sujetador de toallas, el toallero constituido por los soportes 1 y la barra 2 -figuras 1 y 2 -, esta última atraviesa las anillas 3 y 8, solidarias respectivamente de las pletinas 4 y 9, que con las varillas 13 constituyen el dispositivo.

15 Cada una de estas varillas está articulada por uno de sus extremos, mediante las bisagras 5, y la pletina 4, y por el otro se coloca en los alojamientos 11 de la otra pletina 9, pudiendo fijarsela por el candado 10 y cierre 12.

En 6 se indica la posición de una de las varillas, mientras se coloca o quita de ella la toalla 7.

20 Puede utilizarse, como se ha indicado, el dispositivo sujetador de toallas independientemente de los toalleros usuales, fijando las pletinas 4 y 9 mediante soportes 14 adecuados, que a su vez se fijan en la pared o ángulo.



17 9
83072

N O T A

Esterregistro consta de las siguientes reivindicaciones;

5 1ª.- Dispositivo sujetador para toallas, caracterizado porque está constituido por dos pletinas análogas, solidarias, en un extremo de los elementos para su fijación, de las cuales una presenta, a intervalos regulares, las bisagras de articulación a las varillas destinadas a sujetar las toallas, y la otra también regularmente tiene los correspondientes encajes y elementos de fijación para los otros extremos de las varillas,

10 2ª.- Dispositivo sujetador para toallas, según lo reivindicado en el punto anterior, caracterizado porque las pletinas son solidarias en sus extremos superiores de anillas, que se insertan en la barra de un toallero.

15 3ª.- Dispositivo sujetador para toallas, según lo reivindicado en los puntos anteriores, caracterizado porque las pletinas están articuladas en sus extremos superiores a soportes que se fijan en la pared.

20 4ª.- Dispositivo sujetador para toallas. Según se describe y reivindica en esta memoria descriptiva.

Se detalla e ilustra con los planos reglamentarios que a la misma se acompañan.

25 Y cuya memoria consta de 5 hojas, foliadas y escritas a máquina por una sola de sus caras.

Madrid, a 17 Septiembre 1960.

Bat.-

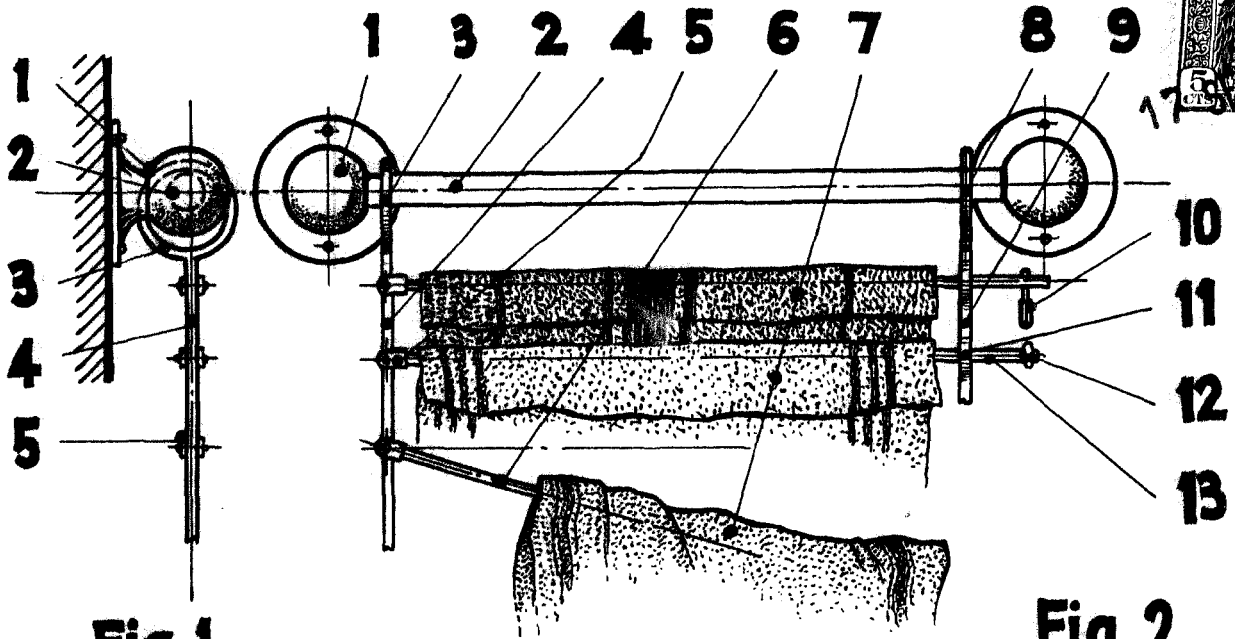

Fig. 1.

Fig. 2.

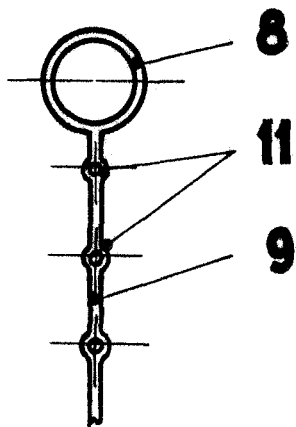

Fig. 3.

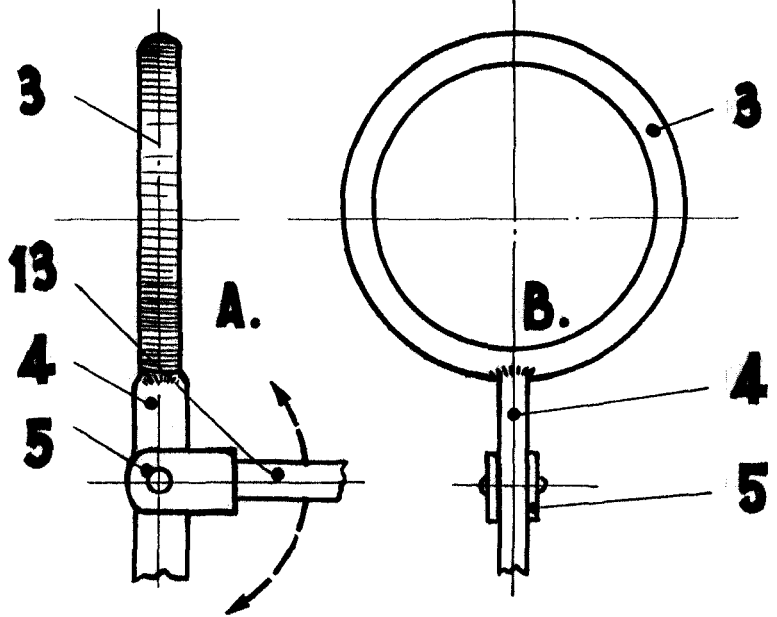

Fig. 4.

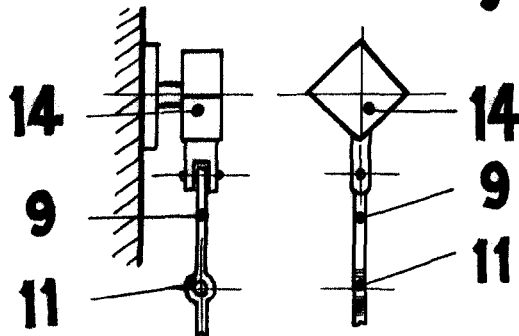

Fig. 5.

ESCALA VARIABLE