

Nº 83064

17 SET



83064

MEMORIA DESCRIPTIVA

Correspondiente al registro de Modelo de Utilidad que, por veinte años, se solicita para España y sus colonias, a favor de la firma RIBOT-PLAZA, S.A., residente en La Garriga (Barcelona), calle de Ramón Pareras, nº 19.-----

5.

p o r

"NUEVA SUJECION DE LOS VARILLAJES DE SOPORTE DE LOS PARAGUAS Y SIMILARES"

10.

Hoy día los varillajes denominados de soporte, de sección en "U" que van intercalados entre el árbol del paraguas y similar y los varillajes tensores de la tela, están sujetos a los respectivos tensores y árbol, por medio de un alambre que actúa de pasador. Este alambre atraviesa los dos taladros dispuestos en cada uno de los extremos de la horquilla formativa del terminal de la varilla soporte y por anudado se los sujeta a sus puntos respectivos.

15.

Esto es una realización deficiente, por cuanto, con los movimientos de apertura este alambre se rompe con facilidad, desprendiéndose el varillaje soporte.

17 SEP.



33064

A fin de eliminar tal inconveniente se ha creado el objeto del presente Modelo de Utilidad, merced al cual en la sujeción del varillaje soporte de los paraguas, se suprime el aludido alambre.

5. Para una mejor interpretación se describe a continuación un caso de realización práctica, a título de ejemplo, no limitativo, de una sujeción de los varillajes, según la invención, acompañándose de una hoja de dibujos en la que:

10. En la figura 1, se representa una varilla parcialmente cortada y antes de ser doblada en "U", y

En la figura 2, una varilla como la anterior, ya doblada, y parcialmente seccionada.

15. Consiste la invención, en disponer en las extremidades (1) y (2) de los varillajes de soporte de los paraguas y similares, un embutido (3) en cada una de las patas (4) y (5) de la horquilla creada en tales extremos.

Estas embuticiones (3), al quedar doblado en "U" en varillaje de soporte se enfrentan, formando un cuerpo saliente, esférico, hemiesférico o de otra forma cualquiera.

20. Este cuerpo saliente se intercala en una regata practicada en una pieza de sujeción dispuesta en el árbol del paraguas o en el varillaje tensor de la tela, según sea, con lo cual, una vez introducido y alojado en dicha regata, puede articular libremente, sin posibilidad de salirse fortuitamente.

25. Se sobreentiende que en el presente caso serán variables cuantos detalles no alteren, cambien o modifiquen la esencialidad de la invención.

N O T A

30. Descrito el objeto y utilidad de la invención, lo que se declara como no divulgado ni practicado en España, comprende las siguientes reivindicaciones:



078 83064

1^a.- Nueva sujeción de los varillajes de soporte de los paraguas y similares, caracterizada por el hecho de que en los extremos de los varillajes de soporte, y en cada una las patas de la horquilla, el taladro hasta ahora conocido, se sustituye por una embutición, que al doblarse la varilla en "U", quedan encaradas dichas embuticiones, formando un cuerpo saliente para que actue de rótula una vez montado el varillaje en el paraguas.

5.

2^a.- NUEVA SUJECION DE LOS VARILLAJES DE SOPORTE DE LOS PARAGUAS Y SIMILARES".

10.

Según se describe y reivindica en la presente Memoria descriptiva, que consta de tres hojas foliadas y escritas por una sola cara, y acompañada de una hoja de dibujos.

Madrid, a 17 de setiembre de mil novecientos sesenta.

F. A. ,
Antonio Arias
D. P.



83064

FIG. 1

FIG. 2

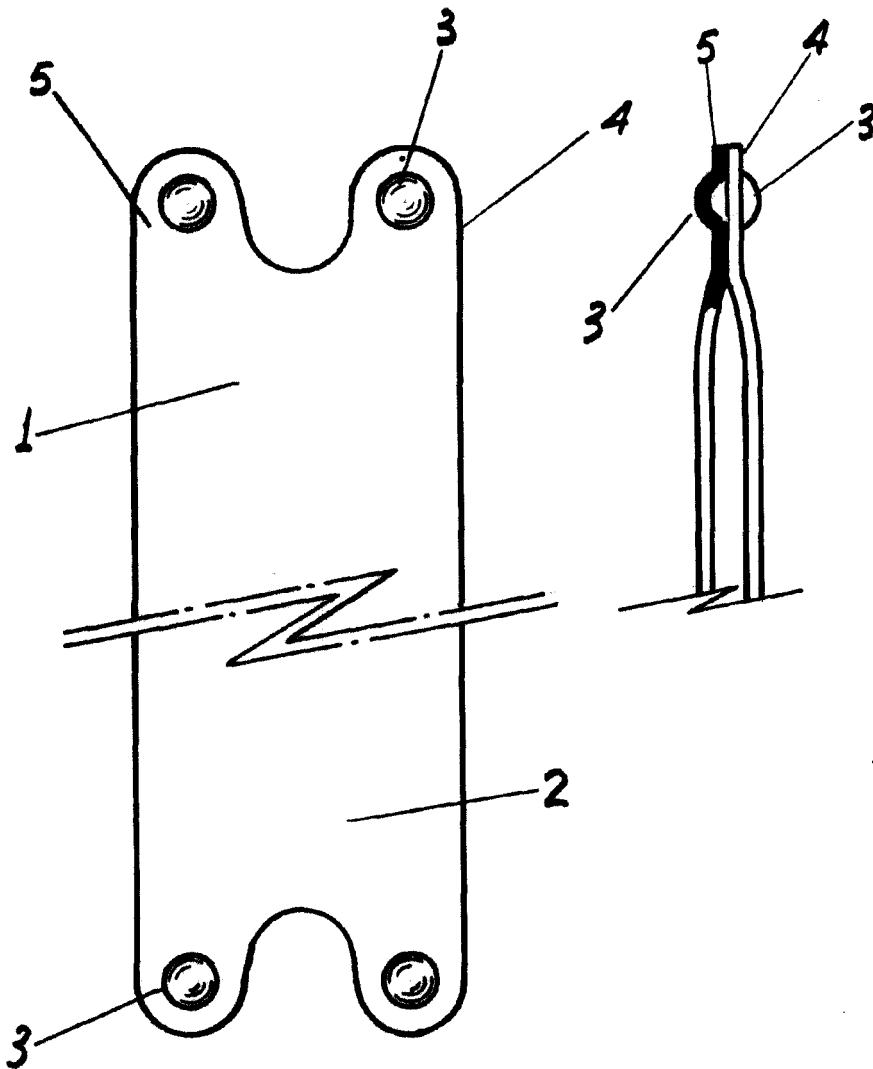

MADRID, 1 DE SEPTIEMBRE DE 1960

P.A.
Antonio Plaza
S.A.
Antonio Plaza

ESCALA VARIABLE.