



83057

M O D E L O
D E
U T I L I D A D

para "UNA MESITA CON PATAS PLEGABLES", a favor de DON EDUARDO
MIRALTA SEIX, residente en BARCELONA, calle de Gomis 30-32.

- / -

MEMORIA DESCRIPTIVA

El presente modelo de utilidad se refiere a una mesita plegable, concretamente una mesita con patas plegables.

En este modelo se ha previsto una realización que difiere por completo de lo actualmente conocido, debido al hecho de que se hace intervenir un material elástico y flexible en los medios de articulación de las patas al cuerpo de la bandeja siendo esta bandeja análogamente de un material similar.

El juego de articulación de las patas con respecto a la bandeja se hace por intermedio de respectivas cantoneras, en las cuales un lado de las mismas forma un sector circular



83057

bordeado por una pestaña hacia adentro, que por el lado exterior de la bandeja está limitada por una pared que forma plano normal al del sector; la pestaña está interrumpida en sus extremos con el fin de dar asiento a la varilla que forma la pata.

5.

La pata mencionada es una varilla que forma una punta vuelta que penetra en un orificio que corresponde al centro del sector de la cantonera; la varilla forma puente por la parte inferior y sube hasta el otro sector correspondiente a la cabecera en que está aplicada.

10.

El funcionamiento consiste en que si se supone la mesa apoyada sobre los puentes de las varillas que forman las patas, es estable por estar cada zona de varilla alojada en el vaciado que presenta la pestaña y retenida por la parte vuelta de la cantonera.

15.

Cuando se quiere plegar las patas, solamente hace falta obligarlas a adaptarse contra el plano inferior de la bandeja-mesa. En esta operación remonta la varilla sobre la pestaña del sector, cediendo la pared de este sector merced a su elasticidad, lo que hace un efecto de freno y de retención para que el movimiento de las patas no se efectúe inadvertidamente, quedando también por esta causa retenidas las patas contra el plano inferior de la mesa en posición de plegado.

20.

Con el fin de facilitar la explicación se acompaña a la presente memoria una lámina de dibujos, en la que se ha representado un caso de realización que se cita a título de ejemplo.

25.

En el dibujos,

la fig. 1 representa un detalle de la vista en perspectiva de una de las cantoneras para retención y juego de las varillas que forman las patas,

30.

83057



La figura 2, manifiesta la vista de conjunto de la mesa según el modelo.

5. Consiste en una mesa 1 que forma una bandeja preferentemente de material plástico que en la cara inferior lleva aplicadas cuatro cantoneras, 2, constituidas cada una de ellas por una placa en sector de cuadrante 3, dotadas de un borde saliente hacia adentro 4, interrumpido en las zonas 5 y 6.

10. La zona 5 se halla inmediatamente debajo del angular de fijación a la mesa, que se indica en 7, y a la zona 6 se encuentra ante una pared 8 que limita la cantonera lateralmente. Esta pared forma una dirección quebrada para permitir la adecuada inclinación de la pata 9 en la apertura de la misma

15. El plegado de las patas se indica por las flechas "F" que demuestran como resultan adaptadas contra el reverso de la mesa.

20. El modelo, dentro de su esencialidad puede ser desarrollado en otras formas de realización que difieran en detalle de la indicada a título de ejemplo, a las cuales alcanzará igualmente la protección que se recaba. Podrá, pues, realizarse con los medios y aparatos más adecuados por quedar todo ello comprendido dentro del espíritu de las reivindicaciones.

= . =

N O T A

Descrito el objeto y utilidad del modelo, se declaran como nuevas y no divulgadas en España las siguientes reivindicaciones:



83057

5. 1. Una mesita con patas plegables, caracterizada esencialmente por el hecho de presentar en su reverso cuatro cajetines a modo de cantoneras en los que uno de los lados forma un sector de un cuadrante con pestaña hacia el interior, interrumpida en los extremos, comprendiendo una aleta para fijación al reverso de la mesa y otra aleta según dos planos que forma ángulo obtuso hacia el exterior, para dirección de la pata, estando constituidas las patas por varillas en U, cuyas puntas están vueltas hacia el exterior y penetran en sendos orificios que corresponden con el centro del sector de cada cajetín-cantonera.

10. 2. Una mesita con patas plegables.
Según se describe y reivindica en la presente memoria que consta de cuatro hojas, foliadas y escritas a máquina por una sola de sus caras, acompañadas de una lámina de dibujos.

15. Barcelona para Madrid, a tres de septiembre de mil novecientos sesenta.

EDUARDO MIRALTA SEIX

20. p.a. JAIME ISERN



83057

Fig. 1

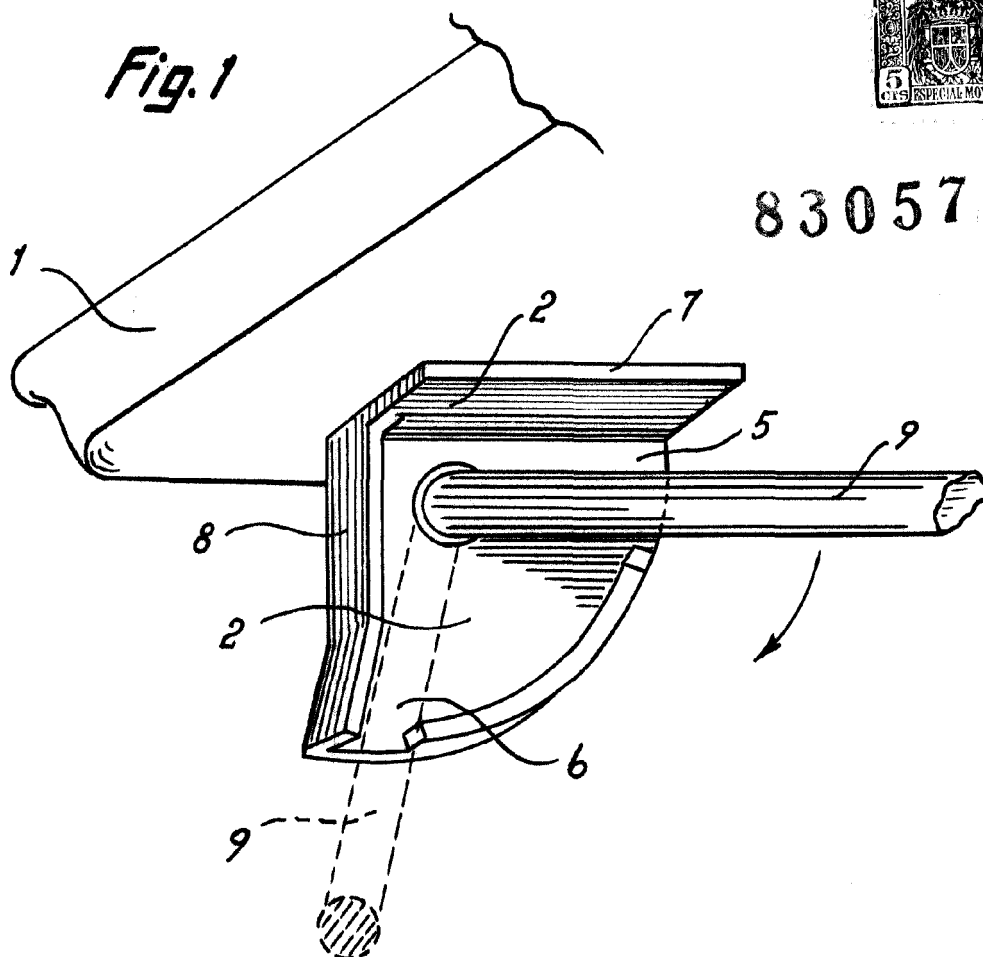
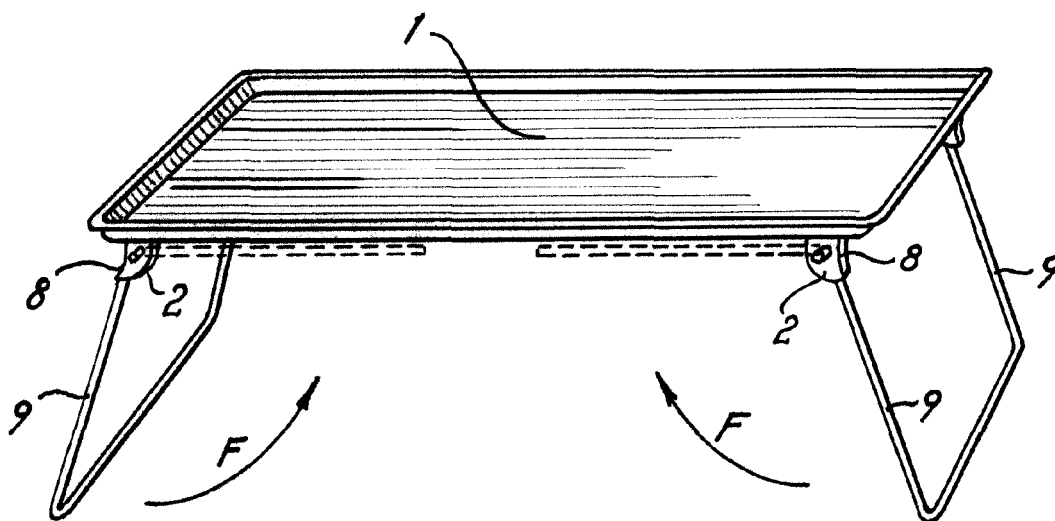

Fig. 2



Madrid, 3 Septiembre 1960
p.p. Jaime Isern