



83048

Memoria Descriptiva

para

un Modelo de Utilidad por veinte años,

a favor de

Manufacturas Eléctricas, S.A.

-sociedad española-

residente en

Munguía -Vizcaya-

-sin más señas-

por:

- Pica para toma de tierra. -

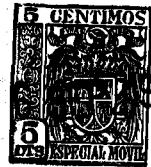

83048

El presente modelo de utilidad se refiere a una pica para toma de tierra, es decir, a una disposición de la pieza metálica que se introduce en la tierra, para, conectada mediante el correspondiente conductor al aparato que interesa, constituir la toma de tierra del mismo.

Aventaja a los que actualmente se utilizan por la gran superficie de contacto con tierra que presenta, su gran rigidez mecánica y la facilidad con la cual puede proporcionarsele una adecuada protección, como por ejemplo, mediante galvanizado.

Consiste en un perfil metálico en forma de cruz, de alas iguales o desiguales y dimensiones variables, aguzado por un extremo, al objeto de penetrar más fácilmente en la tierra, al cual se conecta el cable de tierra por medio de una oreja soldada, por tornillos, o cualquier otro sistema.

Concretaremos las características del dispositivo que se reivindica, con referencia a las adjuntas figuras, que corresponden únicamente a una forma de ejecución, sin carácter alguno limitativo, que se presenta a título de ejemplo, de realización con el fin indicado, ya que la forma, dimensiones y materiales con que se fabriquen, serán en cada caso, las que se estimen pertinentes, para la aplicación concreta de que se trate, sin que tales variaciones, así como las que puedan hacerse en detalles de presentación u organización, afecten a la esencialidad reivindicada, por lo que las



83048

picas para toma de tierra que se fabriquen de acuerdo con la idea general reseñada, y cualquiera de esas modificaciones, no serán sino variantes, igualmente comprendidas y protegidas por el presente registro.

5

En la lámina se representa; en la parte superior, la proyección en alzado de una pica, establecida de acuerdo con lo que se reivindica, sobre el plano de uno de los juegos de ellas opuestas, en la cual se supone montada la oreja para la conexión del cable de tierra.

10

En la parte inferior de la lámina se presenta la sección de la pica a que nos referimos, por un plano perpendicular a su eje longitudinal.

15

Con referencia a dichas figuras y a los números que sobre ellas designan las partes y detalles de la pica representada, que interesan a los fines de esta memoria, la descripción de la misma es como sigue;

20

Está constituida por un perfil metálico, que presenta los juegos 1 y 2 de alas diametralmente opuestas, que forman entre sí ángulos rectos, y tienen su parte inferior 3 afilada, determinando los bordes una pirámide cuadrangular, facilitando esa agudeza de la extremidad el hincado en tierra.

Una de las alas 1 de la pica, se prolonga en la oreja 4, soldada o fijada de modo conveniente y provista de los orificios 5 para la conexión del cable de tierra.



83048

N O T A

Este registro consta de las siguientes reivindicaciones;

5 1ª.- Pica para toma de tierra, caracterizada porque está constituida por un perfil metálico, de sección en cruz, cuyas alas están aguzadas en uno de los extremos, formando sus bordes una pirámide cuadrangular, y una de las alas lleva unida una oreja, a la cual se conecta el cable de toma de tierra.

10 2ª.- Pica para toma de tierra.

Según se describe y reivindica en esta memoria descriptiva.

Se detalla e ilustra con los planos que a la misma se acompañan.

15 Y cuya memoria descriptiva consta de 4 hojas, foliadas y escritas por una sola de sus caras.

Madrid, a

16 SEP. 1960



83048

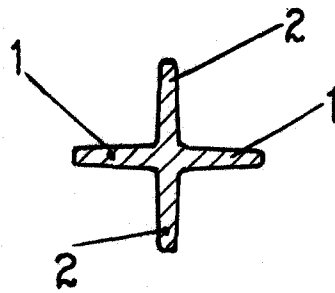
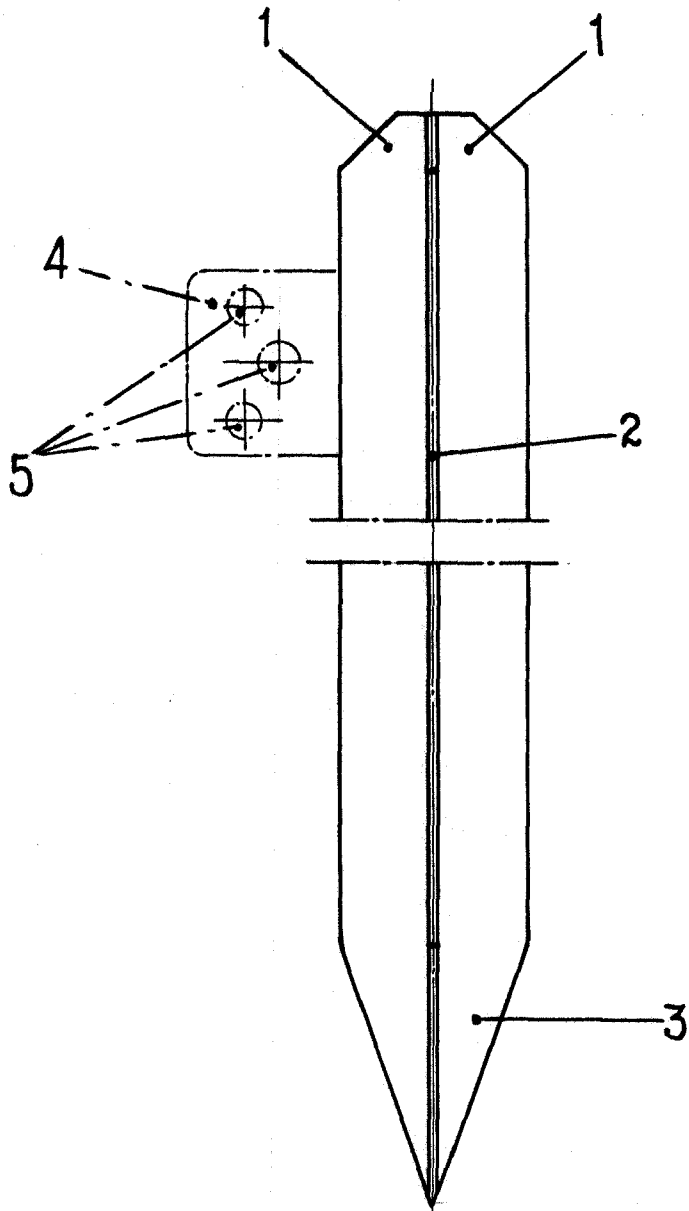

ESCALA VARIABLE

Clavé

1909