



83015

M O D E L O
D E
U T I L I D A D

para "SOPORTE COMBINABLE PARA EXPOSICION DE ARTICULOS DIVERSOS"
a favor de la razón social ARTIFIL, S.L., domiciliada en BARCE-
LONA, Calle de Alegre de Dalt, núm. 55 bis.

= . =

MEMORIA DESCRIPTIVA

El presente modelo de utilidad se refiere a un soporte combinable para exposición de artículos diversos.

5. En el modelo se ha previsto una estructura de varillas y una pluralidad de piezas accesorias acoplables a ella y que complementan la estructura, siendo todas ellas practibles desde el frente y soportándose el conjunto por un pedestal de gran base. La zona superior presenta un contorno arbitrario elevado que se utiliza para la propaganda.

10. Con el fin de facilitar la explicación, se acompaña a la presente memoria tres láminas de dibujos en la que se ha



83015

representado un caso de realización que se cita a título de ejemplo.

En el dibujo:

5. La figura 1, representa en perspectiva la estructura con sus elementos de acople separados.

La figura 2, es otra perspectiva de la estructura con sus elementos acoplados.

10. La figura 3, muestra la estructura completada con los artículos para exposición y con el rótulo publicitario en la zona superior.

15. Haciendo referencia a las figuras, consiste en una estructura de varillas que adecuadamente curvadas constituyen los laterales 1, enlazados por transversales 2 formándose un cuerpo central 3 del cual se proyectan hacia los lados otras estructuras más reducidas 4, soportado todo ello por un pedestal 5.

20. Sobre esta estructura se acoplan una pluralidad de piezas accesorias constituidas por una bandeja 6 de longitud igual al frente de la estructura y que se acopla sobre el pedestal 5 y primer contorno. Dos estantes 7 que se cuelgan en el hueco central 3 de la estructura. Dos pequeñas bandejas 8 para colgar a ambos lados de la estructura lateral 1, y un estante en horquilla 9 que se monta en la zona superior.

25. La zona alta presenta un contorno 10, arbitrario y elevado para propaganda.

30. El modelo, dentro de su esencialidad, puede ser llevado a la práctica en otras formas de realización que difieran en de talle de la indicada a título de ejemplo en la descripción a la cuales alcanzará igualmente la protección que se recaba. Podrá, pues, construirse en cualquier forma y tamaño con los materiales más adecuados por quedar todo ello comprendido en el espíritu



de las reivindicaciones.

= . =

N O T A

83015

Descrito el objeto y utilidad de la invención, lo que se declara como no divulgado ni practicado en España, comprende las siguientes reivindicaciones:

- 5. 1. Un soporte combinable para exposición de artículos diversos, caracterizado esencialmente por estar constituido por una estructura de varillas, que adecuadamente curvadas constituyen los laterales de la misma enlazados por transversales, formándose un cuerpo central, del cual se proyectan hacia los
- 10. lados otras estructuras más reducidas, todas ellas prácticas desde el frente y soportadas por un pedestal de gran base.
- 15. 2. Un soporte combinable, según la reivindicación 1, el cual está dotado de una pluralidad de piezas accesorias, que sirven para complementar la estructura, siendo estas piezas una
- 20. bandeja de longitud igual al frente de la estructura y que se coloca sobre el pedestal y primer contorno, dos estantes que se cuelgan en el hueco central de la estructura, dos pequeñas bandejas para colgar a ambos lados de la estructura lateral, un estante en horquilla que se monta en la zona superior la cual lleva un contorno arbitrario elevado, para propaganda.
- 3. Un soporte combinable para exposición de artículos diversos.

Según se describe y reivindica en la presente memoria que consta de tres hojas, foliadas y escritas a máquina por una sola de sus caras, acompañadas de tres láminas de dibujos.

Madrid, a 15 SEP. 1960

p. a.

ANSELMO SERRA MALLÉN
[Handwritten signature]



830 15

Fig. 1

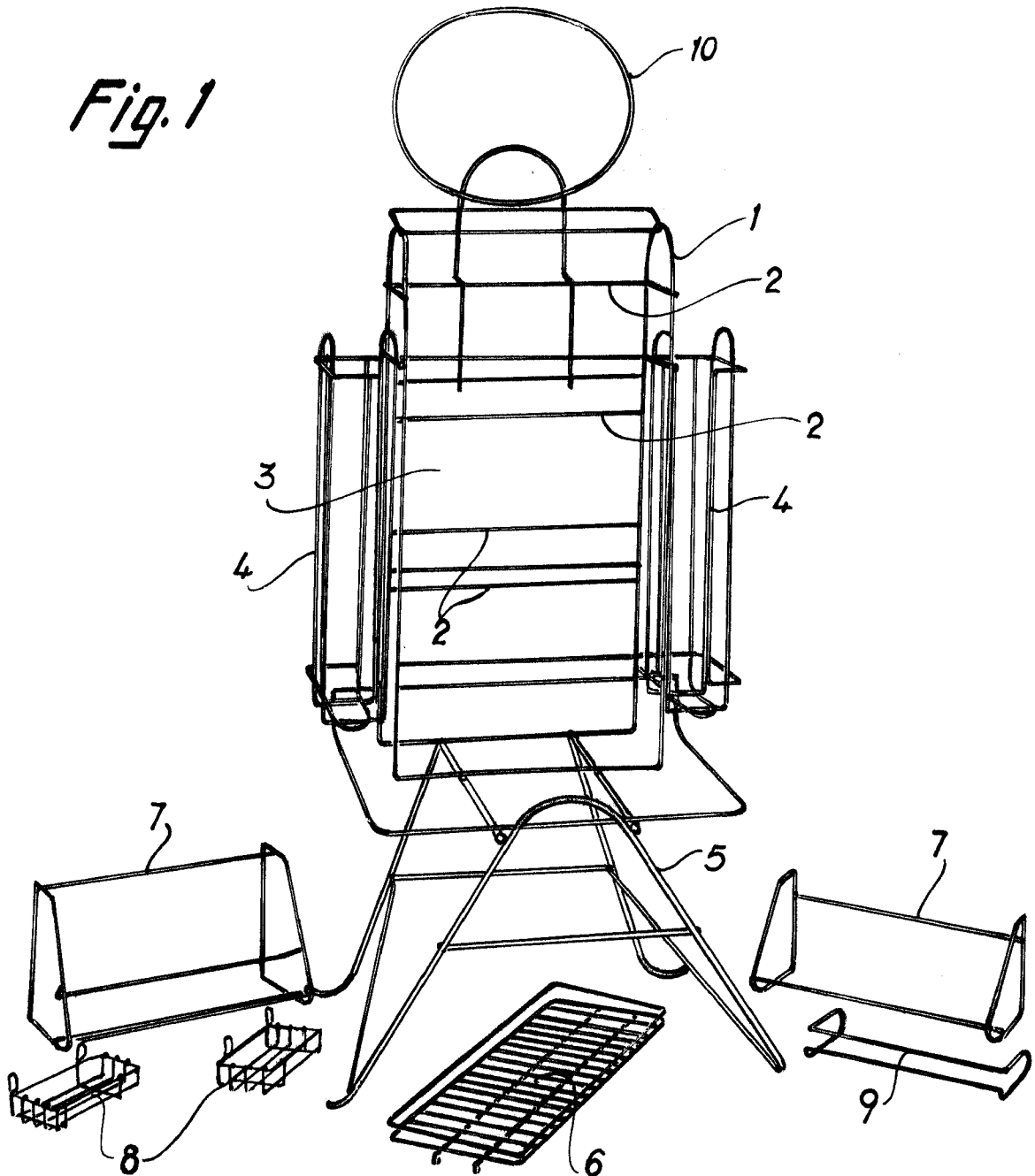

Madrid, 15 SEP. 1960
p.p. Jaime Isern

A handwritten signature in cursive script, appearing to read "Jaime Isern".

83015

Fig. 2

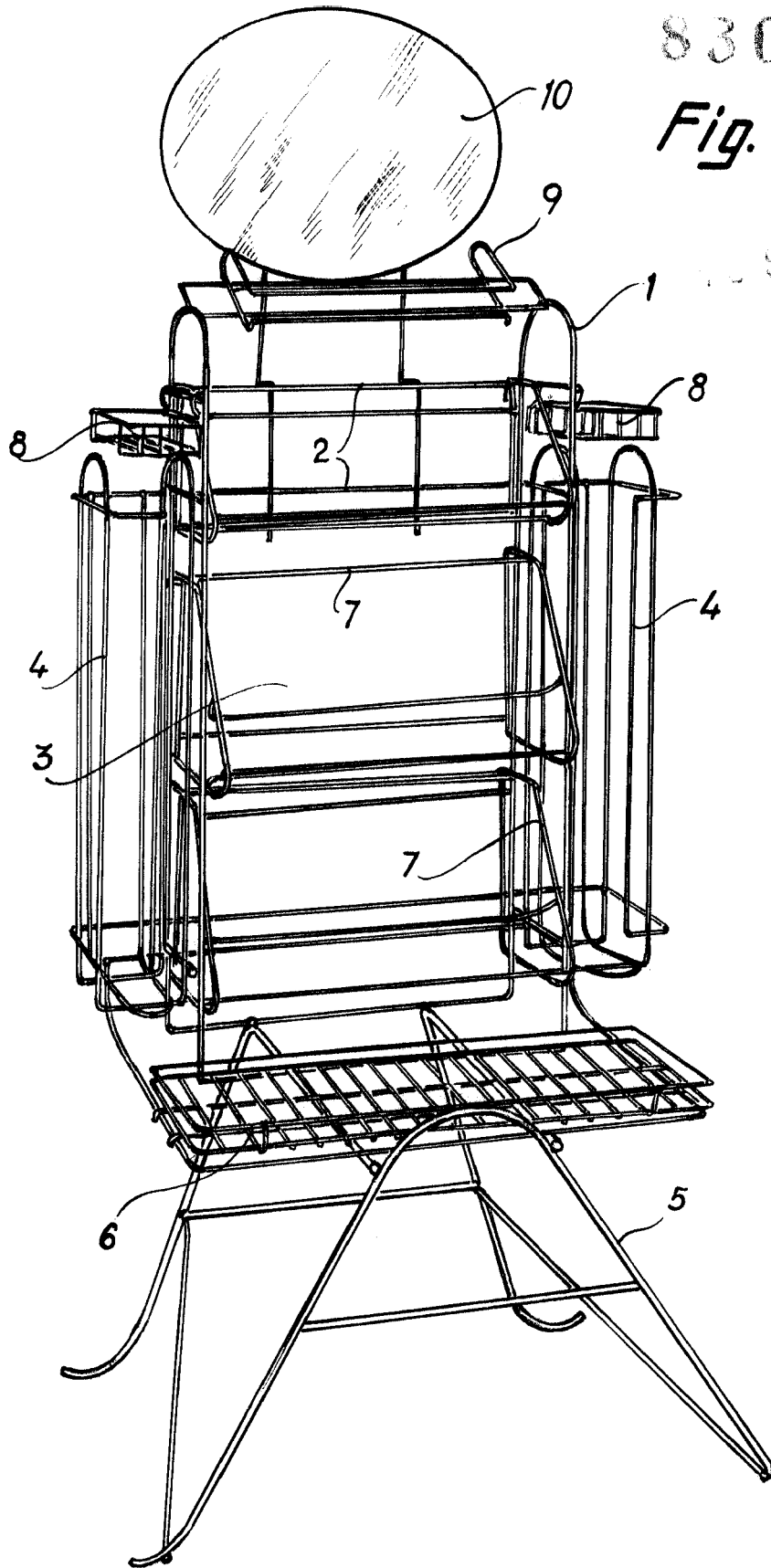

Madrid, 17 Oct. 1960
p.p. Jaime Isern

Jaime Isern

83015

Fig. 3

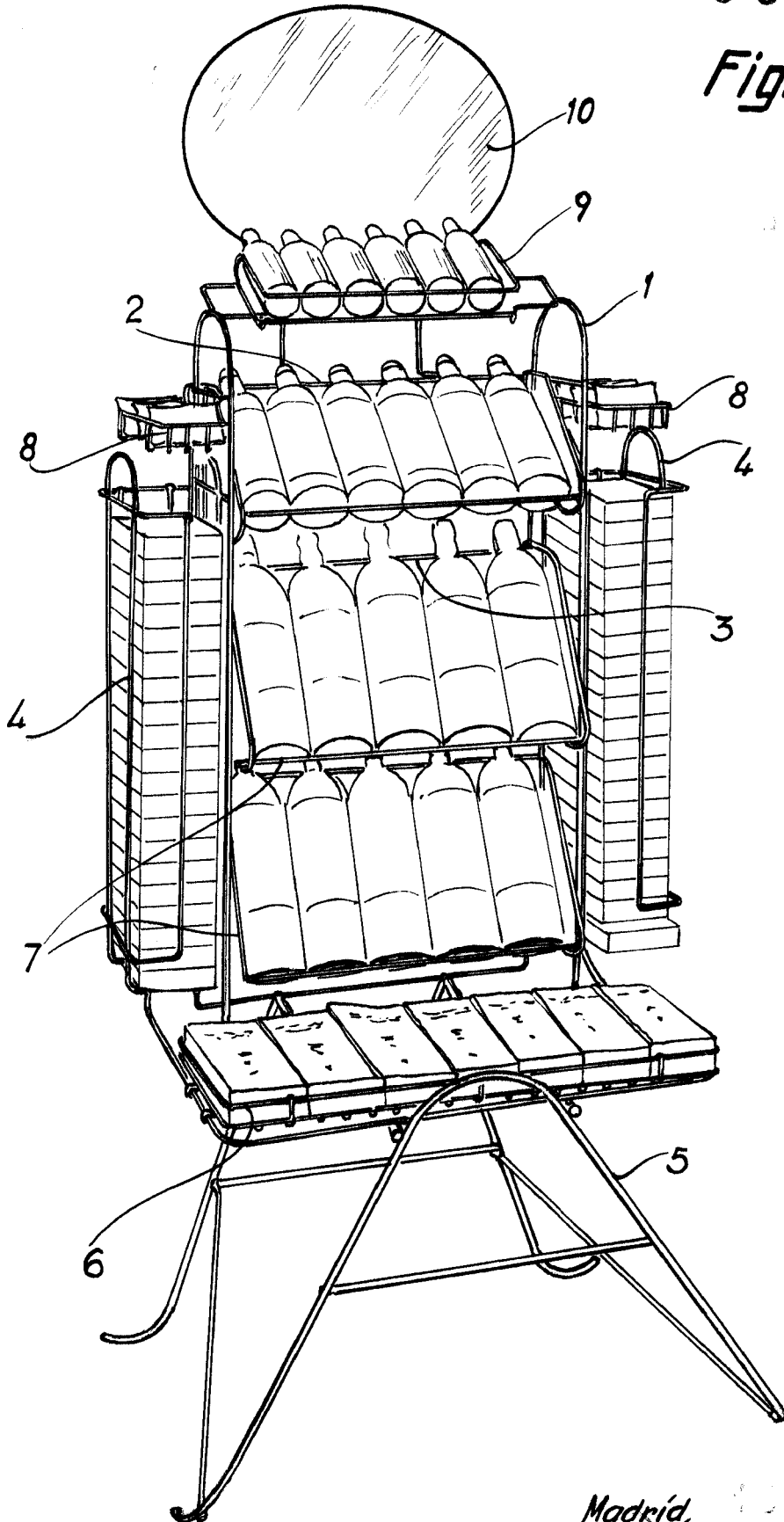

Madrid, 15 SEP. 1960
p.p. Jaime Isern

Jaime Isern