



1 82986

PATENTE

DE

REGISTRO DE MODELO DE UTILIDAD

por "Tira de esparadrapo con líneas de fraccionamiento" - - -

a favor del Doctor Don José María NOGUER LLIBRANDI, de nacionalidad española, domiciliado en BARCELONA, Avenida del Generalísimo Franco, nº 379.

- - - - -

MEMORIA DESCRIPTIVA

La presente memoria descriptiva corresponde a una patente de registro como modelo de utilidad de una tira de esparadrapo que tiene la particularidad de presentar repartidas por su longitud líneas transversales de perforaciones que establecen debilitaciones de la tira por las cuales resulta rasgable la misma con los dedos, lo cual facilita la separación del arrollamiento formado con ella de la longitud requerida de la misma que en cada caso de aplicación del esparadrapo sea empleada.

La aplicación de tiras de esparadrapo suele presentar el inconveniente de que una vez aplicado el extremo de la porción requerida de la misma a la parte a que ha de quedar fijada, resulta preciso para separarla del resto arrollado disponer de una tijera o instrumento cortador que permita que no sea menoscabada la lisura de la propia cinta por un involuntario



estirado deformador producido al efectuar la rasgadura con los
dedos, inconveniente que resulta totalmente eliminado con el
empleo de la tira que establecida de acuerdo con el modelo,
ya que las líneas de perforación practicadas en el esparadra-
5 po, sin producir una debilitación general de la cinta para que
actúe longitudinalmente por tracción, permitan que rasgando la
cinta por la línea de perforación requerida por simple actua-
ción digital quede separada del resto la porción utilizada.

10 En el dibujo adjunto queda perfectamente demostrada cual
es la constitución esencial de una tira de esparadrapo estable-
cida de acuerdo con el modelo de utilidad.

Como puede apreciarse perfectamente en el dibujo en la ti-
ra de esparadrapo 1 dispuesta formando el arrollamiento 2 es-
tán practicadas uniformemente espaciadas unas líneas transver-
15 sales 3 de perforaciones que debilitan la cinta constituyente
de la tira lo suficiente para permitir que sea rasgada sin per-
juicio de la resistencia que ha de mantener para llevar a ca-
bo la función que le es propia.

20 Se comprende perfectamente que una vez alcanzada la lon-
gitud de la tira que debe quedar aplicada, una sencilla tracción
digital realizada oblicuamente con una mano manteniendo apli-
cado un dedo de la otra sobre el término de la porción de tira
utilizada permitirá rasgar transversalmente la cinta por la
línea de perforación coincidente con dicho término.

25 Las perforaciones que quedan en el trozo de tira aplicado
evidentemente no lo debilitan en cuanto a la función fijadora
que el esparadrapo ha de realizar.

Podrán ser variables sin que se altere por ello la esencia-
lidad del modelo los materiales de que se fabrique la tira de
esparadrapo, la longitud y la anchura de la misma, el número



y la separación de las líneas de las perforaciones transversales que se produzcan en cada cinta; los medios empleados para producirlas, las formas y los medios de arrollamiento de la cinta empleados en cada caso particular de ejecución del modelo la composición de la preparación aplicada a la cinta para constituir el esparadrapo y las materias textiles que constituyan la cinta, así como cuantas circunstancias puedan concurrir en la obtención y el acondicionamiento de las tiras de que se trata, siempre que por ser de carácter secundario, accidental o accesorio respecto a la esencialidad del modelo, como pueden serlo, por ejemplo los núcleos o carretes de arrollamiento, o los envases que puedan utilizarse y otras particularidades semejantes, no produzcan sensible alteración de tal esencialidad, perfectamente definida por lo descrito.

N O T A

Por la patente de registro de modelo de utilidad a que se refiere la presente memoria descriptiva se REIVINDICA la propiedad y la explotación exclusiva de:

1.- Una tira de esparadrapo con líneas de fraccionamiento, esencialmente caracterizada por el hecho de presentar repartidos por su longitud líneas transversales de perforaciones que establecen debilitaciones de la tira por las cuales resulta rasgable la misma, con los dedos, lo cual facilita la separación del arrollamiento formado con ella de la longitud requerida de la misma que en cada caso de aplicación del esparadrapo sea empleada.

2.- "Una tira de esparadrapo con líneas de fraccionamiento".

Consta.

82980 27 AGO 51



Consta la presente memoria de cuatro hojas foliadas, escritas por una sola cara.

Barcelona, 27 de Agosto de 1960.

P. p. del Doctor D. José María NOGUER LLERANDI,



82980

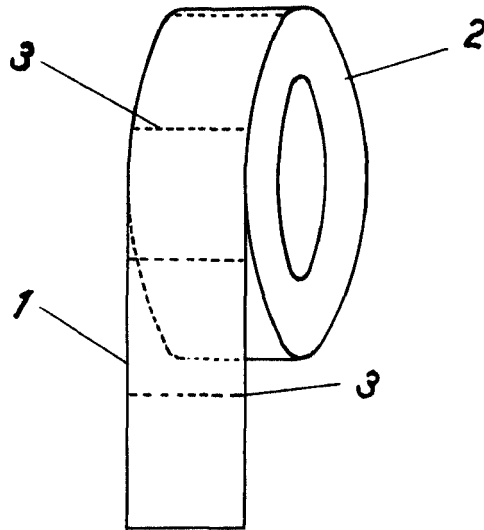

ESPAÑA
1960

A handwritten signature in dark ink, appearing to be a stylized name.